

# Underveis i videregående opplæring

Evaluering av Kunnskapsløftet. Underveisrapport fra  
prosjektet "Struktur, gjennomføring og  
kompetanseoppnåelse"

Nils Vibe  
Synnøve Skjersli Brandt  
Elisabeth Hovdhaugen

Rapport 19/2011



# Underveis i videregående opplæring

**Evaluering av Kunnskapsløftet. Underveisrapport fra  
prosjektet "Struktur, gjennomføring og  
kompetanseoppnåelse"**

Nils Vibe  
Synnøve Skjersli Brandt  
Elisabeth Hovdhaugen

Rapport 19/2011

Rapport 19/2011

Utgitt av Nordisk institutt for studier av innovasjon, forskning og utdanning  
Adresse PB 5183 Majorstuen, NO-0302 Oslo. Besøksadresse: Wergelandsveien 7, 0167 Oslo

Oppdragsgiver Utdanningsdirektoratet  
Adresse Postboks 9359, Grønland NO-0135 Oslo

Trykk Link Grafisk

ISBN 978-82-7218-769-8  
ISSN 1892-2597

[www.nifu.no](http://www.nifu.no)

---

# Forord

Nordisk institutt for studier av innovasjon, forskning og utdanning (NIFU) gjennomfører på vegne av Utdanningsdirektoratet en evaluering av utdanningsreformen Kunnskapsløftet. Dette er den fjerde underveisrapporten fra delprosjektet Struktur, gjennomføring og kompetanseoppnåelse innenfor evalueringen. Eifred Markussen er prosjektleder. Denne rapporten viser status for implementeringen av ny tilbudsstruktur i videregående opplæring høsten 2009, det vil si det seneste tidspunktet vi har tilgang til data for. Vi kan dermed følge to elevkull som tok fatt på videregående opplæring etter innføringen av Kunnskapsløftet fram til overgangen mellom det andre og det tredje opplæringsåret. Disse sammenliknes med de to siste kullene før innføringen av reformen.

Rapporten er inndelt i sju kapitler. I det første gjør vi rede for endringene i tilbudsstruktur og prosjektets design. Kapittel 2 omhandler tilbudet av programområder på VG2-nivå i fylkene slik det var for skoleåret 2007 – 2008 og 2010 – 2011. Kapittel 3 redegjør for endringer i søkemønstre i videregående opplæring. Kapittel 4 presenterer hovedfunn når det gjelder elevenes vei videre etter to år i videregående opplæring. I kapittel 5 går vi mer detaljert til verks og analyserer overgangen fra det andre til det tredje opplæringsåret i de ni yrkesfaglige utdanningsprogrammene. Kapittel 6 omhandler kryssløp i videregående opplæring, det vil si muligheter til å skifte utdanningsprogram uten å miste tid etter det første året. I kapittel 7 gjøres en kort oppsummering av resultatene og et par mulige endringer i strukturen drøftes. Synnøve Skjersli Brandt har skrevet kapittel 2 og Elisabeth Hovdhaugen kapittel 6, mens Nils Vibe har skrevet de øvrige kapitlene i rapporten. Kapittel 6 om kryssløp er rapportering fra et tilleggsoppdrag som Utdanningsdirektoratet har bestilt fra NIFU.

Vi takker Kjetil Helgeland i Utdanningsdirektoratet, som har gitt oss tilgang til registerdata om søkere og elever, og Mille Paasche-Aasen i Pedlex Norsk Skoleinformasjon, som har levert datafiler for opplæringstilbudet i fylkene. Et programstyre med professor Sten Ludvigsen som leder har lest og kommentert et utkast til rapporten.

Oslo, mai 2011

Sveinung Skule  
Direktør

Nina Sandberg  
Forskningsleder



# Innhold

<b>Sammendrag</b> .....	<b>7</b>
<b>1 Innledning</b> .....	<b>11</b>
1.1 Innføringen av ny tilbudsstruktur i videregående opplæring .....	11
1.1.1 Færre utdanningsprogram .....	12
1.1.2 Bredere programområder .....	13
1.1.3 Utdanningsvalg og Prosjekt til fordypning .....	15
1.2 Metode og design.....	16
1.2.1 Registerdata for søkere og elever .....	16
1.2.2 Tilbudet i fylkene .....	18
<b>2 Endringer i Vg2-tilbudet etter innføringen av Kunnskapsløftet</b> .....	<b>19</b>
2.1 Innledning .....	19
2.1.1 Datakilde for kartleggingen.....	20
2.1.2 Oversikt over utdanningsprogrammer og samlet tilbud i fylkene .....	20
2.2 Få søker tilbud utenfor hjemfylket.....	22
2.3 24 Vg2-tilbud gis av alle fylkeskommuner.....	25
2.4 Betydelig reduksjon i 16 Vg2-tilbud .....	26
2.5 Endringer for yrkesfaglige utdanningsprogram .....	27
2.5.1 Redusert tilbud i Bygg- og anleggsteknikk i åtte fylker .....	28
2.5.2 Design og håndverk har opplevd den sterkeste reduksjonen.....	30
2.5.3 Alle fylker gir komplett Vg2-tilbud i Restaurant- og matfag .....	32
2.5.4 Service- og samferdsel: Reduksjon i Vg2 Reiseliv.....	33
2.5.5 Helse- og sosialfag: Vekst i Vg2 Ambulansefag.....	34
2.5.6 Stabilitet i Vg2-tilbudet på Naturbruk .....	35
2.5.7 Få endringer i Elektrofag .....	36
2.5.8 Små fag er truet i Teknikk og industriell produksjon.....	37
2.6 Oppsummering.....	39
<b>3 Endringer i søkemønstre til videregående opplæring</b> .....	<b>41</b>
3.1 Hovedbildet ved innføringen av Kunnskapsløftet .....	41
3.2 Vekst i søkningen til studieforbereende tilbud.....	42
3.3 Søkning til Vg2: Store og små tilbud, jentetilbud og guttetilbud .....	44
3.4 Oppsummering.....	48
<b>4 Veien videre etter to år i videregående opplæring</b> .....	<b>49</b>
4.1 Innledning .....	49
4.2 Tre av fire følger normert progresjon til det tredje året.....	50
4.3 Yrkesfagelevenes preferanser og muligheter for å komme videre .....	53
4.3.1 Bare halvparten av Vg2-elevene i yrkesfag søker seg videre mot yrkeskompetanse .....	53
4.3.2 Motiver for ikke å søke fagopplæring.....	54
4.3.3 Motiver for å velge påbygging for studiekompetanse .....	56
4.3.4 Hvorfor kommer ikke flere av søkerne i lære? .....	57
4.4 30 prosent er fortsatt i opplæring det fjerde året .....	62
4.5 Bedre overgang til det andre året for senere kull .....	66
4.6 Oppsummering.....	67
<b>5 Gjennomføringen til det tredje året i yrkesfagene</b> .....	<b>69</b>
5.1 Innledning .....	69
5.2 Helse- og sosialfag.....	71
5.2.1 Andelen i påbygg har økt etter Kunnskapsløftet .....	71
5.2.2 Bare en av tre går videre mot yrkeskompetanse i Helse- og sosialfag .....	72
5.2.3 Over 80 prosent får innfridd førsteønsket i Helse- og sosialfag.....	74
5.3 Teknikk og industriell produksjon.....	75
5.3.1 Konjunkturfall gir færre lærlinger .....	75
5.3.2 Litt over halvparten er i lære ved starten av det tredje året .....	76
5.3.3 Litt over halvparten får innfridd førsteønsket i Teknikk og industriell produksjon .....	77
5.4 Bygg- og anleggsteknikk .....	79
5.4.1 Finanskrisen reduserte antallet nye lærlinger .....	79
5.4.2 Hver annen Vg2-elev er i lære .....	80
5.4.3 To av tre får innfridd førsteønsket i Bygg- og anleggsteknikk.....	81

5.5	Elektrofag.....	83
5.5.1	Færre er i lære på Elektrofag etter Kunnskapsløftet.....	83
5.5.2	To av tre Vg2-elever er på vei mot yrkeskompetanse i Elektrofag.....	84
5.5.3	Tre av fire får innfridd førsteønsket på Elektrofag.....	84
5.6	Medier og kommunikasjon.....	86
5.6.1	Yrkesfaglig utdanningsprogram der nesten alle går mot studiekompetanse.....	86
5.6.2	Vg3 Medier og kommunikasjon har ikke plass til alle.....	86
5.6.3	Ni av ti får det som de vil på Medier og kommunikasjon.....	87
5.7	Service og samferdsel.....	88
5.7.1	Flere er på vei mot studiekompetanse enn mot yrkeskompetanse.....	88
5.7.2	Fire av ti Vg2-elever tar påbygg for studiekompetanse.....	89
5.7.3	To av tre søkere får innfridd førsteønsket i Service og samferdsel.....	90
5.8	Design og håndverk.....	91
5.8.1	Tegning, form og farge har etterlatt seg et hull.....	91
5.8.2	En av tre Vg2-elever tar påbygg for studiekompetanse.....	92
5.8.3	Tre av fire får innfridd førsteønsket i Design og håndverk.....	94
5.9	Restaurant- og matfag.....	95
5.9.1	Synkende elevtall på Vg2 har ikke økt andelen som kommer i lære.....	95
5.9.2	45 prosent av Vg2-elevene er i lære.....	96
5.9.3	To av tre får innfridd førsteønsket i Restaurant- og matfag.....	96
5.10	Naturbruk.....	97
5.10.1	Små endringer etter Kunnskapsløftet.....	97
5.10.2	De fleste er på vei mot studiekompetanse i Naturbruk.....	98
5.10.3	Tre av fire får innfridd førsteønsket i Naturbruk.....	100
5.11	Oppsummering.....	101
<b>6</b>	<b>Kryssløp i videregående opplæring.....</b>	<b>103</b>
6.1	Definisjoner og omfang.....	103
6.2	Kryssløpssøkere og kryssløpselever.....	106
6.3	Tre av fire kryssløpssøkere er gutter.....	107
6.4	Tre av fire kryssløpssøkere foretar et reelt omvalg.....	109
6.5	Å søke kryssløp reduserer sjansen for å få innfridd førsteønsket.....	110
6.6	Færre kryssløpselever kommer i lære.....	113
6.7	Kryssløp mellom Vg2 og lære plass.....	114
6.8	Oppsummering.....	115
<b>7</b>	<b>Konklusjoner, drøftinger og anbefalinger.....</b>	<b>117</b>
7.1	Effektene av ny tilbudsstruktur er ikke som ønsket.....	117
7.2	Kan skolen ta et større ansvar for fagopplæringen?.....	118
7.3	Trenger vi flere skreddersydde løp som gir studiekompetanse?.....	120
	<b>Referanser.....</b>	<b>121</b>



# Sammendrag

NIFUs evaluering av Kunnskapsløftet gjelder endringer i gjennomføring og kompetanseopptilgang i videregående opplæring. Kan observerte endringer tilskrives Kunnskapsløftet, er de uttrykk for generelle trender som har vart en tid eller henger de sammen med konjunktursvingninger? Disse problemstillingene belyses med utgangspunkt i analyser av søker- og elevdata for fire årskull. I denne rapporten følger vi elevkullene fram til starten av det tredje opplæringsåret.

**Kunnskapsløftet innebar en forenkling av tilbudsstrukturen i videregående opplæring** ved at 15 studieretninger ble erstattet av 12 utdanningsprogram, mens omtrent 90 VK1-tilbud for det andre året ble redusert til omtrent 60 Vg2 programområder. Motivasjonen for disse endringene var dels at flest mulig fylker skulle kunne gi et bredest mulig tilbud, samtidig som bredere programområder var tenkt å gjøre overgangen fra det andre til det tredje året i yrkesfagene enklere.

Kapittel 1.1

## Oppsummering av hovedfunn

Det er en svak tendens til at færre søker Vg2-tilbud utenfor hjemfylket etter innføringen av Kunnskapsløftet. Dette gjelder i Agder-fylkene og i Bygg- og anleggsteknikk og Teknikk og industriell produksjon. Generelt er det slik at det er færre som søker utenfor hjemfylket i de største fylkene, som vanligvis har det mest varierte tilbudet.

Kapittel 2.2

**Det Vg2-tilbudet fylkene ga for skoleåret 2007 – 2008 er i stor grad opprettholdt i skoleåret 2010 – 2011.** Av i alt 60 programområder er det 24 som tilbys i samtlige fylker. Noen endringer finner vi likevel, og da dreier det seg først og fremst om reduksjoner i tilbudet. De største reduksjonene, målt i antall skoler som gir tilbudet, finner vi for Formgivingsfag, Matfag, Treteknikk, Design og tekstil og Design og trearbeid. For Ambulansefag og Musikk finner vi en vekst i antallet skoler som gir tilbudet. En del mindre Vg2-tilbud har falt helt bort i flere fylker. Dette kan svekke rekrutteringen til Vg1 for de tilhørende utdanningsprogrammene.

Kapittel 2.3

Kapittel 2.4

Kapittel 2.6

**Over tid har søkningen til rene yrkesfaglige tilbud gått ned, og det er særlig jentene som i større grad orienterer seg studieforbereidende tilbud.** Når vi inkluderer Medier og kommunikasjon blant disse tilbudene, blir tendensen enda tydeligere. Andelen av jentene som søkte til de rene yrkesfaglige tilbudene sank

Kapittel 3.2

med 14 prosentpoeng i løpet av seks år. For guttene er den tilsvarende reduksjonen på ni prosentpoeng. Det er særlig Bygg- og anleggsteknikk, Design og håndverk og Restaurant og matfag som opplever nedgang i søkningen.

**Norsk ungdoms utdanningspreferanser er svært kjønnsdelt**, og slik har det vært i flere tiår. Verken Reform 94 eller Kunnskapsløftet har kunnet rokke ved dette. Helse- og sosialfag er sterkt dominert av jenter, mens det motsatte er tilfelle med Teknikk og industriell produksjon, Elektrofag og Bygg- og anleggsteknikk. For søkning til Vg2 er kjønnsdelingen enda tydeligere, og guttenes søkning er mer preget av dette enn jentenes. 42 prosent av guttene søker Vg2-tilbud der minst 90 prosent av søkerne er gutter, mens bare 20 prosent av jentene søker tilbud der minst 90 prosent av søkerne er jenter.

Kapittel 3.3

**Endringen i søkning til Vg2-tilbudene fra 2007 til 2010 avspeiler endringen i søkningen til Vg1 i årene før.** Byggteknikk og Restaurantfag har hatt den største nedgangen i antall søkere, mens Ambulansefag, Helsearbeiderfag, Maritime fag og Elenergi har fått særlig mange nye søkere. Fra 2007 til 2010 har det dessuten vært en tydelig økning av elever som søker Samfunnsfag, språk og økonomi på bekostning av søkere til Realfag.

Kapittel 3.3

Det er stadig **store forskjeller i progresjon mellom yrkesfaglige og studieforberedende utdanningsprogrammer.** Når vi sammenlikner fire elevkull, finner vi relativt **små endringer i gjennomføring til det tredje året i videregående opplæring.** Omtrent 90 prosent av elevene på utdanningsprogrammene som leder mot studiekompetanse følger normert progresjon på dette tidspunktet, mens bildet er et helt annet i yrkesfagene der 30 prosent er i lære, 20 prosent i påbygg for studiekompetanse og 12 – 13 prosent i yrkesfaglig Vg3. Når vi holder de som har sluttet etter to år utenfor, og bare ser på de som fortsatt er i opplæring, ser vi at 69 prosent av disse er på vei mot studiekompetanse, mens 31 prosent er på vei mot yrkeskompetanse.

Kapittel 4.2

**Bare halvparten av de yrkesfaglige Vg2-elevene søker seg videre mot yrkeskompetanse**, mens en av tre ønsker studiekompetanse. Resten forlater videregående opplæring etter to år eller går om igjen. Motivene for ikke å søke læreplass er mange. Påbygging for studiekompetanse framstår som det viktigste alternativet, og det kan være uttrykk for en generell akademisering. Vi antar at mange elever har planlagt et slikt utdanningsløp helt fra starten.

Kapittel 4.3.1

Kapittel 4.3.2

Kapittel 4.3.3

**Omtrent to av tre av de som søker læreplass blir lærlinger.** Andelen sank med 4 – 5 prosentpoeng fra 2006- til 2007-kullet. Flest kommer i lære blant søkerne i Helse- og sosialfag og Elektrofag. Fylkene langs kysten fra Telemark til Møre og Romsdal gir flest av søkerne læreplass. Variasjonen mellom fagene er stor, fra over 80 prosent av de som søker Helsearbeiderfaget til 56 prosent for Salgsfaget.

Kapittel 4.3.4

**Mangel på læreplasser** er nok hovedforklaringen på at ikke flere kommer i lære, og dette forsterkes trolig av at det ofte er et **dårlig samsvar geografisk sett mellom hvor søkere og tilbud befinner seg.** Bedriftene ønsker av ulike grunner heller ikke alltid å ansette de lærlingene som søker.

Kapittel 4.3.4

Ved starten av det fjerde året etter at elevene startet i videregående opplæring har **andelen av kullet som er i lære økt** fra 14 – 15 prosent til 18 – 19 prosent.

Kapittel 4.4

Dette skyldes dels at en del av de som var forsinket nå har nådd det tredje opplæringsåret og dels at en del av de som ikke fikk læreplass nå lykkes i dette.

Kapittel 5

**Det er ikke noe som tyder på at målet om å lette overgangen fra skole til opplæring i bedrift er nådd.** Innføringen av bredere programområder har ikke gitt ønsket effekt. Endringene som har funnet sted ser snarere ut til å peke i motsatt retning, men det er bare for Helse- og sosialfag at vi med sikkerhet kan si at reformen har ført til at færre går mot yrkeskompetanse.

Kapittel 5.2

**Reduksjonen i antall lærlinger fra 2006-kullet til 2007-kullet henger sammen med synkende konjunkturer** som følge av finanskrisen. Dette gjelder særlig Teknikk og industriell produksjon, Bygg- og anleggsteknikk og Elektrofag. Det er en tydelig tendens til at flere går til påbygging for studiekompetanse også innenfor disse kjerneområdene for 2+2 modellen.

Kapittel 5.3 – 5.5

**Design og håndverk og Restaurant- og matfag sliter med rekrutteringsproblemer**, og dette er del av en trend som har vart i noen år. Hovedforklaringen for problemene i Design og håndverk ser ut til å være at utdanningsprogrammet mistet det svært populære tilbudet Tegning, form og farge. En av tre Vg2-elever fra Design og håndverk går til påbygg for studiekompetanse, mens dette gjelder en av fem av Vg2-elevne fra Restaurant- og matfag.

Kapittel 5.8 – 5.9

**Kryssløp er et tiltak for å lette overgangen mellom første og andre år** i videregående opplæring og redusere omfanget av omvalg med tidstap. Det finnes i alt 19 godkjente Vg2-tilbud som kan nås via kryssløp. 31 kryssløp gjør det mulig å skifte utdanningsprogram etter Vg1. 1000 – 1200 Vg1-elever fra hvert av grunnskolekullene velger kryssløp. Kryssløp kan virke som en sikkerhetsventil mot frafall og forsinkelser.

Kapittel 6.1

Bortsett fra Barne- og ungdomsarbeiderfaget er tilbudene som kan nås via kryssløp guttedominert. **Tre av fire kryssløpselever er gutter.** Et av disse tilbudene, IKT-service, kan søkes av elever fra samtlige utdanningsprogram, men ni av ti kryssløpselever på dette tilbudet er gutter.

Kapittel 6.3

**Motivene for å søke kryssløp kan variere.** Tre av fire kryssløpselever ønsker å foreta et reelt omvalg av studieprogram ved overgangen fra Vg1 til Vg2, en av fem fikk ikke innfridd førsteønsket ved søkning til Vg1 og søker seg til et tredje utdanningsprogram ved overgangen til Vg2, mens en av 20 ved søkning til Vg2 prøver å komme inn på det utdanningsprogrammet de ikke kom inn på ved søkning til Vg1.

Kapittel 6.4

**Å søke kryssløp reduserer sjansen for å få innfridd førsteønsket ved søkning til Vg2**, på samme måte som søking utenfor hjemfylket gjør. Det er likevel karakterene fra grunnskolen som gir den beste prediksjonen på hvem som får innfridd førsteønsket. I gjennomsnitt får omtrent 65 prosent av søkerne til kryssløp innfridd sitt førsteønske, sammenliknet med 77 prosent av normalløpssøkerne til de samme fagene. Dersom gjennomsnittskarakteren fra grunnskolen er 3,5 og det søkes utenfor hjemfylket, vil sannsynligheten for å få innfridd førsteønsket for en kryssløpssøker være omtrent 45 prosent, mens den er 80 prosent for en normalløpssøker med samme karakter som søker i hjemfylket.

Kapittel 6.5

**Kryssløpssøkere kommer i mindre grad i lære etter Vg2 enn normalløpssøkere.** Mens omtrent 30 prosent av kryssløpssøkerne blir lærlinger, gjelder dette omtrent 40 prosent av normalløpssøkerne til tilbudene som kan nås via kryssløp.

Kapittel 6.6

## **Konklusjoner og anbefalinger**

**Endringene i tilbudsstrukturen som kom med innføringen av Kunnskapsløftet har ikke gitt noen bedring i overgangen mellom det andre og det tredje året** i videregående opplæring. Bredere programområder på Vg2 i de yrkesfaglige utdanningsprogrammene og Programfag til valg ser ikke ut til å ha gitt den ønskede effekten.

Kapittel 7.1

Innføringen av det nye **helsearbeiderfaget etter 2 + 2 modellen har gitt en negativ, ikke intendert effekt** ved at det har svekket rekrutteringen av ungdom til faglært opplæring innenfor helse- og sosialsektoren. En negativ effekt finner vi også av at **Tegning, form og farge er flyttet til utdanningsprogrammet Studiespesialisering, noe som har mer enn halvert elevtallet.**

Kapittel 7.1

**To års opplæring i skole i samarbeid med bedriftene kan være et alternativ til læreplass i bedrift.** Problemet med overgangen fra skole til opplæring i bedrift tilsier at skolen spiller en større rolle i fagopplæringen i fag der det finnes kompetanse og utstyr i skolen som gjør fullgod fagopplæring mulig. Noen læringsbetingelser kan likevel ikke uten videre reproduseres i en skolesetting.

Kapittel 7.2

Økningen i andelen av yrkesfagelevne som velger påbygging for studiekompetanse gjør det aktuelt å se på om **flere tilbud burde skreddersys for elever som ønsker å oppnå studiekompetanse innenfor et yrkesfaglig utdanningsprogram.** Det kan likevel være en fare for at enda flere elever da vil ende opp med generell studiekompetanse og begrenset adgang til høyere utdanning, samtidig som behovet for faglærte og for høyere utdannede med realfagskompetanse er økende.

Kapittel 7.3

# 1 Innledning

## 1.1 Innføringen av ny tilbudsstruktur i videregående opplæring

NIFUs prosjekt *Struktur, gjennomføring og kompetanseoppnåelse* innenfor evalueringen av Kunnskapsløftet gjelder endringer i gjennomføring og kompetanseoppnåelse i videregående opplæring. Det ble gjennomført en del endringer i tilbudsstrukturen da reformen ble innført i 2006. Kan observerte endringer i gjennomføring og kompetanseoppnåelse etter 2006 tilskrives Kunnskapsløftet, er de uttrykk for generelle trender som har vart en tid eller henger de sammen med konjunktursvingninger? Disse problemstillingene belyses med utgangspunkt i analyser av søker- og elevdata for fire årskull. I denne rapporten følger vi elevkullene fram til starten av det tredje opplæringsåret. Det betyr at vi så langt bare kan se på gjennomføringen underveis i videregående opplæringen, ettersom vi ennå ikke har tilgang til data som viser om elevene faktisk oppnår yrkes- eller studiekompetanse.

I likhet med forrige underveisrapport i prosjektet (Frøseth m fl 2010), fokuserer også denne rapporten i hovedsak på overgangen fra det andre til det tredje året i videregående opplæring. Fordi vi nå kan inkludere et nytt elevkull i analysene, er det mulig å trekke noe sikrere konklusjoner enn i forrige rapport. Hovedproblemstillingen i denne underveisrapporten er, som i den forrige, å se på om de endringene som ble innført i tilbudsstrukturen med Kunnskapsløftet har hatt virkning på gjennomføringen. Vi ønsker også å se nærmere på to andre forhold som har betydning for gjennomføringen, nemlig selve tilbudsstrukturen for det andre opplæringsåret, og det som finnes av kryssløp, der elevene gis mulighet til å skifte utdanningsprogram etter det første året i videregående opplæring, uten å tape tid. Dessuten vil vi, som en del av underveis-rapporteringen, også dokumentere nærmere hvordan elevenes preferanser for videregående opplæring har endret seg i løpet av de aller siste årene.

Når det gjelder utviklingen i videregående opplæring mer generelt, bakgrunnen for Kunnskapsløftet og begrunnelsen for å innføre endringer i tilbudsstrukturen, viser vi til de tre underveisrapportene som allerede er publisert fra dette prosjektet (Frøseth m fl 2008; Høst og Evensen 2009; Frøseth m fl 2010). Den første rapporten tok for seg tilbudsstruktur og søkning, samt gjennomstrømning til oppstart av andre skoleår. Grunnen til at vi bare så på gjennomstrømning i det første skoleåret i denne rapporten er at vi på tidspunktet da rapporten ble skrevet ikke hadde tilgjengelige data for lenger tidsperiode.

Den andre rapporten tok for seg strukturendringer, samt tilbud og dimensjonering av disse. Sammen med det materiale om tilbud som er sammenstilt i årets rapport, vil dette besvare de problemstillinger som prosjektskissen setter opp for delprosjektet om strukturendringer. En slik sammenstilling av

funnene i de to rapportene og ytterligere drøfting av funn i forhold til målene for Kunnskapsløftet vil bli presentert i sluttrapporten.

Den tredje rapporten tok for seg gjennomstrømning til tredje år, preferanser for søkning til det andre året og også med blick på mer spesifikke tilbud og konsekvenser av endringer i tilbudene. Denne rapporten videreførte mange av analysene i den første rapporten, blant annet fordi vi på det tidspunktet hadde informasjon om status til og med oppstart av det tredje studieåret for et kull etter reformen.

Våren 2012 kommer prosjektets sluttrapport. Da skal hele utdanningsløpet fram mot yrkes- og studiekompetanse analyseres, og analysene skal bindes sammen med funnene fra de fire underveisrapportene. Disse analysene skal relateres til annen forskning om videregående opplæring og det skal gjøres sammenlikninger mellom Norge og andre land.

Innledningsvis vil vi i denne rapporten nøye oss med en mer deskriptiv gjennomgang av tilbudsstrukturen og de endringene som er foretatt, samt kort beskrive to tiltak som følger av Kunnskapsløftet og som er satt inn nettopp med bedre gjennomføring i videregående opplæring som mål. Dette gjelder det nye faget Utdanningsvalg på ungdomstrinnet og Prosjekt til fordypning, som er et tilbud på Vg1 og Vg2.

### **1.1.1 Færre utdanningsprogram**

Med Kunnskapsløftet fulgte et nytt sett betegnelser for tilbudene på de ulike nivåene.

- Studieretning = Utdanningsprogram
- Grunnkurs = Vg1 (Videregående trinn 1)
- VK1 (Videregående kurs 1) = Vg2 (Videregående trinn 2) = Programområde Vg2
- VK2 (Videregående kurs 2) = Vg3 (Videregående trinn 3) = Programområde Vg3

Tilbudsstrukturen som ble innført med Reform 94 bygget på i alt 13 studieretninger, som ble supplert med de nye studieretningene Salg og service og Media og kommunikasjon i 2000, slik at antallet valgmuligheter økte til 15. Dette ble i og med innføringen av Kunnskapsløftet erstattet av 12 utdanningsprogram. En viktig begrunnelse for å redusere antallet utdanningsprogram i forhold til antall studieretninger, var at alle fylker skulle kunne gi alle tilbud på Vg1-nivå (St.meld. 30, 2003 – 2004, Kultur for læring). De to minste studieretningene, Kjemi- og prosessfag og Trearbeidsfag ble nemlig ikke tilbudt i alle fylker. Høsten 2005, det siste skoleåret før innføringen av Kunnskapsløftet, var det ingen grunnkurselever i Kjemi- og prosessfag i tre fylker, mens det samme var tilfelle for Trearbeidsfag i to fylker. Totalt var det 494 grunnkurselever på Kjemi- og prosessfag og 305 på Trearbeidsfag denne høsten. Den tredje minste av studieretningene var Tekniske byggfag med 1172 grunnkurselever, men her var det tilbud i alle fylker.

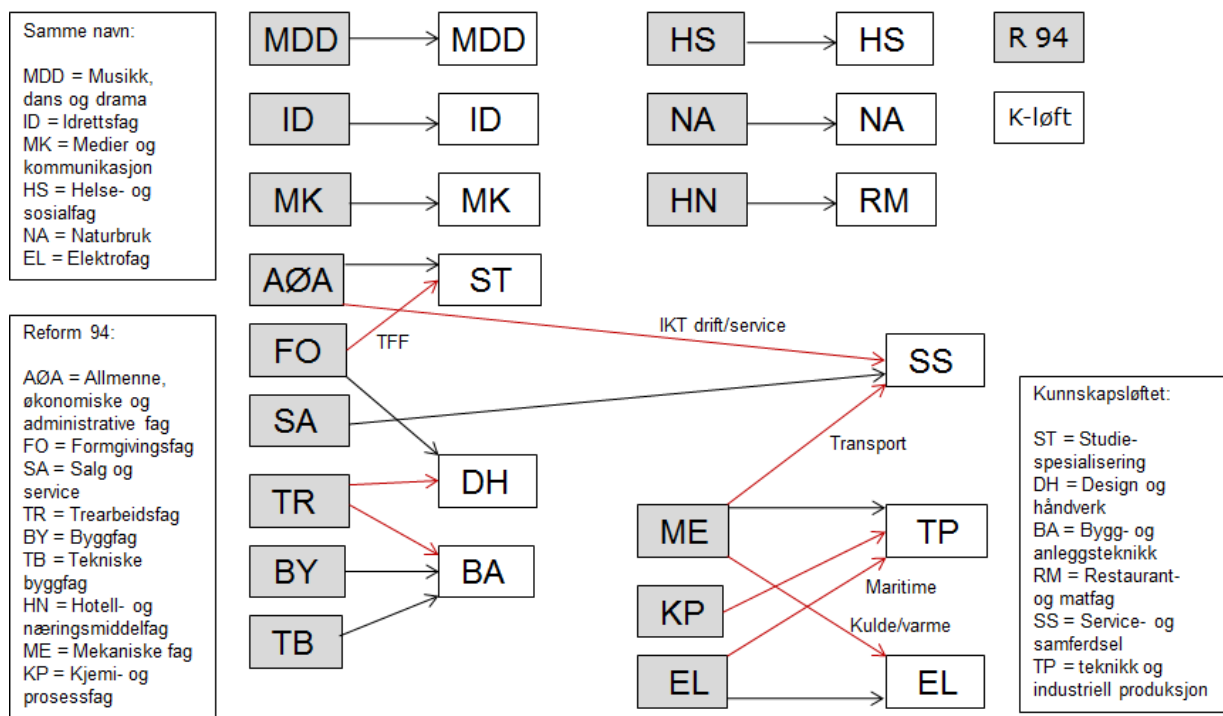

**Figur 1.1 Studieretninger og utdanningsprogrammer i videregående opplæring. Endringer ved overgangen til Kunnskapsløftet 2006.**

Figur 1.1 viser ny og gammel hovedstruktur for tilbudet i videregående opplæring. Seks av de opprinnelige studieretningene videreføres med mindre endringer og under samme betegnelse, mens ni av betegnelsene forsvinner og blir erstattet av seks nye utdanningsprogram. Studiespesialisering er en videreføring av studieretningen Allmenne, økonomiske og administrative fag, men har fått en tilvekst ved at kurset Tegning, form og farge overføres fra Formgivingsfag og tilbys som eget tilbud allerede på Vg1-nivå. Design og håndverk er videreføringen av studieretningen Formgivingsfag, men uten Tegning, form og farge. Til gjengjeld overtok utdanningsprogrammet en del småfag fra studieretningen Trearbeidsfag.

Bygg- og anleggsteknikk er en sammenslåing av studieretningene Byggfag og Tekniske byggfag og omfatter dessuten de delene av Trearbeidsfag som ikke ble overført til Design og håndverk. Restaurant- og matfag er en videreføring av studieretningen Hotell- og næringsmiddelfag. Service og samferdsel er en videreføring av studieretningen Salg og service, men har fått to nye tilvekster fra Vg2-nivå: IKT-service, som tidligere het IKT-drift og hørte inn under studieretningen Allmenne, økonomiske og administrative fag, og Transportfag som tidligere var under studieretningen Mekaniske fag. Teknikk og industriell produksjon er en sammenslåing av studieretningene Mekaniske fag og Kjemi- og prosessfag, men har avgitt Transportfag til Service og samferdsel og Kulde- og varmepumpeteknikk til Elektrofag. Til gjengjeld har utdanningsprogrammet overtatt Maritime fag fra Elektrofag.

### 1.1.2 *Bredere programområder*

Begrepet *programområde* ble innført med Kunnskapsløftet og erstatter det som tidligere ble kalt kurs. Begge begreper viser til en fastsatt pakke med fag på Vg2 eller Vg3-nivå. Begrunnelsen for bredere programområder det andre året i videregående opplæring ligger dels i at flere fylker på den måten kunne gi et bredere tilbud og at overgangen kunne tenkes å bli enklere fra det andre til det tredje året (St.meld. 30, 2003 – 2004, Kultur for læring). Det var særlig innenfor utdanningsprogrammene Teknikk og industriell produksjon, Bygg- og anleggsteknikk og Restaurant og matfag at det ble gjennomført en kraftig sanering. Figur 1.2 viser tilbudet i Teknikk og industriell produksjon sammenliknet med de tidligere studieretningene Mekaniske fag og Kjemi- og prosessfag.

I alt 17 Vg2-tilbud fra Reform 94 er redusert til 10 Vg2 programområder etter Kunnskapsløftet. I tillegg kommer ni særløpsfag i den gamle tilbudsstrukturen<sup>1</sup> og fem i den nye<sup>2</sup>. Disse er ikke tatt med i figuren. Særløpsfagene kjennetegnes av at elevene begynner i lære direkte etter det første året. Vi ser at enkelte tilbud er helt uforandret, mens andre er sterkt endret. Tre VK1-tilbud er erstattet av Vg2 Bilskade, lakk og karosseri. Vg2 Industriteknologi bygger på fem tidligere VK1-tilbud. Felles for en del av de sammenslåtte fagene er at de ofte fantes bare i et begrenset antall fylker. Store fag som Kjøretøy og Arbeidsmaskiner fantes i alle fylker og ble videreført til den nye strukturen. Det samme gjeldt sterkt spesialiserte fag, som Laboratoriefag og Brønnteknikk, som fantes bare i et mindre antall fylker.

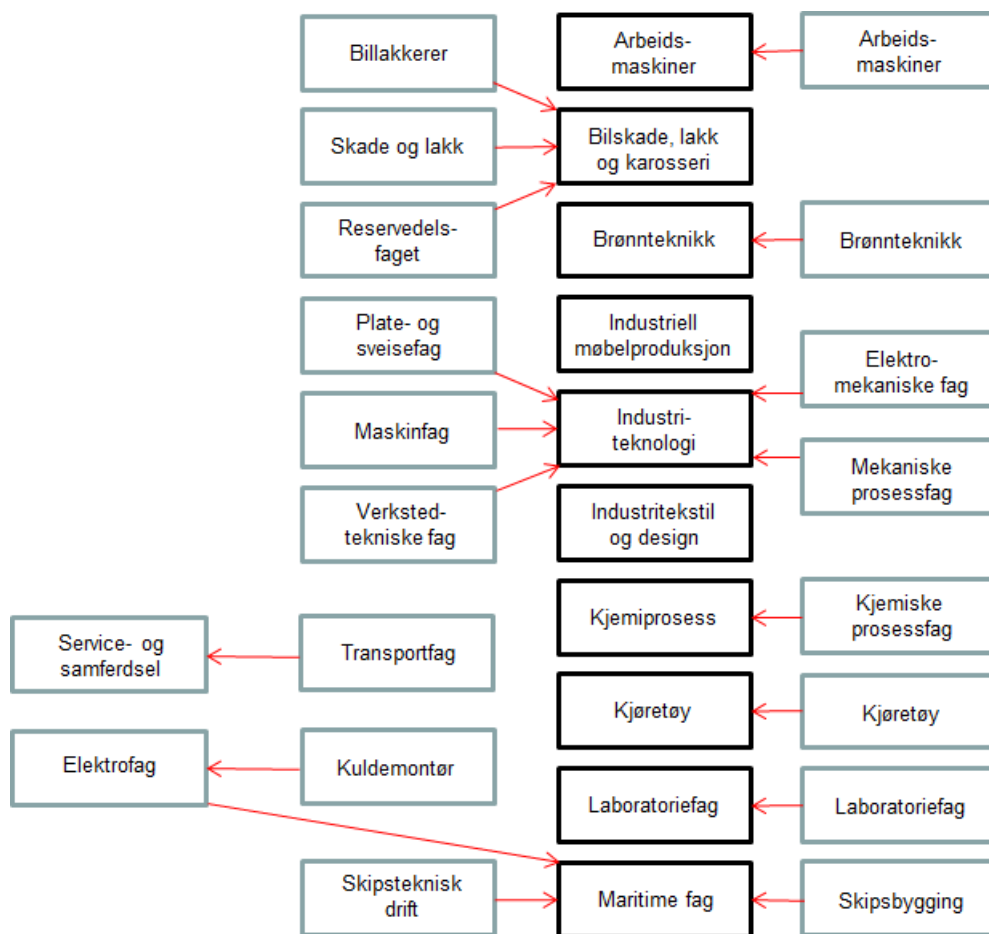

**Figur 1.2 VK1-tilbud i Mekaniske fag og Kjem- og prosessfag og Vg2-tilbud i Teknikk og industriell produksjon. Endringer ved overgangen til Kunnskapsløftet 2006.**

I Bygg- og anleggsteknikk finner vi fem Vg2 programområder som er basert på i alt 13 tidligere VK1-kurs. To tidligere tilbud, Kart og oppmåling og Teknisk tegning finnes ikke lenger i videregående opplæring, men er overført til fagskolesystemet. I tillegg kommer en rekke endringer som gjelder småfag og særløpsfag. Det var i alt ni særløpsfag<sup>3</sup> i de tre studieretningene, mens dette nå er redusert

<sup>1</sup> Protese- og ortosemakerfaget, Ortopedisk fottøy, Industriell skotøyproduksjon, Stururmakerfaget, Urmakerfaget, Industrietekstilfaget (farging/trykk), Industrietekstilfaget (fiskeredskap), Garverifaget og Tekstilrenholds-faget

<sup>2</sup> Garverifaget, Gjenvinningsfaget, Låsesmedfaget, Plastfaget og Tekstilrenholds-faget.

<sup>3</sup> Gipsmaker, Glassfaget, Feierfaget, Taktekkerfaget, Isolatørfaget, Blyglassmesterfaget, Glassliperfaget, Kurvmakerfaget og Tredreierfaget



til fire innenfor Bygg- og anleggsteknikk<sup>4</sup>. De øvrige særløpene og en del mindre fag er overført til Design og håndverk.

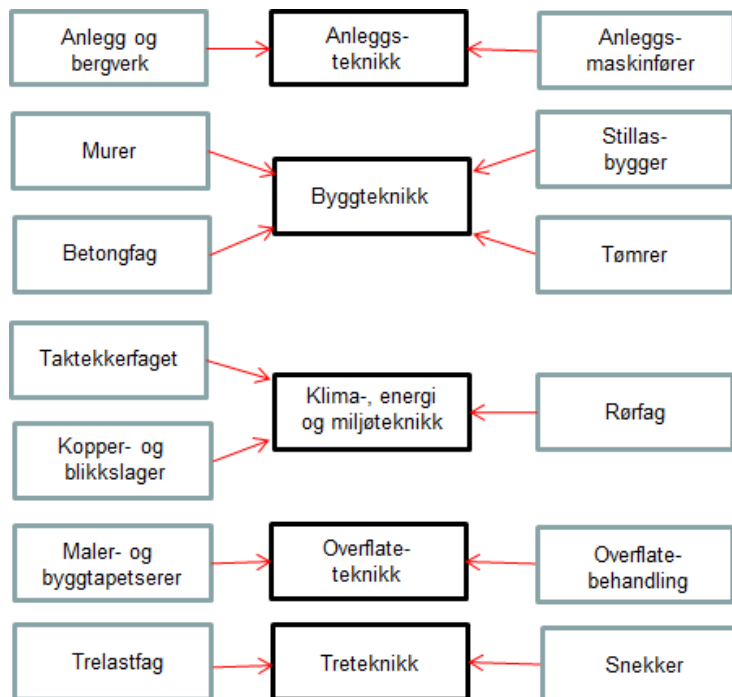

**Figur 1.3 VK1-tilbud i Byggfag, Tekniske byggfag og Trearbeidsfag og Vg2-tilbud i Bygg- og anleggsteknikk. Endringer ved overgangen til Kunnskapsløftet 2006.**

Det tredje utdanningsprogrammet der antall Vg2-tilbud ble sterkt redusert i forhold til det opprinnelige antallet VK1-kurs er Restaurant- og matfag. Her ble Industriell næringsmiddelproduksjon, Baker- og konditorfag, Fiskeindustriefag, Kjøttfag, Kokkfag og Servitørfag slått sammen til to programområder; Matfag og Restaurantfag.

### 1.1.3 Utdanningsvalg og Prosjekt til fordypning

Ved innføringen av Kunnskapsløftet ble det innført to nye fag som var tenkt å gjøre det enklere for elevene å orientere seg i tilbudsstrukturen og treffe sine utdanningsvalg på basis av mer kunnskap og erfaring med aktuelle alternativ. Det første av disse fagene gjelder ungdomstrinnet og hadde opprinnelige navnet Programfag til valg, men har siden fått navnet Utdanningsvalg. Faget ble gradvis innført og var først en frivillig prøveordning. Fra skoleåret 2008 – 2009 ble det gjort obligatorisk. Hvis vi tenker oss at de fleste skolene innfører det nye faget fra 8. trinn, kan vi ikke forvente å se effekter av dette på elevenes gjennomføring i videregående opplæring før dette elevkullet står ved overgangen fra det første til det andre året i 2012. Siden relativt mange skoler har innført faget tidligere enn dette, og siden vi må anta at flere av skolene som innførte det høsten 2008 ikke bare innførte det på 8. trinn, kan vi kanskje forvente å se noen effekter også før 2012.

NIFU gjennomfører et eget delprosjekt om dette faget innenfor evalueringen av Kunnskapsløftet (Borgen og Lødding, 2008 og Lødding og Borgen 2009). Innføringen av Utdanningsvalg kan se ut til å ha påvirket rådgiverrollen, slik at idealet om å være ekspert på aktuelle yrkes- og utdanningsveier

<sup>4</sup> Feierfaget, Glassfaget, Isolatørfaget og Steinfaget.

endres til at rådgiveren mer er blitt en koordinator og tilrettelegger for at andre skal kunne gi elevene informasjon (Borgen og Lødding 2008:58). Et viktig virkemiddel er utprøving av utdanningsprogram på videregående skole. 60 prosent av rektorene ved de videregående skolene mener at ordningen er godt etablert (Lødding og Borgen 2009:29). Å trekke entydige konklusjoner om det nye fagets effekt på elevenes valg er for tidlig. Noen elever har blitt mer usikre i sine valg, mens andre opplever at de har blitt mer sikre. Å bli mer usikker kan også være positivt, hvis det man var sikker på kunne vise seg å være et feilvalg. Kriteriet for at innføringen av Utdanningsutvalg har vært vellykket, må være at det letter overgangen mellom grunnskolen og videregående opplæring. Dette kan igjen ha effekt på gjennomføringen i videregående opplæring.

Formålet med det nye faget Prosjekt til fordypning er å gi elevene på yrkesfaglige utdanningsprogram i videregående opplæring mulighet til å bli kjent med ulike fag og yrker, slik at valget av videre fordypning skal bli enklere. Faget tilbys både på Vg1 og Vg2. Fafø gjennomfører et prosjekt om faget innenfor evalueringen av Kunnskapsløftet. Erfaringene så langt viser at det er stor forskjell i hvordan det nye faget gjennomføres på Vg1 og Vg2. På Vg1 gjennomføres faget i hovedsak som enkelt dager med lite involvering av arbeidslivet, mens det er vanligere med lengre perioder utplassering på Vg2 (Dæhlen og Hagen 2010:8). Som virkemiddel for å lette overgangen fra skole til bedrift, kan Prosjekt til fordypning se ut til å ha et potensiale. Et flertall av de lærlingene som er intervjuet i Fafos undersøkelse har fått læreplassen gjennom Prosjekt til fordypning.

## 1.2 Metode og design

I prosjektet *Struktur, gjennomføring og kompetanseoppnåelse* baserer vi oss først og fremst på registerdata. Dette er data som i utgangspunkt finnes i søkersystemet VIGO. Gjennom vår oppdragsgiver Utdanningsdirektoratet og Statistisk sentralbyrå får vi tilgang til søker-, elev- og lærlingedata. I tillegg bruker vi også informasjon som er lagt ut på nettstedet [www.vilbli.no](http://www.vilbli.no) for å kunne gi et overordnet bilde av tilbudsstrukturen, slik den presenteres for elevene når de skal søke om opptak i videregående opplæring. Endelig er det gjennomført strukturerte intervjuer med nøkkelpersoner i et utvalg fylker (Høst og Evensen 2009).

### 1.2.1 Registerdata for søkere og elever

Så langt er i alt 30 datasett benyttet for å følge fire elevkull gjennom videregående opplæring, nemlig avgangskullene fra grunnskolene i årene 2004 – 2007. Tabell 1.1 viser hvilke datasett som er benyttet for de ulike kullene.

**Tabell 1.1 Data om søkning, avsluttet opplæring, tilbud og status som er benyttet i prosjektet. Årskull som data er benyttet for.**

	Potensielle søkere	Søkere mars	Avsluttet juni	Tilbud juli	Status oktober
2004	2004	2004		2004	2004
2005	2004 - 2005	2004 - 2005		2004 - 2005	2004 - 2005
2006	2004 - 2006	2004 - 2006	2005	2004 - 2006	2004 - 2006
2007	2004 - 2007	2004 - 2007	2005 - 2006	2004 - 2007	2004 - 2007
2008	2005 - 2008	2005 - 2008	2005 - 2007	2005 - 2007	2005 - 2007
2009	2006 - 2009	2006 - 2009	2005 - 2007	2006 - 2007	2006 - 2007
2010	2010	2010			

I tillegg til å følge de fire elevkullene har vi også brukt informasjon for tre seinere årskull for å følge utviklingen i elevenes preferanser gjennom analyse av søkerdata. Endelig har vi i noen tilfelle brukt datafilene om elever og lærlinger fra oktober hvert år for å få oversikt over det fullstendige antallet

elever og lærlinger utover de fire grunnskolekullene. Oversikten nedenfor viser hvilke data vi så langt har benyttet:

- Potensielle søkere
  - Standpunktkarakterer fra grunnskolen
  - Kjønn
  - Alder
  - Hjemkommune/hjemfylke
- Søkerdata medio mars
  - Førsteønske utdanningsprogram/trinn/programområde/lærefag
  - Førsteønske skole
  - Førsteønske skolefylke
- Avsluttet ultimo juni
  - Utdanningsprogram/trinn/programområde eleven er registrert i
  - Skolefylke
  - Fullførtstatus ved skoleårets slutt (Bestått/ikke bestått)
- Tilbud primo juli
  - Tilbudsstatus (I samsvar med førsteønske/annet/ikke tilbud)
- Status primo oktober
  - Utdanningsprogram/trinn/programområde eleven er registrert i
  - Skolefylke
  - Lærefag lærlingen er registrert i

På basis av denne informasjonen lages to sammensatte variabler som brukes til å måle gjennomføring ved oppstarten av et nytt opplæringsår.

- Status ved oppstart av opplæringsåret
  - Vg1 yrkesfag
  - Vg1 studieforbereende
  - Vg2 yrkesfag
  - Vg2 studieforbereende
  - Vg3 yrkesfag
  - Vg3 studieforbereende
  - Vg3 påbygging for studiekompetanse for elever fra yrkesfag
  - Lære
  - Utenfor videregående opplæring
- Progresjon
  - Normert tidsbruk
  - Omvalg uten tidstap (omfatter kryssløp og andre omvalg)
  - Samme retning, tidstap (om igjen på samme utdanningsprogram)
  - Omvalg med tidstap (nytt utdanningsprogram, om igjen på samme eller lavere nivå)
  - Sluttet i videregående opplæring
  - Aldri begynt i videregående opplæring

Vi regner registerdata som vi har fått tilgang til for å være av svært høy kvalitet. Grunnen til dette er at de data vi bruker i prinsippet er de samme som brukes i forbindelse med søkning og inntak til videregående opplæring. Vi må likevel ta tre forbehold:

- Manglende søkerdata for elever. Det kan se ut til at en del elever flyttes opp automatisk hvis de fortsetter ved samme skole, slik at det ikke foreligger søkeropplysninger for dem i våre data. Dette gjelder i liten grad de yrkesfaglige utdanningsprogrammene, men primært de

studieforberedende. Om disse elevene reelt sett ikke har søkt, eller om det kan skyldes manglende ajourføring av søkerdata fra enkelte skoler, vet vi ikke.

- Manglende søkerdata for lærlinger. En del lærlinger skaffer seg læreplass på eget initiativ og er ikke registrert som søkere i våre data. Vi anslår omfanget til å være 6 – 7 prosent av alle lærlinger med ungdomsrett (se 4.2.2).
- Data som gjelder fullførtstatus. Etter en dialog med Statistisk sentralbyrå kan vi fastslå at dette er data som i noen grad ikke er ajourført og at andelen som regnes å ha bestått kan være noe lav.

### **1.2.2 Tilbudet i fylkene**

Å beskrive tilbudsstrukturen i videregående opplæring er en del av NIFUs oppdrag i forbindelse med evalueringen av Kunnskapsløftet. Vi har i tidligere rapporter beskrevet forskjellene mellom gammel og ny struktur, noe vi også vender tilbake til i denne rapporten. Vi har dessuten beskrevet dimensjoneringsprosessen ved hjelp av kvalitative metoder (Høst og Evensen 2009). I denne rapporten presenterer vi dessuten en systematisk gjennomgang av tilbudet på Vg2-nivå i de enkelte fylkene, slik det ble presentert for søkerne gjennom nettstedet [www.vilbli.no](http://www.vilbli.no) vinteren og våren 2007 og det tilsvarende tilbudet tre år seinere. Hensikten med denne presentasjonen, som gis i kapittel 2, er å se om fylkene opprettholder det tilbudet de ga ved innføringen av Kunnskapsløftet. Vi baserer oss på datafiler som er stilt til rådighet av Pedlex Norsk Skoleinformasjon. Det er viktig å ha klart for seg at dette gjelder det tilbudet som ble presentert på nettstedet [www.vilbli.no](http://www.vilbli.no) ved søkning, og ikke det tilbudet som ble gitt i fylkene ved skolestart. Vi begrenser oss dessuten til å telle opp hvor mange skoler i hvert enkelt fylke som tilbyr hvert enkelt av programområdene på Vg2-nivå, og ikke antall klasser eller elevplasser.

## 2 Endringer i Vg2-tilbudet etter innføringen av Kunnskapsløftet

### 2.1 Innledning

Med Reform 94 og endring av tilbudsstrukturen i videregående opplæring var hovedargumentet at mange små kurs gjorde det vanskelig for fylkeskommunene å gi et fullverdig utdanningstilbud (Frøseth m fl 2008). Reform 94 innebar dermed en betydelig sanering av tilbudet, samtidig som en del tilbud som ikke førte fram til yrkes- eller studiekompetanse ble supplert med videregående kurs, slik at det ikke lenger skulle finnes blindveier i videregående opplæring. Kunnskapsløftet viderefører ideen om forenkling av tilbudsstrukturen, og de strukturelle endringene for det andre opplæringsåret gir langt færre og bredere tilbud enn tidligere. En del av begrunnelsen for disse strukturelle endringene, var at det skulle bli mulig for flere fylkeskommuner å tilby en større del av det samlede Vg2-tilbudet (St.meld. 30, 2003 – 2004, Kultur for læring).

Det er neppe en overdrivelse å si at dimensjoneringen av tilbudet i videregående opplæring innenfor visse grenser har vært etterspørselsstyrt (Sandberg og Vibe 1995:65). Det viktigste suksesskriteriet for mange fylkeskommuner er at en størst mulig andel av søkerne skal få innfridd sitt førsteønske om kurs, og helst på en skole på hjemstedet (Høst og Evensen 2009:39). På skolenivå var det særlig viktig å videreføre tidligere tilbud ved skolen da Kunnskapsløftet ble innført, sammen med å gi elevene i skolens nærrområde et tilbud i samsvar med deres ønsker (Høst og Evensen:46). Disse hensynene må veies opp mot arbeidslivets behov. Systemets indre logikk tilsier at en svikt i søkningen til bestemte tilbud vil gjøre nedskjæringer i tilbudet uunngåelig. Å videreføre et tilbud med til sammen 12-15 søkere ved to skoler, framstår som lite hensiktsmessig i en situasjon der knappe ressurser skal fordeles. Derimot er det ikke like selvsagt at økt søkning medfører en utvidelse av antall elevplasser. Selv om antallet skoler som tilbyr utdanningsprogrammet Medier og kommunikasjon økte fra 76 i 2004 til 110 i 2008 (Frøseth m.fl.2010:22), får fortsatt under 60 prosent av søkerne til dette tilbudet innfridd sitt førsteønske (Frøseth 2008:65). Når tilbud legges ned som følge av redusert søkning, vil dette lett kunne svekke søkningen ytterligere. Søkere som ikke lenger finner sitt førsteønske på hjemstedet, vil kunne la være å søke dette tilbudet. Det er ikke klart i hvilken grad dette inngår i fylkeskommunenes vurdering ved nedlegging eller oppretting av tilbud.

Fylkeskommunenes forpliktelse overfor søkere med rett til videregående opplæring er formulert slik i opplæringslovens § 3-1: *“Søkjarar har rett til inntak til eitt av tre alternative utdanningsprogram på vidaregåande trinn 1 som dei har søkt på, og til to års vidaregåande opplæring innanfor utdanningsprogrammet”*. Retten til inntak på ett av tre alternative tilbud gjelder bare på Vg1, mens fylkeskommunene bare er forpliktet til å gi et tilbud innenfor elevens utdanningsprogram for de høyere nivåene. Dermed er ikke fylkeskommunens dimensjonering av Vg2-tilbudet i samme grad styrt av

søkernes etterspørsel som for Vg1-tilbudet. Behovet for arbeidskraft i fylket vil dermed kunne tillegges større vekt når Vg2-tilbudet dimensjoneres, på bekostning av hensynet til søkerens preferanser.

I dette kapitlet skal vi se nærmere på i hvor stort omfang fylkeskommunene gir tilbud innenfor de 12 utdanningsprogrammene og de 60<sup>5</sup> programområdene for Vg2 for tidspunktene 2007-2008 og 2010-2011. Andre året i videregående opplæring betegnes som videregående trinn 2 (Vg2) og foregår i likhet med Vg1 i skole. Med det andre året begynner spesialiseringen gjennom de ulike programområdene innenfor utdanningsprogrammet. Det kan velges mellom programområdene som finnes innenfor det utdanningsprogrammet man har gått på i Vg1. Det er også mulig å ta et kryssløp, det vil si å velge et av de 19 programområdene som har to eller flere Vg1 som mulig opptaksgrunnlag (se kapittel 6 om kryssløp). Vi vil i dette kapitlet omtale disse tilbudene i tilknytning til det utdanningsprogrammet de hører til. Særløp er den tredje varianten av overgang mellom det første og det andre året og innebærer at eleven går direkte fra Vg1 til tre års opplæring i bedrift. Dette gjelder et begrenset antall fag og svært få elever totalt sett. Vi vil i dette kapitlet konsentrere oss de ordinære Vg2-tilbudene som er basert på opplæring i skole.

### **2.1.1 Datakilde for kartleggingen**

I dette kapitlet om kartlegging av Vg2-tilbud i fylkene har vi fått data fra *vilbli.no*. Vilbli.no er en informasjonstjeneste for søkere til videregående opplæring og er etablert av fylkeskommunene, KS og Utdanningsdirektoratet. Gjennom vilbli.no har vi fått oversikt over antall skoler i alle fylkene som gir Vg2-tilbud. Oversiktene gir opplysninger om både offentlige og private tilbud. Det private tilbudet er private skoler med rett til statstilskudd, som for eksempel Norges Toppidrettsgymnas i Bærum og Natur videregående skole i Oslo.

Det har vært noen navneendringer for programområdene på de to tidspunktene vi skal se på. For programområdet Vg2 Produksjons- og industriteknikk har det vært en navneendring til Vg2 Industriteknologi. Dette var gjeldende fra og med skoleåret 2010-11. Programområdene Samfunnsfag og økonomi og Språkfag har gjennomgått endringer, og fra 2008-2009 er disse to programområdene slått sammen til Språk, samfunnsfag og økonomi (Frøseth 2010:103).

### **2.1.2 Oversikt over utdanningsprogrammer og samlet tilbud i fylkene**

Vi skal nå fokusere på de 12 forskjellige utdanningsprogrammene, tre studieforberedende og ni yrkesfaglige utdanningsprogrammer, og forekomsten av programområdetilbudet nasjonalt og fylkesvis. Fullstendig oversikt over utdanningsprogrammernes programområder finnes i tabell 3.2 i kapittel 3 om endringer i søkemønstre til videregående opplæring.

---

<sup>5</sup> I henhold til *Tilbudsstrukturen i Kunnskapsløftet pr. 16.06.2010* er det 60 programområder for videregående trinn 2 (Vg2), [www.udir.no](http://www.udir.no)

**Tabell 2.1 Oversikt over utdanningsprogram, antall programområder og utdanningsprogrammenes forkortelser.**

Fork.	Utdanningsprogram	Antall programområder	Av dette nasjonale tilbud
ST	Studiespesialisering	4 <sup>6</sup>	
MDD	Musikk, dans og drama	3	
ID	Idrettsfag	1	
MK	Medier og kommunikasjon (med mulighet for studieforberedende Vg3)	1	
DH	Design og håndverk	13	5
TP	Teknikk og industriell produksjon	10	
NA	Naturbruk (med mulighet for studieforberedende Vg3)	7	1
HS	Helse- og sosialfag	6	
BA	Bygg- og anleggsteknikk	5	1
EL	Elektrofag	5	1
SS	Service og samferdsel	4	
RM	Restaurant- og matfag	2	

Antall programområder varierer mye for de ulike utdanningsprogrammene, fra ett programområde for utdanningsprogrammene Idrettsfag og Medier og kommunikasjon til utdanningsprogrammene Teknikk og industriell produksjon og Design og håndverk med flest programområder, henholdsvis ti og tretten. Åtte programområder er såkalte nasjonale tilbud, det vil si at de skal kunne søkes på likt grunnlag av elever fra hele landet, uavhengig av hvilket fylket de er bosatt i. Vi ser her bort fra en rekke spesialiserte nasjonale tilbud innenfor Idrettsfag, så lenge ordinært Vg2 Idrettsfag finnes i samtlige fylker. Det samme gjelder enkelte spesialiserte tilbud innenfor Musikk, dans og drama.

Det sier seg selv at ikke alle fylker kan tilby alle 60 programområder på Vg2-nivå. Til det er mange av tilbudene så lite søkt at det ikke ville være mulig for fylkene å dekke hele spektret. Figur 2.1 viser hvor mange forskjellige tilbud de offentlige skolene ga i hvert enkelt fylke i 2007 og 2010. I 2007 var det de to trøndelagsfylkene og Hordaland som ga flest tilbud, 50 i hvert fylke. De tre fylkene reduserte tilbudet med henholdsvis fire, fem og ni programområder fra 2007 til 2010, slik at Rogaland nå er det fylket som gir flest tilbud, 47 i alt. Ved siden av Nord-Trøndelag, er det Nordland som har redusert antall tilbud mest. Færrest tilbud gir Finnmark, agderfylkene og Sogn og Fjordane. Aust-Agder er det eneste fylket som har økt antall tilbud.

<sup>6</sup> Vi har også tatt med International Baccalaureate som eget programområde

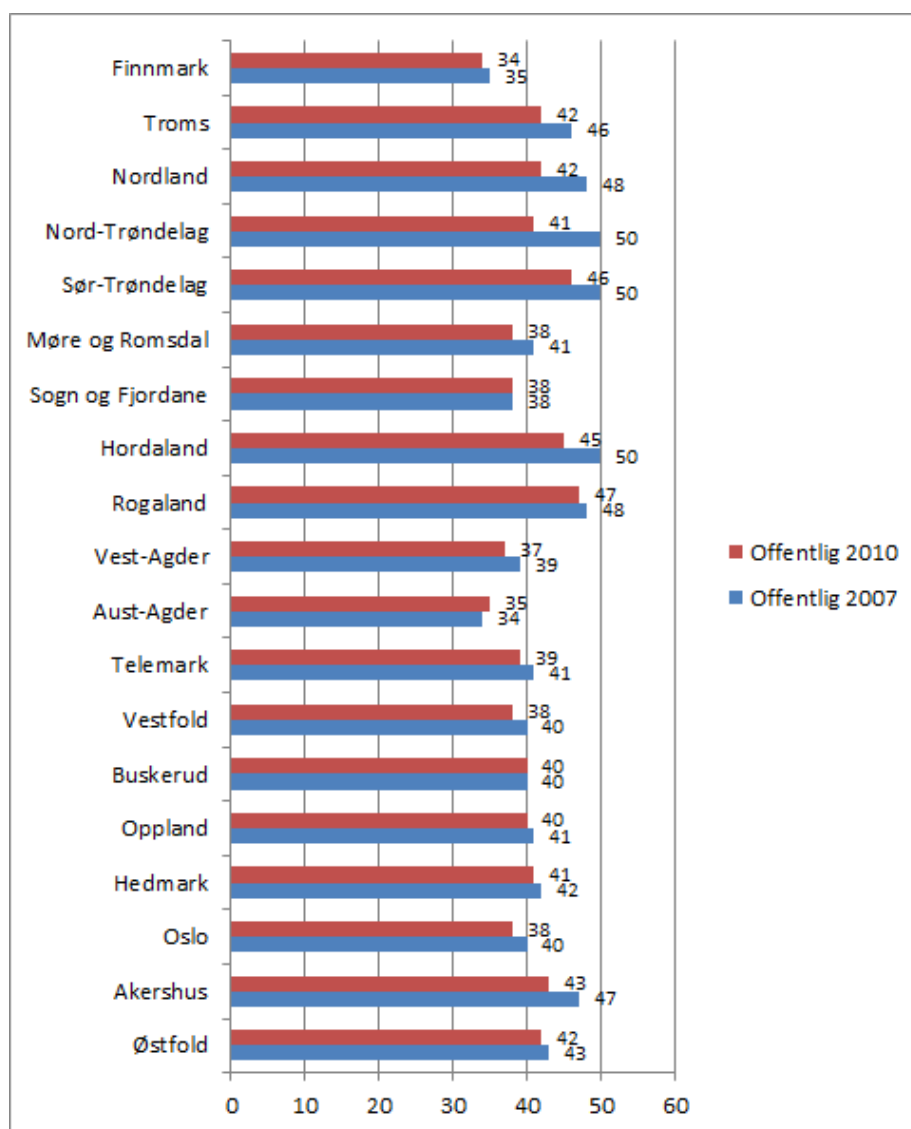

**Figur 2.1** Antall Vg2 programområder som ble tilbudt ved offentlige skoler i 2007 og 2010 etter fylke.

I 2010 ble det gitt mellom 34 og 47 av i alt 60 tilbud ved de offentlige skolene, når vi skiller mellom fylkene. Stort sett er det sammenheng mellom elevgrunnlag og antall tilbud, men Oslo utgjør likevel et unntak med færre tilbud enn man kanskje kunne forvente. Med et stort antall elever innenfor et lite geografisk område burde det være mulig å ha en svært differensiert tilbudsstruktur. Nå dette likevel ikke er tilfelle for Oslo, kan det henge sammen med næringsstrukturen og søkeres særlige preferanser for de studieforbereidende retningene. Det er slik sett ganske betegnende at fylket mangler en del tilbud for eksempel i Naturbruk og Teknikk og industriell produksjon.

## 2.2 Få søker tilbud utenfor hjemfylket

Som nevnt innledningsvis i dette kapittelet var en del av begrunnelsen for å innføre færre og bredere programområder i yrkesfagene, at flere fylkeskommuner skulle ha muligheten til å tilby en større del av det samlede Vg2-tilbudet, slik at færre behøvde å søke Vg2-tilbud utenfor hjemfylket. Vi har undersøkt denne problemstillingen ved å sammenlikne søkningen i fylkene og til de ulike utdanningsprogrammene på Vg2-nivå for seks elevkull, de to siste før innføringen av Kunnskapsløftet og de fire første etter.



**Tabell 2.2 Andel av søkerne til Vg2 som søker tilbud utenfor hjemfylket. Seks avgangskull fra grunnskolen. Utdanningsprogram.\***

	2004-kullet	2005-kullet	2006-kullet	2007-kullet	2008-kullet	2009-kullet
Bygg- og anleggsteknikk	8,1 %	6,5 %	5,0 %	5,3 %	5,4 %	5,3 %
Design og håndverk	3,5 %	3,8 %	6,2 %	6,3 %	5,9 %	6,5 %
Elektrofag	4,9 %	5,3 %	4,2 %	4,7 %	4,9 %	4,3 %
Helse- og sosialfag	4,4 %	4,1 %	3,9 %	4,0 %	3,5 %	3,9 %
Idrettsfag	3,1 %	2,8 %	3,3 %	3,7 %	2,7 %	3,7 %
Musikk, dans, drama	3,7 %	2,9 %	3,8 %	3,2 %	3,2 %	3,9 %
Medier og kommunikasjon	1,8 %	2,3 %	2,5 %	2,0 %	1,6 %	2,6 %
Naturbruk	6,1 %	3,9 %	4,5 %	5,6 %	4,5 %	6,5 %
Restaurant- og matfag	2,7 %	3,5 %	2,7 %	3,1 %	3,7 %	3,1 %
Service og samferdsel	2,3 %	2,9 %	3,1 %	3,0 %	2,5 %	3,6 %
Studiespesialisering	1,8 %	1,6 %	1,7 %	1,8 %	1,8 %	1,5 %
Teknikk og ind. produksjon	5,7 %	7,2 %	4,7 %	4,4 %	3,8 %	3,7 %
Alle	3,4 %	3,3 %	3,0 %	3,1 %	2,9 %	3,0 %

\*) Tallene for 2004- og 2005-kullet er gruppert slik at de skal passe best mulig til utdanningsprogrammene slik de er etter innføringen av Kunnskapsløftet.

Tabell 2.2 viser at det er en svært liten reduksjon i andelen som søker Vg2-tilbud utenfor hjemfylket etter innføringen av Kunnskapsløftet. For de to siste kullene før reformen var andelen 3,4 og 3,3 prosent, mens den er mellom 2,9 og 3,1 prosent for de fire neste kullene. Det er endringer av betydning for Vg2-søkerne til tre av utdanningsprogrammene. Både i Bygg- og anleggsteknikk og Teknikk og industriell produksjon ser vi at andelen som søker utenfor hjemfylket er lavere fra og med 2006-kullet enn den var tidligere. Disse to utdanningsprogrammene gjennomgikk en særlig sterk sanering av Vg2-tilbudet ved innføringen av Kunnskapsløftet. Når vi ikke finner den samme utviklingen for Restaurant- og matfag, som gjennomgikk en tilsvarende endring i tilbudet, kan det skyldes at flere av de sammenslåtte tilbudene her var svært små, slik at endringen berørte få elever.

For Design og håndverk finner vi en helt motsatt utvikling, og det skyldes at vi her sammenlikner den gamle studieretningen Formgivingsfag med et nytt og langt mindre utdanningsprogram. Tegning, form og farge, som ble tilbudt i alle fylker, er overflyttet til Studiespesialisering, og dette gjør at en høyere andel av de gjenværende elevene på utdanningsprogrammet søker tilbud som ikke finnes i alle fylker. For de øvrige utdanningsprogrammene er det bare små endringer, og i den grad de er av noen størrelse, peker de ikke i en bestemt retning over tid. Naturbruk illustrerer dette best ved at endringene fra et år til det neste er mellom 0,6 og 2,2 prosentpoeng, og de høyeste andelenene regnet i prosent er for det første og det siste året. Dette er trolig tilfeldig variasjon, og utslagene blir ekstra store når det dreier seg om så få søkere fra de aktuelle kullene i alt, mellom 863 og 1019. Naturbruk er blant utdanningsprogrammene der endringene i tilbudet har vært minst.

Tabell 2.3 viser den tilsvarende utviklingen på fylkesnivå. Her er det enkelte fylker som peker seg ut med særlig få som søker utenfor hjemfylket, og disse har det til felles at de er store. Dette gjelder Akershus, Hordaland, Rogaland og Oslo, de fire fylkene med flest elever og dermed det beste grunnlaget for en differensiert tilbudsstruktur. For disse fylkene er det ingen endring av betydning over tid i andelen som søker utenfor hjemfylket. Østfold og Møre og Romsdal, som også har relativt mange elever, kjennetegnes av det samme.

**Tabell 2.3 Andel av søkerne til Vg2 som søker tilbud utenfor hjemfylket. Seks avgangskull fra grunnskolen. Fylke.**

	2004-kullet	2005-kullet	2006-kullet	2007-kullet	2008-kullet	2009-kullet
Østfold	2,4 %	2,1 %	1,7 %	1,7 %	2,1 %	2,2 %
Akershus	2,9 %	2,5 %	1,8 %	2,0 %	2,3 %	2,5 %
Oslo	2,0 %	1,7 %	2,2 %	2,4 %	2,1 %	2,0 %
Hedmark	3,1 %	3,7 %	4,7 %	4,5 %	3,8 %	3,8 %
Oppland	4,1 %	5,8 %	4,6 %	5,4 %	5,7 %	5,4 %
Buskerud	3,9 %	2,5 %	2,8 %	2,9 %	2,9 %	2,6 %
Vestfold	3,1 %	3,3 %	3,1 %	3,7 %	3,7 %	4,1 %
Telemark	4,3 %	4,0 %	3,2 %	2,7 %	3,2 %	3,6 %
Aust-Agder	8,9 %	8,0 %	7,2 %	8,3 %	3,6 %	2,0 %
Vest-Agder	4,9 %	3,4 %	3,2 %	5,3 %	2,8 %	2,9 %
Rogaland	2,0 %	1,8 %	1,8 %	1,4 %	1,6 %	1,8 %
Hordaland	2,8 %	2,8 %	2,5 %	2,7 %	2,9 %	2,1 %
Sogn og Fjordane	4,5 %	5,1 %	4,3 %	3,4 %	3,2 %	2,2 %
Møre og Romsdal	2,8 %	2,5 %	2,3 %	1,8 %	1,8 %	2,5 %
Sør-Trøndelag	4,0 %	4,2 %	5,0 %	4,8 %	4,9 %	4,7 %
Nord-Trøndelag	5,2 %	5,1 %	5,1 %	6,0 %	4,4 %	6,3 %
Nordland	3,0 %	3,5 %	2,7 %	2,3 %	2,5 %	2,6 %
Troms	3,8 %	3,7 %	3,0 %	2,8 %	2,5 %	3,2 %
Finnmark	7,1 %	8,2 %	7,7 %	6,4 %	5,1 %	8,9 %
Hele landet	3,4 %	3,3 %	3,0 %	3,1 %	2,9 %	3,0 %

I to små fylker har det vært en utvikling i retning av at færre søker utenfor hjemfylket, nemlig Aust-Agder og Sogn og Fjordane, tydeligst i Aust-Agder. I Agder og Trøndelag er det utstrakt samarbeid om inntaket over fylkesgrensene. I Agder har andelen som søker ut av fylket sunket, mens dette ikke er tilfelle i Trøndelag. De relativt sterke endringene fra år til år i Finnmark kan i noen grad forklares med at dette bare dreier seg om mellom 720 og 846 søkere hvert år, og av disse er det mellom 42 og 75 som søker utenfor fylket.

Ser vi på hvilke fylker elevene søker når de søker Vg2-tilbud utenfor sitt hjemstedsfylke, gir tabell 2.4 en oversikt over elever som søker tilbud i nabofylkene. Tabellen viser også langt på vei samarbeidsavtalene som eksisterer mellom fylkene. For eksempel samarbeider Vest-Agder med Rogaland og Aust-Agder. Etter vurdering kan det i disse fylkene gis gjesteelevsgaranti eller at det kjøpes plasser i disse to andre fylkene. Elever fra enkelte geografiske nære områder kan fritt søke tilbud i Rogaland. Geografiske ordninger kan også gjelde for spesielle Vg2-tilbud som finnes i ett bestemt eller noen få fylker (for eksempel Design og gullsmedhåndverk). Dette gjelder såkalte nasjonale tilbud, eller landslinjer, og søkere utenfor fylket konkurrerer da på lik linje med fylkets egne søkere.

Inntaksreglene i videregående opplæring er basert på at søkere til videregående opplæring søker i eget fylke og oppgir folkeregistrets bostedsadresse på søknadsskjema. På grunn av at fylkeskommunene varierer blant annet i forhold til geografi, kommunikasjonsmuligheter, bosettingsmønster og skolestruktur, varierer inntaksreglene som praktiseres i videregående opplæring (St. meld. nr 30). Inntaksreglene endres også i takt med gjeldende politiske vedtak. Søkere som ønsker skoleplass i andre fylker omfattes av den enkelte fylkeskommunes inntaksregler og samarbeidsavtaler. Søkere kan søke andre fylker i de tilfellene deres eget hjemfylke ikke har det ønskede programområdet. Elever som bor i fylkenes grenseområder mellom to fylker har mulighet til å søke skoler i nabofylket, dette gjelder for eksempel søkere fra Finnmark fylke og Vest-Agder som har samarbeidsavtaler med henholdsvis Troms og Rogaland. Ved samarbeidsavtaler stiller søkere fra andre fylker likt med fylkets egne søkere.

**Tabell 2.4 Andel av søkerne som søker tilbud i hjemfylke og i nabofylke for 2006-kullet ved søkning til Vg2 i 2007. Fylke.**

	Søker i eget fylke	Søker i nabo-fylke	Nabofylke
Østfold	98,3 %	0,6 %	Akershus
Akershus	98,2 %	1,3 %	Oslo
Oslo	97,8 %	1,0 %	Akershus
Hedmark	95,3 %	3,0 %	Oppland
Oppland	95,4 %	3,1 %	Buskerud (1,6 %) Hedmark (1,5 %)
Buskerud	97,2 %	0,9 %	Vestfold
Vestfold	96,9 %	1,2 %	Buskerud
Telemark	96,8 %	1,2 %	Vestfold (0,6 %) Aust-Agder (0,6 %)
Aust-Agder	92,8 %	5,6 %	Vest-Agder
Vest-Agder	96,8 %	2,7 %	Rogaland (0,3 %) Aust-Agder (2,4 %)
Rogaland	98,2 %	1,3 %	Vest-Agder (0,8 %) Hordaland (0,5 %)
Hordaland	97,5 %	2,1 %	Rogaland
Sogn og Fjordane	95,7 %	3,0 %	Hordaland (2,6 %) Møre og Romsdal (0,4 %)
Møre og Romsdal	97,7 %	0,8 %	Sør-Trøndelag (0,8 %)
Sør-Trøndelag	95,0 %	3,5 %	Nord-Trøndelag
Nord-Trøndelag	94,9 %	3,8 %	Sør-Trøndelag
Nordland	97,3 %	1,1 %	Nor-Trøndelag (0,5 %) Troms (0,6 %)
Troms	97,0 %	1,2 %	Finnmark (0,8 %), Nordland (0,4 %)
Finnmark	92,3 %	4,1 %	Troms (2,7 %) Nordland (1.4 %)

Vi ser ut fra datamaterialet at de aller fleste søker et tilbud for det andre året i sitt hjemfylke eller i et nabofylke. Svært få, bare 1-3 prosent, får et tilbud i et fylke som ligger lenger unna. Dermed er det viktig for elevens valgmuligheter hvilke tilbud som finnes i hjemfylket. Dette må ses i sammenheng med ungdomsretten søkere har i forhold til skoleplass. Retten til videregående opplæring tas normalt ut i løpet av en sammenhengende periode på fem år og innen fylte 24 år. Opplæringslovens § 3-1, gir rett til tre års heltids videregående opplæring for ungdom som har fullført grunnskolen eller tilsvarende opplæring. Det går her ikke nærmere inn på elever som har rett til spesialundervisning. Det innebærer at elever som søker videregående opplæring i størst mulig grad skal ha anledning til å kunne velge en videregående opplæring i sitt hjemfylke. Søkere til videregående opplæring velger i svært liten grad tilbud i andre fylker enn eget hjemfylke når de søker tilbud andre året i opplæringen.

## 2.3 24 Vg2-tilbud gis av alle fylkeskommuner

Det gis fullstendige tilbud fram til studie- eller yrkeskompetanse innenfor alle de 12 utdanningsprogrammene, og alle utdanningsprogram tilbyr følgelig Vg2. Av de totalt 60 programområdene på Vg2 er det 24 tilbud som gis i alle fylker. Tabell 2.5 viser hvilke tilbud dette gjelder og hvor mange skoler i alt som ga tilbudene på landsbasis. Som følge av at programområdene Samfunnsfag og økonomi og Språkfag ble slått sammen til ett programområde fra skoleåret 2008-2009, kan vi ikke sammenlikne hvor mange skoler som ga disse tilbudene de to årene.

**Tabell 2.5 Antall skoler med Vg2-tilbud som gis i alle 19 fylker.**

Utd.prog.	Programområde	Skoleår		
		2007–2008	2010–2011	Endring
ID	Idrettsfag	97	100	3
MDD	Musikk	47	53	6
ST	Realfag	273	272	-1
ST	Samfunnsfag og økonomi	269		
ST	Språk, samfunnsfag og økonomi		273	
ST	Språkfag	227		
MK	Medier og kommunikasjon	106	110	4
BA	Byggteknikk	127	134	7
BA	Klima-, energi- og miljøteknikk	55	47	-8
DH	Interiør og utstillingsdesign	51	49	-2
DH	Frisør	43	44	1
EL	Data og elektronikk	65	62	-3
EL	Elenergi	118	123	5
HS	Barne- og ungdomsarbeiderfag	145	150	5
HS	Helsearbeiderfag	171	168	-3
NA	Heste- og hovslagerfag	27	30	3
NA	Landbruk og gartneri	37	35	-2
RM	Kokk- og servitørfag	100	90	-10
RM	Matfag	59	43	-16
SS	IKT-servicefag	56	60	4
SS	Salg, service og sikkerhet	112	109	-3
SS	Transport og logistikk	41	38	-3
TP	Bilskade, lakk og karosseri	25	28	3
TP	Produksjons- og industrideknikk, Indusstrideknologi	125	128	3
TP	Kjøretøy	86	84	-2

Hvor mange Vg2-tilbud som gis i alle fylkene varierer mellom de ulike utdanningsprogrammene. Idrettsfag og Medier og kommunikasjon har bare ett programområde hver, og det tilbys i alle fylker. For Musikk, dans og drama gis det tilbud om Vg2 Musikk i alle fylkene. Mens for Dans og Drama, som er forholdsvis små programområder, gis det ikke tilbud i alle fylkene. Når det gjelder studiespesialisering har det vært endringer i organiseringen av samfunnsfag og økonomi og språkfag. I 2007-2008 var dette to forskjellige programområder, i 2010-2011 var programområdene slått sammen til Språk, samfunnsfag og økonomi. Alt i alt gir de studieforberedende utdanningsprogrammene god tilgjengelighet for søkere i hele landet.

For de yrkesfaglige utdanningsprogrammene varierer tilbudet i langt større grad. Restaurant- og matfag har to programområder og disse gis det tilbud om i alle fylker. Med dette er Restaurant- og matfag det eneste av de yrkesfaglige utdanningsprogrammene som har et komplett landsdekkende tilbud. På den annen side har det vært en betydelig reduksjon i antall skoler som gir disse tilbudene. Omfanget av tilbudet som gis har sammenheng med hvor mange små programområder det finnes i de enkelte utdanningsprogrammene, slik tilfellet er med Design og håndverk som har 13 programområder og der bare to av programområdetilbudene tilbys i alle fylker. Tabell 2.5 viser også at for noen av programområdene har det vært betydelige endringer i tilbudet på de to tidspunktene det her ses på. Endringer i tilbud går vi nærmere inn på videre i dette kapitlet.

## 2.4 Betydelig reduksjon i 16 Vg2-tilbud

I tabell 2.6 gis en oversikt over de programområdene som har hatt store endringer i tilbudene, enten ved at skoler har opprettet eller lagt ned tilbud. For å kunne kategoriseres som et tilbud med markerte endringer har det her blitt tatt utgangspunkt i både selve endringene i tilbudene når det gjelder antall skoler som gir tilbud på de to tidspunktene og størrelsen på programområdene. Tabell 2.6 viser at det

bare unntaksvis har blitt gitt flere tilbud, mens hovedbildet er at tilbudet reduseres for et betydelig antall programområder.

Av programområder der det gis flere tilbud, er det Ambulansefag og Musikk som har hatt de største endringene. Når det gjelder nedlagte tilbud, har det vært betydelig nedgang i tilbudet som gis spesielt for Formgivningsfag, Design og tekstil, Design- og trearbeid, Treteknikk, Matfag, Reiseliv, Kokk- og servitørfag. Også Industriell møbelproduksjon, Klima- energi- og miljøteknikk, Overflateteknikk, Laboratoriefag, Kjemiprosess, Akvakultur, Aktivitør, Blomsterdekoratør og Fotterapi og ortopediteknikk har reduserte tilbud fra 2007-2008 til 2010-2011.

**Tabell 2.6 Programområder med markert endring i tilbud fra 2007-2008 til 2010-2011. Antall skoler som gir tilbudet.**

Fork.	Programområde	Skoleår		
		2007–2008	2010–2011	Endring
MDD	Musikk	47	53	6
ST	Formgivningsfag	89	64	-25
BA	Overflateteknikk	23	17	-6
BA	Treteknikk	28	12	-16
BA	Klima-, energi- og miljøteknikk	55	47	-8
DH	Aktivitør	9	7	-2
DH	Blomsterdekoratør	19	15	-4
DH	Design og tekstil	49	34	-15
DH	Design og trearbeid	21	8	-13
HS	Ambulansefag	10	16	6
HS	Fotterapi og ortopediteknikk	8	4	-4
NA	Akvakultur	12	8	-4
RM	Kokk- og servitørfag	100	90	-10
RM	Matfag	59	43	-16
SS	Reiseliv	52	41	-11
TP	Industriell møbelproduksjon	11	3	-8
TP	Kjemiprosess	28	23	-5
TP	Laboratoriefag	10	4	-6

Endringer for studieforberedende utdanningsprogram gjelder i størst grad for Musikk og Formgivningsfag, der Musikk har fått en økning i tilbudet og Formgivningsfag har hatt en nedgang i tilbud. Når det gjelder Musikk, er det et landsdekkende tilbud på begge tidspunktene vi undersøker. Syv fylker har økt tilbudet i dette programområdet, mens det for ett fylke (Møre og Romsdal) har vært reduksjon i tilbudet.

Formgivningsfag er det av programområdene som har hatt størst endring i tilbudet. Formgivningsfag finnes i 18 fylker. I 2007-2008 var det 89 skoler som hadde tilbud om Formgivningsfag og i 2010-2011 var det bare 64, og dermed 25 færre skoler som gav dette tilbudet. Størst nedgang i dette tilbudet var det i fylkene Akershus, Oppland og Rogaland. I disse fylkene var det fire skoler færre som hadde tilbud om Formgivningsfag i 2010-2011 enn i 2007-2008. I Finnmark gis det ikke noe tilbud for dette programområdet. Den store nedgangen i tilbudet for Formgivningsfag antas å ha sammenheng med endringene i utdanningsprogrammet som fulgte med Kunnskapsløftet (se avsnitt 1.1.1), som også har påvirket søkningen sterkt i forhold til det opprinnelige tilbudet Tegning, form og farge.

## 2.5 Endringer for yrkesfaglige utdanningsprogram

Vi skal her se på viktige endringer i Vg2-tilbudet for de yrkesfaglige utdanningsprogrammene fra 2007 til 2010. Det gjør vi ved å summere opp for hvert enkelt fylke hvor mange av programområdene innenfor de ulike utdanningsprogrammene de ga et tilbud om i 2007-2008 og i 2010-2011. På denne måten kan vi vise endring over tid for tilbud der det er endringer av betydning. Videregående

opplæring har en tradisjon for å være ganske etterspørselsstyrt, både når det gjelder å opprette flere elevplasser når det er økt søkning, og å legge ned når søkertallet synker. Den kraftige veksten over tid i søkningen til Medier og kommunikasjon ble fulgt av en tilsvarende økning i antall skoler som ga dette tilbudet (Frøseth m.fl. 2010:22). Endringer i tilbudet på Vg2-nivå må forstås som en effekt av endrede preferanser blant søkerne. Samtidig kan endringer i tilbudsomfanget også påvirke søkningen. Færre søker når tilbudet gis ved færre skoler og dermed er tilgjengelig for færre, samtidig som en utvidelse av tilbudet til flere skoler kan føre til at nye søkere kommer til fordi tilbudet nå er tilgjengelig for dem på hjemstedet.

### 2.5.1 Redusert tilbud i Bygg- og anleggsteknikk i åtte fylker

I tabell 2.7 gis en oversikt over forekomsten av tilbud på Vg2 i Bygg- og anleggsteknikk i fylkene. Tabellen viser hvor mange av de i alt fem programområdene fylkene tilbyr for utdanningsprogrammet. For fire av de fem programområdene gis private tilbud, men ingen av de private tilbudene erstatter offentlige tilbud i fylkene. Anleggsteknikk er det eneste programområdet uten private tilbydere. To av de fem programområdene, Byggteknikk og Klima-, energi og miljøteknikk, gis i alle fylker.

Det har vært stabilitet i tilbudene av antall programområder i Bygg- og anleggsteknikk for 11 av fylkene. Men for åtte av fylkene har det vært en nedgang i tilbudene fra 2007-2008 til 2010-2011. Dette gjelder for Østfold, Vestfold, Telemark, Hordaland, Sør-Trøndelag, Nord-Trøndelag, Nordland og Finnmark. Alle disse fylkene har redusert tilbudene sine. For programområdene Anleggsteknikk, Byggteknikk og Klima-, energi og miljøteknikk har det vært stabilitet i tilbudet. Det er i størst grad programområdet Treteknikk som har fått redusert tilbudet rundt om i fylkene. I 2007-2008 var det 14 fylker som hadde tilbud om dette programområdet og i 2010-2011 var dette redusert til åtte.

**Tabell 2.7 Endring i tilbud for utdanningsprogrammet Bygg- og anleggsteknikk etter antall programområder og etter fylke.**

Bygg- og anleggsteknikk	2007-2008	2010-2011	Endring
Østfold	5	4	-1
Akershus	5	5	0
Oslo	3	3	0
Hedmark	5	5	0
Oppland	4	4	0
Buskerud	5	5	0
Vestfold	5	4	-1
Telemark	5	4	-1
Aust-Agder	4	4	0
Vest-Agder	4	4	0
Rogaland	5	5	0
Hordaland	5	4	-1
Sogn og Fjordane	3	3	0
Møre og Romsdal	3	3	0
Sør-Trøndelag	5	4	-1
Nord-Trøndelag	5	4	-1
Nordland	5	4	-1
Troms	3	3	0
Finnmark	4	3	-1

Tabell 2.8 viser endringene i antall skoler som tilbyr Treteknikk for de to tidspunktene vi ser på. Programområdet Treteknikk ble gitt i 14 fylker i 2007-2008. I 2010-2011 hadde fylkene Østfold, Telemark, Hordaland, Nord-Trøndelag, Sør-Trøndelag og Nordland lagt ned sine tilbud. I Sør-Trøndelag dreide det seg om hele fem skoler. Med reduksjonene som har vært i programområdet er det i 2010-2011 bare åtte fylker som har tilbud om Treteknikk. Dette betyr at tilbudet i Treteknikk på landsbasis er nær halvert i perioden det her sees på. Det finnes dessuten ikke lenger tilbud i Treteknikk i noe fylke langs kysten fra Hordaland til Finnmark.

**Tabell 2.8 Antall skoler som tilbyr programområdet Treteknikk i 2007-2008 og 2010-2011 etter fylke**

Treteknikk	Skoleår		Differanse 2007-2010
	2007-2008	2010-2011	
Østfold	1	0	-1
Akershus	1	1	
Hedmark	3	1	-2
Oppland	3	1	-2
Buskerud	4	3	-1
Vestfold	2	1	-1
Telemark	1	0	-1
Aust-Agder	1	1	
Vest-Agder	1	1	
Rogaland	3	3	
Hordaland	1	0	-1
Sør-Trøndelag	5	0	-5
Nord-Trøndelag	1	0	-1
Nordland	1	0	-1
Sum	28	12	-16

## 2.5.2 Design og håndverk har opplevd den sterkeste reduksjonen

Design og håndverk er det utdanningsprogrammet som har flest programområder, hele 13 stykker. To av de 13 programområdene, Frisør og Interiør og utstillingsdesign, er landsdekkende og gis i alle fylker. Åtte av de tretten programområdene har private tilbydere. For programområdene Aktivitør, Blomsterdekoratør, Design og gullsmedhåndverk og Smed er det i noen fylker bare private tilbud.

For Design og håndverk har det vært stabilitet i tilbudet av programområder for syv av fylkene (tabell 2.9). Oppland og Aust-Agder har økt tilbudet sitt med ett programområde, mens Akershus, Telemark, Vest-Agder, Rogaland, Møre og Romsdal og Finnmark alle har redusert utdanningstilbudet innen Design og håndverk med ett programområde. Nord-Trøndelag og Hordaland har begge redusert tilbudene sine med to programområder, mens Nordland har redusert med tre programområder.

**Tabell 2.9 Endring i tilbud for utdanningsprogrammet Design og håndverk etter antall programområder og etter fylke.**

Design og håndverk	2007-2008	2010-2011	Endring
Østfold	7	7	0
Akershus	7	6	-1
Oslo	6	6	0
Hedmark	5	5	0
Oppland	4	5	1
Buskerud	5	5	0
Vestfold	4	4	0
Telemark	5	4	-1
Aust-Agder	4	5	1
Vest-Agder	5	4	-1
Rogaland	5	4	-1
Hordaland	6	4	-2
Sogn og Fjordane	3	3	0
Møre og Romsdal	6	5	-1
Sør-Trøndelag	7	7	0
Nord-Trøndelag	7	5	-2
Nordland	6	3	-3
Troms	5	3	-2
Finnmark	3	2	-1

Det har vært endringer i tilbudene i de små programområdene som hører inn under utdanningsprogrammet Design og håndverk. Dette gjelder nasjonale tilbud, eller landslinjer. Tilbud om utdanning til Børsemaker gis i ett fylke, Sør-Trøndelag, og det gis tilbud i dette programområdet på begge tidspunktene. Det ble gitt tilbud om utdanning i Båtbyggerfaget i Hordaland i 2007-2008, tre år senere er tilbudet lagt ned. Aust-Agder har gått motsatt vei, i 2007-2008 hadde ikke fylket tilbud i Båtbyggerfaget men tilbyr dette i 2010-2011. Med dette opprettholdes tilbud om Båtbyggerfaget, som kan tas som kryssløp fra Vg1 Teknikk og industriell produksjon. De nasjonale tilbudene Børsemaker, Design og duodji og Design og gullsmedhåndverk kan alle tas som kryssløp fra Vg1 Teknikk og industriell produksjon. Design og duodji er også et lite programområde, det gis tilbud om denne utdanningen på begge tidspunktene i Finnmark, i Nord-Trøndelag ble dette tilbudet lagt ned i 2010-2011.



Design og trearbeid kan tas som kryssløp fra både Vg1 Teknikk og industriell produksjon og Vg1 Bygg og anleggsteknikk (se kapittel 6 for definisjon og omfang av kryssløp). Tilbud om Pianostemming og pianoteknikk ble i 2010-2011 lagt ned i Akershus og dermed finnes det ikke noe tilbud i dette programområdet, så vidt vi kan se. Buskerud opprettet i 2010-2011 tilbud om utdanning i Ur- og instrumentmaker, som også er et nasjonalt tilbud. Oppland tilbyr som eneste fylke utdanning til Smed, mens Sør-Trøndelag er alene om å tilby Børsemaker.

**Tabell 2.10 Antall skoler som tilbyr programområdet Design og tekstil i 2007-2008 og 2010-2011 etter fylke**

Design og tekstil	Skoleår		Differanse 2007-2010
	2007-2008	2010-2011	
Østfold	2	2	
Akershus	7	6	-1
Oslo	1	1	
Hedmark	2	2	
Oppland	1	1	
Buskerud	3	2	-1
Vestfold	3	3	
Telemark	1	1	
Aust-Agder	1	1	
Vest-Agder	2	0	-2
Rogaland	3	2	-1
Hordaland	7	4	-3
Sogn og Fjordane	2	2	
Møre og Romsdal	2	1	-1
Sør-Trøndelag	2	1	-1
Nord-Trøndelag	5	2	-3
Nordland	4	2	-2
Troms	1	1	
Sum	49	34	-15

Design og tekstil ble tilbudt i 18 fylker i 2007-2008 og 17 i 2010-2011 (tabell 2.10). Det er bare Finnmark som ikke gir noe tilbud i dette programområdet begge de to skoleårene. Vest-Agder hadde tilbud om Design og tekstil i 2007-2008, men har redusert tilbudet sitt og tilbyr ikke dette programområdet i 2010-2011. I tillegg er det åtte fylker som har redusert tilbudet i Design og tekstil.

Antall fylker som tilbyr Design og trearbeid (tabell 2.11) er redusert fra 13 fylker i 2007-2008, til bare seks fylker i 2010-2011, og det betyr at tilbudet i fylkene er mer enn halvert. Det er bare Østfold og Oslo som har hatt stabilitet i tilbudene sine for Design og trearbeid. Utover en skole i Sør-Trøndelag, er det nå bare skoler på Østlandet som gir tilbud om dette.

**Tabell 2.11 Antall skoler som tilbyr programområdet Design og trearbeid i 2007-2008 og 2010-2011 og etter fylke**

Design og trearbeid	Skoleår		Differanse
	2007–2008	2010–2011	
Østfold	1	1	
Akershus	3	2	-1
Oslo	1	1	
Hedmark	2	1	-1
Oppland	3	2	-1
Buskerud	1	0	-1
Telemark	1	0	-1
Hordaland	2	0	-2
Møre og Romsdal	1	0	-1
Sør-Trøndelag	3	1	-2
Nord-Trøndelag	1	0	-1
Nordland	1	0	-1
Troms	1	0	-1
Sum	21	8	-13

### **2.5.3 Alle fylker gir komplett Vg2-tilbud i Restaurant- og matfag**

Som nevnt innledningsvis er utdanningsprogrammet Restaurant- og matfag med sine to programområder Kokk- og servitørfag og Matfag landsdekkende, og det gis tilbud i alle fylker på begge tidspunkter. Kokk- og servitørfaget har hatt stabilt tilbud i fylkene Oslo, Hedmark, Aust-Agder, Sogn og Fjordane, Sør-Trøndelag og Nord-Trøndelag. Østfold og Vest-Agder har hatt en liten økning i tilbudet i sine fylker. For Matfag har Østfold, Oslo, Hedmark, Oppland, Vestfold, Telemark, Aust-Agder, Vest-Agder, Sogn og Fjordane og Finnmark hatt et stabilt tilbud. Buskerud har økt sitt tilbud, mens de øvrige fylkene har hatt en nedgang i sitt tilbud i Matfag. Et paradoks når det gjelder Restaurant- og matfag er at søkningen synker til begge programområdene, til tross for at det er tilbud om begge i alle fylker. Det er altså ikke nødvendigvis slik at et stabilt tilbudsomfang på landsbasis sikrer rekrutteringen.

#### 2.5.4 Service- og samferdsel: Reduksjon i Vg2 Reiseliv

Utdanningsprogrammet Service og samferdsel består av fire programområder, av disse er IKT-servicefag, Salg, service og sikkerhet og Transport og logistikk landsdekkende tilbud. Reiseliv gis i 18 fylker, på begge tidspunktene. Det er programområdet Reiseliv som har hatt de største endringene i tilbudet for utdanningsprogrammet Service og samferdsel (tabell 2.12). Det er ett fylke, Rogaland som har økt sitt tilbud i Reiseliv, mens ni av fylkene har redusert sine tilbud. Reiseliv finnes likevel fortsatt i samtlige fylker, med unntak av ett (Vest-Agder). Det er bare Transport og logistikk som ikke har private tilbydere, men ingen av de private tilbyderne er alene om å gi tilbud på de ulike programområdene i de ulike fylkene.

**Tabell 2.12 Antall skoler som tilbyr programområdet Reiseliv i 2007-2008 og 2010-2011 etter fylke**

Reiseliv	Skoleår		Differanse
	2007–2008	2010–2011	
Østfold	3	3	
Akershus	4	4	
Oslo	3	2	-1
Hedmark	3	2	-1
Oppland	4	2	-2
Buskerud	4	3	-1
Vestfold	4	4	
Telemark	1	1	
Aust-Agder	1	1	
Rogaland	2	3	1
Hordaland	3	2	-1
Sogn og Fjordane	2	2	
Møre og Romsdal	3	3	
Sør-Trøndelag	4	3	-1
Nord-Trøndelag	3	2	-1
Nordland	4	1	-3
Troms	3	1	-2
Finnmark	1	1	
Sum	52	41	-11

### 2.5.5 Helse- og sosialfag: Vekst i Vg2 Ambulansefag

Utdanningsprogrammet Helse- og sosialfag har seks programområder. Programområdene Barne- og ungdomsarbeiderfag og Helsearbeiderfag finnes i alle fylkene. Det er bare Hudpleie som ikke har private tilbydere i fylkene. For Ambulansefag gis det i Sør-Trøndelag bare tilbud fra privat aktør. Det er fylkene Østfold, Rogaland og Telemark som har hatt økning i antall programområder i Helse- og sosialfag, mens Hordaland og Nord-Trøndelag har hatt nedgang i antall programområder for dette utdanningsprogrammet.

Tabell 2.13 Endring i tilbud for utdanningsprogrammet Helse- og sosialfag etter antall programområder og etter fylke

Helse- og sosialfag	2007-2008	2010-2011	Endring
Østfold	4	5	1
Akershus	6	6	0
Oslo	5	5	0
Hedmark	5	5	0
Oppland	5	5	0
Buskerud	4	4	0
Vestfold	4	4	0
Telemark	4	5	1
Aust-Agder	4	4	0
Vest-Agder	3	3	0
Rogaland	5	6	1
Hordaland	6	5	-1
Sogn og Fjordane	3	4	1
Møre og Romsdal	4	4	0
Sør-Trøndelag	5	5	0
Nord-Trøndelag	6	5	-1
Nordland	5	5	0
Troms	5	5	0
Finnmark	3	3	0

Går vi nærmere inn på Ambulansefag og ser på antall skoler som tilbyr utdanningen for de ulike fylkene, ser vi at det er fire av fylkene som ikke hadde dette tilbudet i 2007-2008. Dette gjelder Østfold, Rogaland, Sogn og Fjordane og Sør-Trøndelag (privat tilbud). I Nordland og Finnmark har økningen dreid seg om at det i 2007-2008 ble gitt tilbud om ambulansefag ved en skole og at dette har økt til to i 2010-2011.

**Tabell 2.14 Antall skoler som tilbyr programområdet Ambulansefag i 2007-2008 og 2010-2011 etter fylke**

Ambulansefag	Skoleår		Differanse 2007–2010
	2007–2008	2010–2011	
Østfold	0	1	1
Akershus	1	1	
Oslo	1	1	
Hedmark	1	1	
Oppland	1	1	
Telemark	1	1	
Rogaland	0	1	1
Hordaland	1	1	
Sogn og Fjordane	0	1	1
Sør-Trøndelag	0	1	1
Nord-Trøndelag	1	1	
Nordland	1	2	1
Troms	1	1	
Finnmark	1	2	1
Sum	10	16	6

### **2.5.6 Stabilitet i Vg2-tilbudet på Naturbruk**

Utdanningsprogrammet Naturbruk har syv programområder. To av programområdene, Heste- og hovslagerfag og Landbruk og gartnerier, er landsdekkende. Reindrift og Fiske og fangst er de to eneste programområdene som ikke har private tilbydere, for øvrig er det mange private tilbud innenfor dette utdanningsprogrammet. I Nord-Trøndelag er eneste tilbyder av Akvakultur privat, det samme gjelder for Skogbruk i Oslo og Aust-Agder og Anleggsgartner- og idrettsanlegg i Vestfold og Heste- og hovslagerfag og Landbruk og gartnerier i Oslo. Det er forholdsvis stor stabilitet i antall programområder innenfor utdanningsprogrammet Naturbruk. Buskerud økte antall programområder fra tre til fire i 2010-2011. Mens Hordaland og Nordland gir tilbud i et programområde mindre i 2010-2011.

### 2.5.7 Få endringer i Elektrofag

Utdanningsprogrammet Elektrofag har fem programområder og av disse er Data og elektronikk og Elenergi landsdekkende. Disse to programområdene har private tilbydere i noen av fylkene. Tilbudet i fylkene er svært stabilt på de to tidspunktene vi ser på. Det er bare tre fylker som har redusert antall programområder i 2010-2011 og det er Nord-Trøndelag, Nordland og Finnmark. Elektrofag hadde få endringer i tilbudsstrukturen som følge av Kunnskapsløftet, har hatt en relativt stabil søkning og har helt tydelig en tilbudsstruktur som passer godt til elevenes etterspørsel.

**Tabell 2.15 Endring i tilbud for utdanningsprogrammet Elektronikk etter antall programområder og etter fylke**

<b>Elektrofag</b>	<b>2007-2008</b>	<b>2010-2011</b>	<b>Endring</b>
Østfold	4	4	0
Akershus	4	4	0
Oslo	4	4	0
Hedmark	4	4	0
Oppland	3	3	0
Buskerud	3	3	0
Vestfold	3	3	0
Telemark	3	3	0
Aust-Agder	2	2	0
Vest-Agder	3	3	0
Rogaland	5	5	0
Hordaland	4	4	0
Sogn og Fjordane	3	3	0
Møre og Romsdal	3	3	0
Sør-Trøndelag	4	4	0
Nord-Trøndelag	4	3	-1
Nordland	5	4	-1
Troms	5	5	0
Finnmark	3	2	-1

### 2.5.8 Små fag er truet i Teknikk og industriell produksjon

Det siste utdanningsprogrammet er Teknikk og industriell produksjon og består av ti programområder. For programområdet Industriteksil og design er det i følge dataene ikke gitt noe tilbud i noen fylker verken i 2007-2008 eller i 2010-2011. Det er tre av programområdene, Bilskade, lakk og karosseri, Industriteknologi og Kjøretøy som har tilbud i alle fylker. Fire av programområdene har tilbud fra private aktører.

**Tabell 2.16 Endring i tilbud for utdanningsprogrammet Teknikk og industriell produksjon etter antall programområder etter fylke**

<b>Teknikk og industriell produksjon</b>	<b>2007-2008</b>	<b>2010-2011</b>	<b>Endring</b>
Østfold	6	5	-1
Akershus	6	4	-2
Oslo	5	4	-1
Hedmark	4	4	0
Oppland	5	5	0
Buskerud	4	4	0
Vestfold	7	7	0
Telemark	6	6	0
Aust-Agder	4	4	0
Vest-Agder	7	6	-1
Rogaland	7	7	0
Hordaland	7	8	1
Sogn og Fjordane	7	7	0
Møre og Romsdal	7	8	1
Sør-Trøndelag	8	7	-1
Nord-Trøndelag	8	6	-2
Nordland	7	7	0
Troms	7	6	-1
Finmark	4	6	2

Hordaland, Møre og Romsdal og Finnmark har alle en økning i antall utdanningsprogram i Teknikk og industriell produksjon, mens det for fylkene Østfold, Akershus, Oslo, Vest-Agder, Sør-Trøndelag og Troms har vært en nedgang i tilbud til antall programområder. Det er for programområdene Industriell møbelproduksjon, Kjemiprosess og Laboratoriefag det har vært størst endringer for dette utdanningsprogrammet.

**Tabell 2.17 Antall skoler som tilbyr programområdet Industriell møbelproduksjon i 2007-2008 og 2010-2011 etter fylke**

Industriell møbel- produksjon	Skoleår		Differanse 2007–2010
	2007–2008	2010– 2011	
Oppland	3	1	-2
Sogn og Fjordane	1	1	
Møre og Romsdal	2	1	-1
Sør-Trøndelag	4	0	-4
Nord-Trøndelag	1	0	-1
Sum	11	3	-8

Industriell møbelproduksjon gis i få fylker. I 2007-2008 ble det gitt på 11 skoler i fem fylker. I 2010-2011 er det bare tre skoler i tre fylker, Oppland, Sogn og Fjordane og Møre og Romsdal, som gir et tilbud i dette programområdet.

**Tabell 2.18 Antall skoler som tilbyr programområdet Kjemiprosess i 2007-2008 og 2010-2011 etter fylke**

Kjemiprosess	Skoleår		Differanse 2007–2010
	2007–2008	2010–2011	
Østfold	2	2	
Akershus	1	0	-1
Buskerud	3	0	-3
Vestfold	1	1	
Telemark	1	1	
Vest-Agder	2	1	-1
Rogaland	4	4	
Hordaland	3	3	
Sogn og Fjordane	1	1	
Møre og Romsdal	3	3	
Sør-Trøndelag	2	2	
Nord-Trøndelag	1	1	
Nordland	3	3	
Finnmark	1	1	
Sum	28	23	-5

Kjemiprosess ble tilbudt ved 28 skoler i 14 fylker i 2007-2008, mens tilbudet var redusert til 23 skoler i 12 fylker i 2010-2011. Tilbudet har falt helt bort i Buskerud, hvor det ble gitt ved tre skoler.



**Tabell 2.19 Antall skoler som tilbyr programområdet Laboratoriefag i 2007-2008 og 2010-2011 etter fylke**

Laboratoriefag	Skoleår		Differanse 2007-2010
	2007-2008	2010-2011	
Østfold	1	0	-1
Akershus	1	0	-1
Oslo	1	0	-1
Vestfold	1	1	
Telemark	1	1	
Vest-Agder	1	0	-1
Hordaland	1	1	
Sør-Trøndelag	1	1	
Nord-Trøndelag	1	0	-1
Troms	1	0	-1
Sum	10	4	-6

I 2007-2008 var det ti fylker som hadde tilbud om Laboratoriefag, og i 2010-2011 er det bare fire fylker som har dette tilbudet. Dette er en markert nedgang på fylker som tilbyr dette programområdet i 2010-2011 i forhold til tre år tidligere og dette må være et tankekors for fagets framtid. Fire fylker, Vestfold, Telemark, Hordaland og Sør-Trøndelag tilbyr fortsatt utdanning i Laboratoriefag.

## 2.6 Oppsummering

Ved innføringen av Kunnskapsløftet ble antallet tilbud på det andre året redusert fra omtrent 90 VK1-kurs, til omtrent 60 Vg2 programområder. Antallet programområder varierer fra ett i to av utdanningsprogrammene og til 13 i utdanningsprogrammet med det mest varierte tilbudet. I dette kapitlet har vi sett på om dette har hatt noen effekt på søkingen i fylkene og om tilbudet som fylkene la opp til ved innføringen av Kunnskapsløftet, det vil i praksis si fra skoleåret 2007 – 2008, er opprettholdt eller endret tre år etter.

Annetårselevne søker i liten grad tilbud i andre fylker enn hjemfylket. Omtrent 97 prosent søker i hjemfylket, varierende fra 91 til 98,5 prosent på tvers av år og fylker. Det er en liten tendens til at noen færre søker utenfor hjemfylket etter innføringen av Kunnskapsløftet. Dette ser ut til å gjelde søkere til Bygg- og anleggsteknikk og Teknikk og industriell produksjon, der saneringen av tilbudet var særlig omfattende. Bredere tilbud kan dermed ha gitt flere et tilbud i hjemfylket, men endringene er svært små. I den grad det søkes utenfor hjemfylket, er det særlig i nabofylkene at det søkes.

Drøyt 20 av programområdene tilbys i samtlige fylker, og dette har vært stabilt over tid. Det viktigste unntaket er Formgivingsfag, som ble trukket tilbake som eget tilbud i Finnmark allerede etter et år. Tendensen er ellers at det samlet sett gis færre tilbud i 2010 – 2011 enn i 2007 – 2008. Av 18 programområder der det kan sies å ha vært endringer av betydning i antall skoler på landsbasis som gir tilbudet, er tilbudet økt bare for to, mens det er redusert for 16 av de 18 programområdene. Ambulansefag og Musikk er de eneste programområdene der det har vært en økning av betydning, i begge tilfelle har antallet skoler med tilbudet økt med seks.

Størst reduksjon i antall skoler som gir tilbudet er det for Formgivingsfag (-25), Treteknikk (-16), Matfag (-16), Design og tekstil (-15), Design og trearbeid (-13), Reiseliv (-11) og Kokk og servitør (-10). I tillegg er det en del små programområder som har opplevd en betydelig reduksjon, som for eksempel Laboratoriefag og Industriell møbelproduksjon. Med unntak for reduksjonen i

Formgivingsfag, som må ses på som en effekt av endringer i tilbudsstrukturen (Frøseth m fl: 107) er ikke de studiespesialiserende utdanningsprogrammene berørt av tilbudsreduksjonene. Det samme gjelder utdanningsprogrammene Helse- og sosialfag, Elektrofag, Naturbruk og Medier og kommunikasjon.

Reduksjonene i antall skoler som tilbyr programområdene på Vg2 avspeiler på en tydelig måte endringer i søkerens preferanser til Vg1. Sterkest rammet er Design og håndverk, Restaurant- og matfag og Bygg- og anleggsteknikk, som nettopp er de utdanningsprogrammene som har opplevd sterkest svikt i søkningen de siste årene (se avsnitt 3.2). Man kan derfor med støtte i disse tallene si at tilbudsstrukturen er styrt av ungdommens preferanser. Samtidig kan nedlegging av tilbud ved stadig flere skoler få enda flere til å styre unna bestemte tilbud. Det er særlig grunn til å være oppmerksom på de små tilbudenenes skjebne i denne sammenheng.

## 3 Endringer i søkemønstre til videregående opplæring

### 3.1 Hovedbildet ved innføringen av Kunnskapsløftet

Vi har i tidligere rapporter (Frøseth m fl 2008 og Frøseth m fl 2010) beskrevet søkningen til videregående opplæring for elevkullene som var ferdig med grunnskolen de to siste årene før og de to første etter innføringen av Kunnskapsløftet. Vi kunne da konstatere at det fant sted en betydelig endring i preferanser umiddelbart før og rundt innføringen av reformen. Flere søkte seg til de tre utdanningsprogrammene som leder mot studiekompetanse og til Medier og kommunikasjon, mens søkningen til de yrkesfaglige utdanningsprogrammene gikk tilbake. Denne tendensen var enda tydeligere for jentene enn for guttene, særlig når vi sammenlikner søkningen i 2006 med 2005. Kjønnforskjellen kan for en stor del forklares med en endring i tilbudsstrukturen som innebar at VK1 og VK2-tilbudet Tegning, form og farge under studieretningen Formgivingsfag ble erstattet av et nytt tilbud innenfor utdanningsprogrammet Studiespesialisering. Det nye tilbudet, som fikk navnet Formgivingsfag, starter allerede fra Vg1. Elever som ønsker å gå denne veien, og det er aller mest jenter, søker seg derfor til Studiespesialisering, og ikke til det nye utdanningsprogrammet Design og håndverk.

De endringene i preferanser blant elevene på 10. trinn i grunnskolen, som vi ser rundt innføringen av Kunnskapsløftet, er del av en trend som hadde vart i noen år allerede. Hvis vi holder oss til det vanlige skillet mellom de ni yrkesfaglige utdanningsprogrammene på den ene siden, og de tre som leder mot studiekompetanse på den andre, tilsløres denne trenden. Fra årtusenskiftet synker nemlig søkningen til Allmennfaglig studieretning fram til 2003, mens søkningen til Idrettsfag og Musikk, dans og drama er relativt stabil. (Støren 2003:21). Samtidig innføres to nye tilbud i 2000, studieretningene for Medier og kommunikasjon og Salg og service. I 2004 hadde over sju prosent av elevene på 10. trinn disse to tilbudene som sitt førstevalg. Vi har tidligere (Frøseth m.fl. 2010:35) vist at bare 3 prosent av det opprinnelige elevkullet på Medier og kommunikasjon fra høsten 2006 fulgte normert tid på vei mot yrkeskompetanse og fagbrev ved starten av det tredje året, mens 83 prosent var på vei mot studiekompetanse. 37 prosent av elevene på Service og samferdsel var på vei mot studiekompetanse på samme tidspunkt, mens 21 prosent var på vei mot yrkeskompetanse.

Det som ved analyser av søkningen til det første året kunne se ut som en overgang fra studieforberedende til yrkesfag, viste seg i virkeligheten å være innføring av flere opplæringsløp som for flertallet av elevene leder mot studiekompetanse. I tillegg til dette kommer at en økende andel av elevene på de øvrige yrkesfaglige utdanningsprogrammene valgte påbygging for studiekompetanse framfor å ta sikte på fagbrev. Hovedbildet ved innføringen av Kunnskapsløftet var dermed at det i noen år hadde vært en tendens til at yrkesfagene ble svekket i forhold de studieforberedende tilbudene,

både ved overgangen fra grunnskolen til videregående opplæring og underveis i videregående opplæring.

### 3.2 Vekst i søkningen til studieforberedende tilbud

De viktige endringene i søkerens preferanser skjedde altså umiddelbart før og i forbindelse med innføringen av Kunnskapsløftet, mens det har vært mindre endringer i årene etter. Figur 3.1 viser hvordan søkningen for gutter og jenter har vært fra 2004 til 2010 når vi skiller mellom de tre utdanningsprogrammene som leder mot studiekompetanse og de yrkesfaglige programmene. Vi har skilt ut søkerne til Medier og kommunikasjon som en egen gruppe fordi det er her de tydeligste endringene har skjedd. Den øverste linja viser andelen av jentene som ønsket et av de tre utdanningsprogrammene som leder mot studiekompetanse. Denne andelen har økt fra 48,7 til 57,7 prosent fra 2004 til 2010. Det er imidlertid viktig å ha klart for seg at hele økningen kom i løpet av to år, og at andelen sank litt etter 2006 for så igjen å øke fra 2009 til 2010. Den fjerde linja ovenfra er en direkte avspeiling av denne utviklingen, og gjelder jentenes søkning til de yrkesfaglige utdanningsprogrammene, unntatt Medier og kommunikasjon. Her har andelen sunket fra 47,6 prosent til 33,3 prosent, og igjen er det slik at det ikke skjer noe mellom 2006 og 2009, mens vi finner en nedgang på to prosentpoeng fra 2009 til 2010.

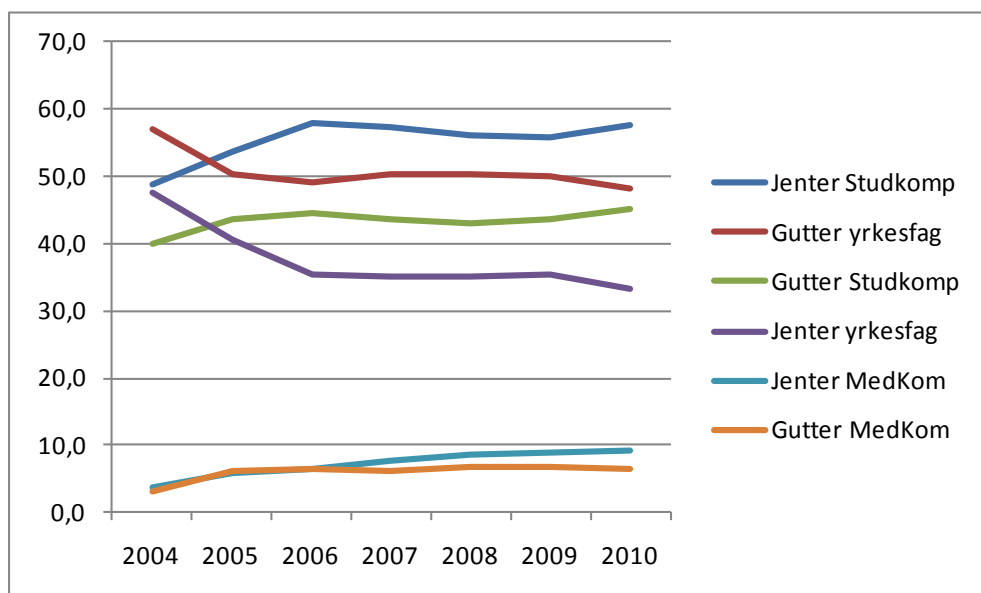

**Figur 3.1 Førsteønske om utdanningsprogram blant gutter og jenter som er i ferd med å fullføre grunnskolen. 2004 til 2010. Prosentandel.**

Den nest nederste linja viser hvor stor andel av jentene som har hatt Medier og kommunikasjon som sitt førstevalg. Denne andelen har økt fra 3,8 til 9,1 prosent i løpet av seks år. Når vi vet at så godt som alle disse elevene vil ta sikte på studiekompetanse hvis de får innfridd førsteønsket, og at svært mange av dem vil få tilbud om å begynne på Studiespesialisering hvis førsteønsket ikke blir innfridd, kan vi fastslå at andelen som reelt sett søker seg mot yrkeskompetanse har sunket fra nesten halvparten til en av tre, eller med over 14 prosentpoeng i løpet av seks år. Hvis vi går helt tilbake til det første søkerkullet etter innføringen av Reform 94, var andelen som søkte yrkesfag 38 prosent for jentene (Sandberg og Vibe 1995:77).

Vi finner akkurat det samme mønsteret for guttene som for jentene, men endringene er ikke fullt så kraftige. Her synker andelen som reelt sett går mot yrkeskompetanse fra 57 til 48,3 prosent, eller med snaut 9 prosentpoeng. Mens andelen av jentene som søker seg til Medier og kommunikasjon har økt hvert år, har denne andelen vært stabil for guttenes del siden 2005. Andelen av guttene som søkte yrkesfag var 48 prosent i 1994 (Sandberg og Vibe 1995:77).

Hvilke endringer kan vi ellers finne når vi går inn på de enkelte utdanningsprogrammene? Det viser seg at søkningen til fem av utdanningsprogrammene er lite endret fra 2006 til 2010. Dette gjelder Studiespesialisering, Idrettsfag, Musikk, dans og drama, Teknikk og industriell produksjon og Naturbruk. For de sju øvrige utdanningsprogrammene finner vi betydelige endringer i søkertallene, noe som framgår av figur 3.2.

Økningen i antall søkere fra 2006 til 2010 er på 23 prosent for Elektrofag, men hele denne økningen kom 2006 til 2007, fra 3900 til 4700 søkere. Siden har tallet for Elektrofag vært omtrent uforandret. Helse- og sosialfag har opplevd den sterkeste økningen i antall søkere, fra 4900 i 2006 til nesten 6000 i 2010, en økning på 22 prosent. Økningen i antall søkere til Medier og kommunikasjon er fra 4000 til 4800, eller 21 prosent. De fire øvrige utdanningsprogrammene som vises i figur 3.2 har hatt nedgang i søkertall som er til dels betydelige. Størst er den for Bygg- og anleggsteknikk, som har mistet nesten 1100 søkere i løpet av de to siste årene, eller hver fjerde søker. Design- og håndverk har mistet søkere hvert år og hadde over 700 færre søkere i 2010 enn i 2006, eller en nedgang på 26 prosent. Endelig har Restaurant- og matfag mistet nesten 700 søkere, eller hver tredje søker fra 2006 til 2010.

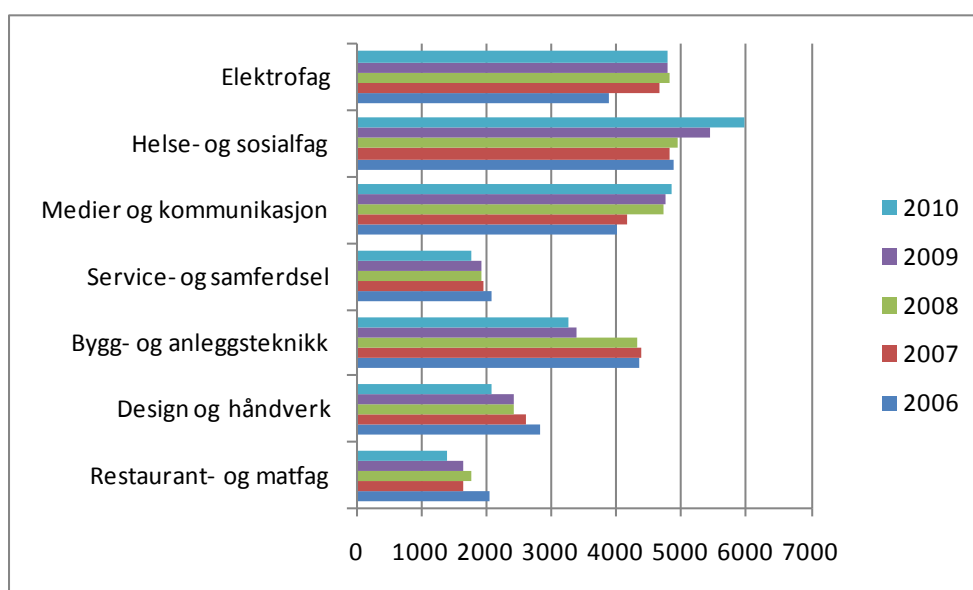

**Figur 3.2 Søkertall 2006 til 2010 for sju utdanningsprogram. Søkere som er i ferd med å fullføre grunnskolen samme år.**

Når vi sammenlikner de to figurene (figur 3.1 og 3.2), kan vi analysere oss fram til hva som har skjedd med guttenes og jentenes preferanser. For jentenes del har det vært en kraftig sving over fra det jentedominate Design og håndverk og det mer kjønnsnøytrale Restaurant- og matfag over til det jentedominate Helse- og sosialfag og det kjønnsnøytrale Medier og kommunikasjon. Guttene har opplevd en sving over fra Bygg- og anleggsteknikk og Restaurant- og matfag, til Elektrofag.

Norsk ungdoms utdanningspreferanser har over lang tid svært kjønnsdelt. Slik var det også etter innføringen av Reform 94 (Sandberg og Vibe 1995:77) og senere studier bekrefter dette (Markussen og Sandberg 2004:69). Tabell 3.1 viser hvordan situasjonen var i 2010. Den viser antall søkere fordelt på gutter og jenter. Av de over 24.000 søkerne til Studiespesialisering er 43 prosent gutter, og denne andelen er akkurat like høy blant de nesten 6.000 som har Medier og kommunikasjon som førsteønske. 45 prosent av de snaut 1200 søkerne til Naturbruk er gutter. Også Service og samferdsel og Restaurant og matfag har relativt bra kjønnsbalanse, med en gutteandel på 52 og 55 prosent blant henholdsvis 1.750 og 1.400 søkere.

De fem utdanningsprogrammene som har tilnærmet kjønnsbalanse omfatter dermed til sammen 52,5 prosent av alle søkerne, mens de øvrige søker til utdanningsprogrammer der det er en tydelig overvekt av et av kjønnene. Sterkest er denne overvekten på de tre guttedominerte programmene. Av

snaut 3.300 søkere til Bygg- og anleggsgag er det bare 90 jenter. Vi finner 193 jenter blant snaut 4.800 søkere til Elektrofag. 458 av drøyt 5.100 søkere til Teknikk og industriell produksjon er jenter.

Helse- og sosialfag og Design og håndverk er dominert av jenter med rundt 90 prosent jenter blant henholdsvis snaut 6.000 og drøyt 2.000 søkere. De to små utdanningsprogrammene som leder mot studiekompetanse har en mindre tydelig kjønnsprofil. Litt over 60 prosent av de 4.700 søkerne til Idrettsfag er gutter, mens 62 prosent av de 3.100 søkerne til Musikk, dans og drama er jenter.

**Tabell 3.1 Antall gutter og jenter i avgangskullet fra grunnskolen 201 0 som søker opptak på Vg1 etter utdanningsprogram.**

	Gutter	Jenter	Gutteandel	Sum
Studiespesialisering	10442	13804	43,1 %	24246
Helse- og sosialfag	631	5329	10,6 %	5960
Teknikk og ind. produksjon	4657	458	91,0 %	5115
Medier og kommunikasjon	2100	2740	43,4 %	4840
Elektrofag	4581	193	96,0 %	4774
Idrettsfag	2893	1818	61,4 %	4711
Bygg og anlegg	3184	90	97,3 %	3274
Musikk/dans/drama	1168	1941	37,6 %	3109
Design og håndverk	170	1920	8,1 %	2090
Service og samferdsel	920	836	52,4 %	1756
Restaurant- og matfag	770	625	55,2 %	1395
Naturbruk	570	696	45,0 %	1266
Sum	32086	30450	51,3 %	62536

Det bildet som tabell 3.1 viser av forskjellen mellom jenters og gutters preferanser i 2010 er lite endret i forhold til situasjonen 16 år tidligere ved innføringen av Reform 94. Den eneste endringen av betydning er at Naturbruk har gått fra å være et tilbud der to av tre søkere var gutter, til å ha en liten overvekt av jenter blant søkerne. Overvekten av jenter på Formgivningsfag var dessuten noe mindre enn den nå er på Design og håndverk, mens innslaget av jenter på Teknikk og industriell design er litt større nå enn det den gangen var på Mekaniske fag. Det samme gjelder for Elektrofag (Sandberg og Vibe 1995:77).

### 3.3 Søkning til Vg2: Store og små tilbud, jentetilbud og guttetilbud

Endringene i tilbudsstrukturen som kom med innføringen av Kunnskapsløftet gjaldt i første rekke Vg2, og endringene var så omfattende for en del utdanningsprogram at det ikke lar seg gjøre å sammenlikne søkningen før og etter reformen fag for fag. Vi vil derfor begrense oss til å se på endringer etter innføringen av Kunnskapsløftet og om søkningen i 2010 avviker på noen vesentlig måte fra 2007, som var det første året etter at den nye strukturen trådte i kraft for Vg2.

Vi inkluderer bare søkere til Vg2 som tilhører de aktuelle grunnskolekullene fra året før, slik at sammenliknbarheten skal være best mulig. Tabell 3.2 viser at søkertallet til Vg2 fra de aktuelle grunnskolekullene økte med 2,6 prosent, eller 1362 søkere. Vi vet at de to kullene var omtrent nøyaktig like store, slik at økningen i antall søkere til Vg2 blir en indirekte indikasjon på at 2009-kullet hadde en noe bedre progresjon i den første delen av videregående opplæring enn 2006-kullet. Mens 84,6 prosent av 2006-kullet søkte et Vg2-tilbud i 2007, gjorde 86,3 prosent av 2009-kullet det samme i 2010. Denne trenden bekreftes når vi undersøker de to mellomliggende kullene, der de tilsvarende andelene er 85,5 og 86,1 prosent. Dette er en indikasjon på at gjennomføringen til det andre året er noe bedret i årene etter innføringen av Kunnskapsløftet.

**Tabell 3.2 Antall søkere til ulike Vg2-tilbud i 2007 og 2010 fra grunnskolekullene 2006 og 2009.**

Utd. prog	Vg2	Sum utdanningsprogram					
		2006-kullet	2009-kullet	Endring	2006-kullet	2009-kullet	Endring
BA	ANLEGGSTEKNIKK	408	522	28 %			
BA	BYGGTEKNIKK	2825	2060	-27 %			
BA	KLIMA-, ENERGI- OG MILJØTEKNIKK	518	504	-3 %			
BA	OVERFLATETEKNIKK	83	83	0 %			
BA	TRETEKNIKK	50	62	24 %	3884	3231	-16,8 %
DH	AKTIVITØR	39	34	-13 %			
DH	BLOMSTERDEKORATØR	114	82	-28 %			
DH	BØRSEMAKER	7	17	143 %			
DH	BÅTBYGGERFAG	6	6	0 %			
DH	DESIGN OG DUODJII	0	7				
DH	DESIGN OG GULLSMEDHÅNDVERK	29	34	17 %			
DH	DESIGN OG TEKSTIL	268	284	6 %			
DH	DESIGN OG TREARBEID	69	39	-43 %			
DH	FRISØR	861	807	-6 %			
DH	INTERIØR OG UTSTILLINGSDESIGN	440	454	3 %			
DH	SMED	1	1	0 %			
DH	UR- OG INSTRUMENTMAKER	1	2	100 %	1835	1767	-3,7 %
EL	AUTOMATISERING	534	664	24 %			
EL	DATA OG ELEKTRONIKK	626	657	5 %			
EL	ELENERGI	1825	2054	13 %			
EL	FLYFAG	94	168	79 %			
EL	KULDE- OG VARMEPUMPETEKNIKK	43	57	33 %	3122	3600	15,3 %
HS	AMBULANSEFAG	190	379	99 %			
HS	BARNE- OG UNGDOMSARBEIDERFAG	1952	2044	5 %			
HS	FOTTERAPI OG ORTOPEDITEKNIKK	16	13	-19 %			
HS	HELSEARBEIDERFAG	1613	2104	30 %			
HS	HELSESERVICEFAG	364	348	-4 %			
HS	HUDPLEIE	362	371	2 %	4497	5259	16,9 %
ID	IDRETTSFAG	3292	3715	13 %	3292	3715	12,8 %
MD	DANS	311	295	-5 %			
MD	DRAMA	464	472	2 %			
MD	MUSIKK	1105	1206	9 %	1880	1973	4,9 %
MK	MEDIER OG KOMMUNIKASJON	2560	2916	14 %	2560	2916	13,9 %
NA	AKVAKULTUR	33	40	21 %			
NA	ANLEGGSGARTNER/IDR.ANL.FAG	94	108	15 %			
NA	FISKE OG FANGST	88	93	6 %			
NA	HESTE- OG HOVSLAGERFAG	335	385	15 %			
NA	LANDBRUK OG GARTNERNÆRING	398	442	11 %			
NA	REINDRIFT	10	4	-60 %			
NA	SKOGBRUK	61	49	-20 %	1019	1121	10,0 %
RM	MATFAG	388	334	-14 %			
RM	RESTAURANTFAG	1362	1097	-19 %	1750	1431	-18,2 %
SS	IKT-SERVICEFAG	758	825	9 %			
SS	REISELIV	408	375	-8 %			
SS	SALG, SERVICE OG SIKKERHET	1252	1068	-15 %			
SS	TRANSPORT OG LOGISTIKK	264	329	25 %	2682	2597	-3,2 %
ST	FORMGIVINGSFAG	1214	912	-25 %			
ST	INTERNATIONAL BACCALAUREATE	254	308	21 %			
ST	REALFAG	9971	9111	-9 %			
ST	SPRÅK, SAMFUNNSFAG OG ØKONOMI	10809	11710	8 %			
ST	STUDIESPESIALISERING, USPES	59	39	-34 %	22307	22080	-1,0 %
TP	ARBEIDSMASKINER	191	259	36 %			
TP	BILSKADE, LAKK OG KAROSSERI	343	254	-26 %			
TP	BRØNNTEKNIKK	330	442	34 %			
TP	INDUSTRIELL MØBELPRODUKSJON	11	11	0 %			
TP	INDUSTRIESTIL OG DESIGN	0	0				
TP	KJEMIPROSESS	304	314	3 %			
TP	KJØRETØY	1160	1155	0 %			
TP	LABORATORIEFAG	46	33	-28 %			
TP	MARITIME FAG	420	764	82 %			
TP	PRODUKSJONS- OG INDUSTRITEKN	1081	1154	7 %	3886	4386	12,9 %
Sum	ALLE UTDANNINGSPROGRAM	52714	54076	2,6 %			

Det er betydelige forskjeller mellom utdanningsprogrammene når det gjelder utviklingen i søker tall til Vg2. Den største økningen, både i absolutte og relative tall, finner vi for Helse- og sosialfag, der søker tallet fra de aktuelle grunnskolekullene økte med 762, eller 16,9 prosent. Antall søkere til Vg2 Ambulansefag er fordoblet, mens det er 30 prosent flere søkere til Vg2 Helsearbeiderfag. For de øvrige tilbudene i dette utdanningsprogrammet er endringene små. Vi har tidligere dokumentert at en relativt lav andel av Vg2-elevene i Helsearbeiderfag søkte læreplass, bare 613 søkere av 1645 elever fra 2006-kullet gjorde dette (Frøseth m fl 2010:79). Nå ser det i det minste ut til at rekrutteringen til Vg2 har fått et betydelig løft for dette faget. Dette skjer i en kontekst der det er mye mediefokus på rekrutteringen til yrkene innenfor helse- og sosialsektoren.

Også til Elektrofag har søker tallet økt betydelig i løpet av de tre årene, med 478 søkere eller 15,3 prosent. Alle de fem tilbudene har fått flere søkere, men økningen er minst for Vg2 Data og elektronikk. Vg2 Elenergi veier tungt i dette utdanningsprogrammet, og søker tallet har økt med 13 prosent. Særlig grunn er det til å legge merke til den sterke veksten for Vg2 Flyfag, som har fått 79 prosent flere søkere.

Medier og kommunikasjon har fått 13,9 prosent flere Vg2-søkere, noe som er en direkte konsekvens av økning i søkningen til Vg1 over tid, kombinert med en god gjennomstrømning blant de som kommer inn på førsteønsket. Den tilsvarende økningen for Idrettsfag er vanskeligere å forklare, ettersom søker tallet til Vg1 Idrettsfag var litt *lavere* i 2009 enn i 2006 (Frøseth m fl 2010:21). En mulig forklaring kan være at en høyere andel av søkerne til Vg1 Idrettsfag kom inn på sitt førsteønske i 2009 enn i 2006, slik at det dermed var flere potensielle søkere til Vg2 i 2010 enn i 2007. Dette viser seg å stemme. Selv om det var nesten 200 færre søkere til Vg1 i 2009 enn i 2006, så var det 130 flere elever. En mulig forklaring kan også være at ikke alle reelle søkere er registrert som søkere i våre data (se også avsnitt 1.2.1). I Musikk, dans og drama er endringene små, men Vg2 Musikk har fått 100 flere søkere.

500 flere søkte Vg2 i Teknikk og industriell produksjon i 2010 enn i 2007, en økning på 12,9 prosent. Her er det imidlertid betydelige forskjeller mellom de ulike tilbudene. Vg2 Maritime fag har alene hatt en økning på 344 søkere, mens Vg2 Bilskade, lakk og karosseri har mistet 89 søkere. Også Naturbruk har fått flere søkere, en økning på omtrent 100 søkere, eller 10 prosent. Søker tallet til Vg1 var omtrent det samme i 2009 som i 2006, og dette kan bety at gjennomstrømningen fra første til annet år er bedret over tid i dette utdanningsprogrammet.

To utdanningsprogram har en kraftig reduksjon i antall søkere til sine Vg2-tilbud, nemlig Bygg- og anleggsteknikk og Restaurant- og matfag. For Bygg- og anleggsteknikk er reduksjonen på 653 søkere, eller 16,8 prosent. Restaurant- og matfag har mistet 319 søkere, eller 18,2 prosent. Reduksjonen avspeiler direkte søker svikten til Vg1 fra 2006 til 2009. Det er særlig Vg2 Byggteknikk som har mistet søkere, mens Vg2 Anleggsteknikk har fått flere søkere. Dette avspeiler på en effektiv måte hvordan konjunktursvingningene kan ramme ulikt. De unge søkerne beholdt nok i større grad troen på anleggsbransjen enn på byggebransjen da finanskrisen for alvor gjorde seg gjeldende fra høsten 2008. I Restaurant- og matfagene svikter søkningen til de to Vg2-tilbudene i omtrent like stor grad.

De tre siste utdanningsprogrammene, Studiespesialisering, Service og samferdsel og Design og håndverk, har omtrent samme søker tall til Vg2 i 2010 som i 2007. Reduksjonen i søkningen til Design og håndverk er mindre enn den tilsvarende nedgangen i søkning til Vg1 fra 2006 til 2009, og dette kan tyde på bedre gjennomstrømning blant de som blir elever.

Selv om det totale søker tallet til Studiespesialisering er omtrent det samme i 2010 som det var i 2007, har det funnet sted en betydelig endring i styrkeforholdet mellom de ulike tilbudene. Vg2 Realfag har mistet 9 prosent av søkerne og er nå betydelig mindre enn Vg2 Språk, samfunnsfag og økonomi, som har fått 8 prosent flere søkere. Vg2 Formgivningsfag har mistet en fjerdedel av søkerne og er i 2010 nede i 912 søkere fra 2009-kullet. Totalt var det 1025 søkere, når vi også inkluderer søkere fra tidligere årskull. Til sammenlikning hadde VK1-tilbudet Tegning, form og farge 2328 søkere fra 2005-kullet i 2006, det siste året man kunne søke på dette tilbudet. Det nåværende tilbudet har dermed et



søkertall som er under 40 prosent av hva det tidligere så populære tilbudet hadde. Tilbudet gis ikke lengre i Finnmark, og i tre fylker var det i 2010 færre enn 20 søkere (Telemark, Aust-Agder og Sogn og Fjordane). Hvis denne utviklingen fortsetter, kan dette tilbudet komme til å falle bort i flere fylker.

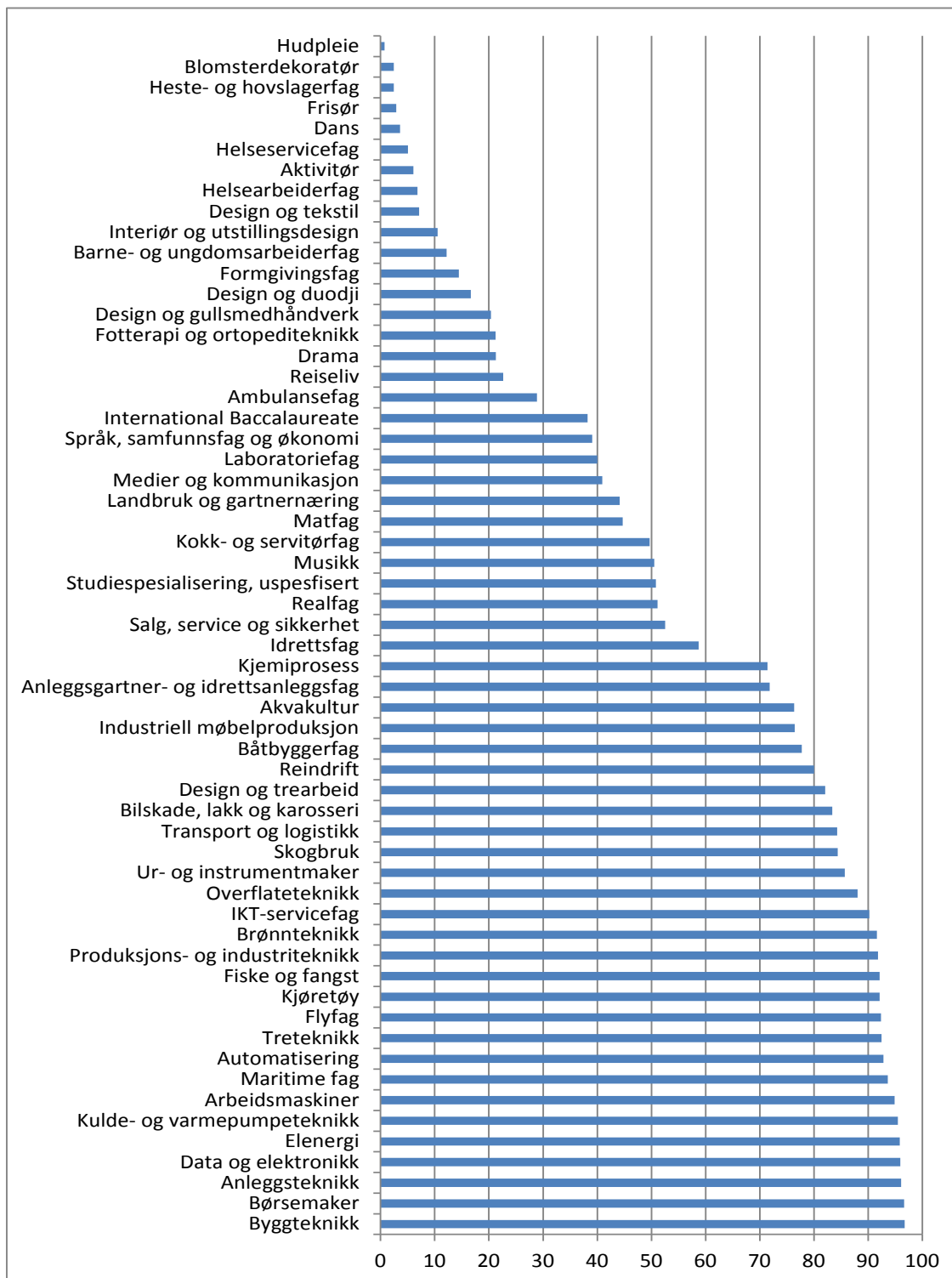

**Figur 3.3 Andel gutter blant søkerne til 58 ulike Vg2-tilbud i 2010. Alle søkere.**

Om kjønnsdelingen er tydelig på Vg1, så er den enda mer framtrødende på Vg2. Figur 3.3 viser andel gutter blant søkerne til 58 Vg2-tilbud. Her er alle søkere inkludert, uansett hvilket grunnskolekull de kommer fra. 80 prosent av søkerne kommer fra 2009-kullet, mens 10 prosent kommer fra 2008-kullet og er et år forsinket i forhold til normalt progresjon. Resten kommer fra tidligere årskull. Figuren viser

at 20 av de 58 tilbudene har færre enn 40 prosent gutter blant søkerne, 28 har færre enn 40 prosent jenter, mens bare 10 tilbud har minst 40 prosent av hvert kjønn. Blant de 10 tilbudene med tilnærmet kjønnsbalanse er Vg2 Realfag det klart største med 9560 søkere. Fem andre tilbud har tilnærmet kjønnsbalanse og over 1000 søkere, nemlig Idrettsfag, Medier og kommunikasjon, Salg, service og sikkerhet, Kokk- og servitørfag og Musikk. De ti programområdene med tilnærmet kjønnsbalanse omfatter 34 prosent av alle søkere, og det er samlet like mange gutter som jenter.

Til de 20 Vg2-tilbudene med klart jenteflertall er det i alt nesten 20.000 søkere, eller 30 prosent av alle søkere. Sett under ett er tre av fire av søkerne til disse 20 tilbudene jenter. Bare fem av dem er av en viss størrelse og har flere enn 1000 søkere, nemlig Språk, samfunnsfag og økonomi, med over 12.000 søkere, Barne- og ungdomsarbeiderfag, Helsearbeiderfag, Frisør og Formgivingsfag. Ni Vg2-tilbud har minst 90 prosent jenter blant søkerne.

28 Vg2-tilbud har over 70 prosent gutter blant søkerne, og disse omfatter 26 prosent av alle søkere. 92 prosent av disse søkerne er gutter. Guttefagene er både mindre, flere og gjennomgående mer guttedominert enn jentefagene. 15 av de 24 tilbudene har mer enn 90 prosent gutter blant søkerne. Bare fem av de 28 guttedominerte tilbudene har mer enn 1500 søkere, nemlig Byggteknikk, Elenergi, Kjøretøy, Produksjons- og industriteknikk og IKT-servicefag. 42 prosent av alle gutter søker på Vg2-tilbud der minst 90 prosent av søkerne er gutter, mens bare 20 prosent av jentene søker på tilbud der minst 90 prosent av søkerne er jenter. Guttenes preferanser synes dermed å være betydelig mer styrt av en sterk kjønnsdeling av utdanningsvalgene enn jentenes preferanser. En viktig forklaring er at jentene i større grad søker seg til Studiespesialisering.

### 3.4 Oppsummering

Viktige endringer i søkerne preferanser fant sted umiddelbart før og i forbindelse med innføringen av Kunnskapsløftet, mens endringene har vært mindre i årene som fulgte. Over tid har særlig flere av jentene orientert seg mot tilbud som gir studiekompetanse. Når vi inkluderer Medier og kommunikasjon blant disse tilbudene, blir tendensen enda tydeligere. Andelen av jentene som søkte til de rene yrkesfaglige tilbudene sank med 14 prosentpoeng i løpet av seks år. For guttene er den tilsvarende reduksjonen på ni prosentpoeng.

For fem av utdanningsprogrammene har det vært relativt stor stabilitet i søkningen i perioden fra 2006 til 2010, tre utdanningsprogram har hatt økt søkning. Dette gjelder Elektrofag, Helse- og sosialfag og Medier og kommunikasjon. De fire utdanningsprogrammene Service og samferdsel, Bygg- og anleggsteknikk, Design og Håndverk og Restaurant- og matfag har fått færre søkere.

Norsk ungdoms utdanningspreferanser er svært kjønnsdelt, og slik har det vært i flere tiår. Verken Reform 94 eller Kunnskapsløftet har kunnet rolle ved dette. Helse- og sosialfag er sterkt dominert av jenter, mens det motsatte er tilfelle med Teknikk og industriell produksjon, Elektrofag og Bygg- og anleggsteknikk. For søkning til Vg2 er kjønnsdelingen enda tydeligere, og guttenes søkning er mer preget av dette enn jentenes. 42 prosent av guttene søker Vg2-tilbud der minst 90 prosent av søkerne er gutter, mens bare 20 prosent av jentene søker tilbud der minst 90 prosent av søkerne er jenter. Jenters og gutters søkning til videregående opplæring reflekterer dermed kjønnsdelingen i arbeidslivet.

Endringen i søkning til Vg2-tilbudene fra 2007 til 2010 avspeiler endringen i søkningen til Vg1 i årene før. Byggteknikk og Restaurantfag har hatt den største nedgangen i antall søkere, mens Ambulansefag, Helsearbeiderfag, Maritime fag og Elenergi har fått særlig mange nye søkere. Fra 2007 til 2010 har det dessuten vært en tydelig økning av elever som søker Samfunnsfag, språk og økonomi på bekostning av søkere til Realfag.

## 4 Veien videre etter to år i videregående opplæring

### 4.1 Innledning

I dette kapitlet skal vi gjengi hovedtallene for gjennomføring i videregående opplæring før og etter innføringen av Kunnskapsløftet. Vi har ennå ikke endelige tall for fullføring og kompetanseopptilnåelse, og kan så langt bare følge elevene fram til starten av det tredje året etter at de gikk ut av grunnskolen. For de som tar sikte på full opplæring i skole, vil dette normalt være det siste året i videregående opplæring, mens de som følger opplæring etter 2+2 modellen og har brukt normert tid nå vil være ferdig med to års opplæring i skole og kan ta fatt på to års opplæring i bedrift. Vi kan følge fire grunnskolekull på denne måten, nemlig de to siste årskullene før innføringen av Kunnskapsløftet og de to første etter. Vi har tidligere (Frøseth m fl 2010) sett på overgangen til det tredje året for det første reformkullet. Nå kan vi supplere med et kull til, gå mer i dybden i materialet og trekke sikrere konklusjoner om mulige effekter av Kunnskapsløftet og av andre forhold som kan påvirke gjennomføringen i videregående opplæring.

Vi skal først se på hovedtallene for gjennomføringen, det vil si hvor langt de fire kullene hadde kommet på dette tidspunkt sett under ett, og med et hovedskille mellom de som startet i yrkesfag og de som startet i et av de tre studieforberedende utdanningsprogrammene. Vi tar utgangspunkt i det vanlige skillet, der Medier og kommunikasjon regnes som en yrkesfaglig studieretning, men vil også vise hvilken innvirkning ulike gjennomføringsmønstre får på fordelingen mellom de to hovedgruppene av elever; de som reelt sett tar sikte på fagbrev og yrkeskompetanse og de som går mot studiekompetanse.

Ved siden av å summere opp hvor elevene er ved starten av det tredje året, vil vi også gi noen hovedtall for overgangen mellom det andre og tredje året: Hvordan søkte de elevene som hadde fulgt normert progresjon ved slutten av det andre året og hva slags tilbud fikk de? Hva er årsakene til at ikke flere ønsker å gå mot yrkeskompetanse og hvorfor kommer ikke flere av søkerne i lære?

Vi har også data som gjør det mulig å følge det første reformkullet til starten av det fjerde året etter at de gikk ut av grunnskolen. Dermed kan vi si litt om skjebnen til de elevene som forlater videregående opplæring etter to år. Kommer de tilbake som elever eller lærlinger etter et års opphold, for eksempel fordi de ikke fikk læreplass, eller ser det ut til at de er ute av opplæring for en lengre periode og kanskje for godt?

## 4.2 Tre av fire følger normert progresjon til det tredje året

Tabell 4.1 viser hovedtallene for de fire avgangskullene fra grunnskolen. Det er bare små endringer fra år til år med hensyn til gjennomføring til tredje opplæringsår. Når vi sammenlikner 2004-kullet med 2007-kullet, ser vi likevel at flere går videre til Vg3 og til påbyggingsår for studiekompetanse, mens færre er forsinket eller utenfor. Totalt sett er dermed gjennomstrømningen noe bedret, slik at tre prosentpoeng flere følger normert progresjon av 2007-kullet enn av 2004-kullet, mens tilsvarende færre er forsinket eller utenfor opplæring. Endringen fra 2006 til 2007-kullet består i at andelen i lære har gått ned med snaut et prosentpoeng, mens andelen som tar påbygging har økt tilsvarende. Andelen som er utenfor videregående opplæring er redusert med et prosentpoeng, mens andelen som er forsinket har økt omtrent like mye. Med tanke på at en reform med en del endringer i tilbudsstrukturen er gjennomført, er det likevel stabiliteten i gjennomføringen som er det mest slående. Tre av fire følger normert progresjon.

**Tabell 4.1 Status ved oppstart av tredje opplæringsår for fire avgangskull fra grunnskolen. Prosent.**

	2004-kullet	2005-kullet	2006-kullet	2007-kullet
Grunnkurs/Vg1	4,0	3,5	3,1	3,2
VK1/Vg2	11,0	9,3	9,1	9,8
VK2/Vg3	49,7	51,8	51,1	51,1
Påbygging til studiekompetanse	7,8	7,8	8,4	9,4
Lære i bedrift	14,2	15,0	15,0	14,2
Utenfor opplæring	13,2	12,7	13,3	12,3
Total	100,0	100,0	100,0	100,0

I figur 4.1 begrenser vi oss til de tre studieretningene eller utdanningsprogrammene som leder mot studiekompetanse. Endringene i gjennomføring for elever som tar sikte på studiekompetanse er svært små. Hovedtrenden er at andelen som følger normert progresjon har økt med omtrent to prosentpoeng fra 2004-kullet til 2007-kullet. Dette fordeler seg på en svak nedgang både i andel elever som er forsinket og andel som slutter i videregående opplæring.

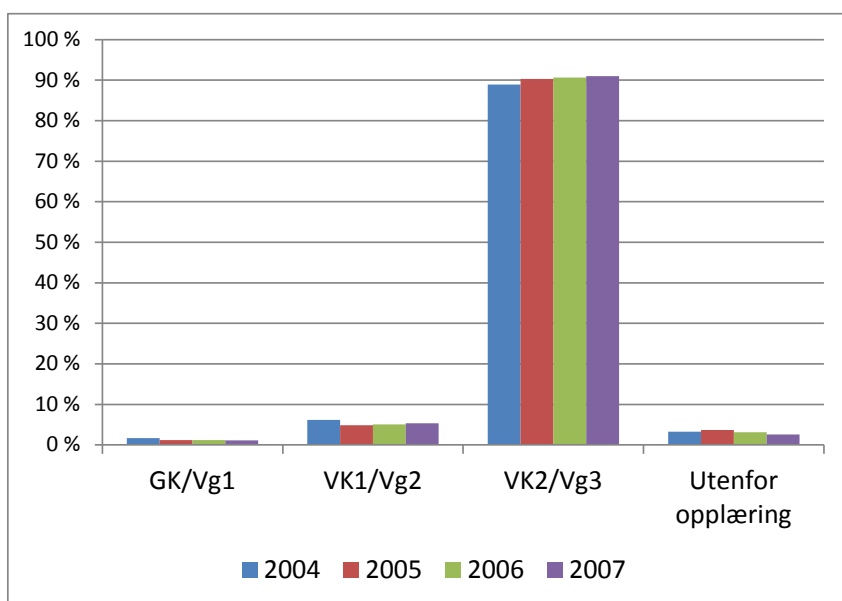

**Figur 4.1 Status ved oppstart av tredje opplæringsår for fire avgangskull fra grunnskolen. Elever som startet i studieforbereidende studieretninger/utdanningsprogrammer. Prosent.**

Det viser seg at det er svært liten forskjell mellom de tre utdanningsprogrammene som leder mot studiekompetanse. Vi har valgt ikke å vise dette i egne figurer eller tabeller. Den lille økningen i andelen som følger normert progresjon gjelder først og fremst Studiespesialisering, mens bildet er helt stabilt for Musikk, dans, drama og for Idrettsfag. Andelen som følger normert progresjon ligger på mellom 90 og 92 prosent, lavest i Musikk, dans og drama og høyest i Idrettsfag.

Innenfor yrkesfagene har det skjedd adskillig mer, og dette kan settes i forbindelse både med endringer i tilbudsstrukturen, generelle trender og konjunkturskiftet som fulgte av finanskrisen. Figur 4.2 viser at det var en reduksjon fra 2004- til 2005-kullet i andelen som var et år forsinket og en tilsvarende økning i andelen som var i lære ved oppstarten av tredje opplæringsår. Det er i hvert fall to alternative eller supplerende forklaringer på dette. Det kan bety at færre fra 2005-kullet hadde gjort omvalg mellom første og annet år, og det kan bety at flere fikk læreplass og ikke startet på et nytt VK1 etter det andre året.

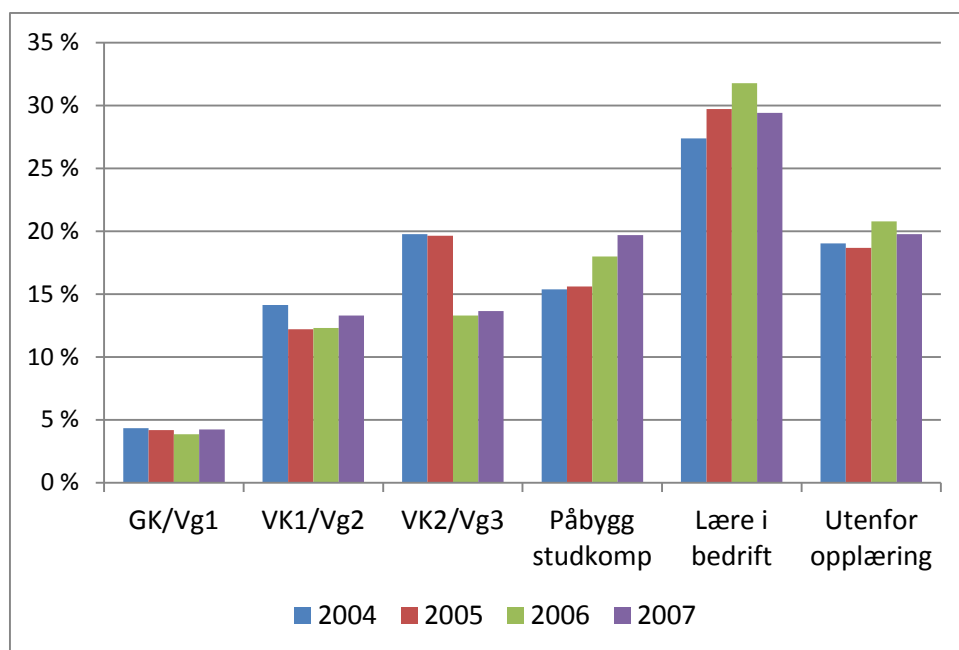

**Figur 4.2 Status ved oppstart av tredje opplæringsår for fire avgangskull fra grunnskolen. Elever som startet i yrkesfaglige studieretninger/utdanningsprogrammer. Prosent.**

Ved innføringen av Kunnskapsløftet ble det tidligere VK2-kurset Hjelpepleier erstattet med lærefaget Helsearbeider. Denne strukturendringen er hovedforklaringen på at andelen i lære økte med to prosentpoeng fra 2005- til 2006-kullet. Andelen som tok påbyggingsår for studiekompetanse økte omtrent like mye. I tillegg kommer en økning i andelen som forlot videregående opplæring på to prosentpoeng. Summen av dette blir en reduksjon i andelen som går til Vg3 på seks prosentpoeng, som henger direkte sammen med at VK2 Hjelpepleier er erstattet med Helsearbeiderfaget. Fra 2006- til 2007-kullet avtok andelen som gikk i lære med over to prosentpoeng, trolig som følge av konjunktursituasjonen, mens andelen som gikk til påbygningsår økte med nesten to prosentpoeng, noe som hører med til en langsiktig trend.

Figur 4.2 tar imidlertid ikke hensyn til to andre strukturendringer som fulgte av Kunnskapsløftet, og som kan påvirke tallene for gjennomføring. I den gamle strukturen hadde den yrkesfaglige studieretningen Formgivingsfag VK2-kurset Tegning, form, farge, som ga studiekompetanse. Dette tilbudet er overført til utdanningsprogrammet Studiespesialisering. Høsten 2006 var det 1645 elever fra 2004-kullet på dette kurset, og de er tatt med i figur 4.2 som yrkesfaglige VK2-elever. Etter reformen regnes ikke Vg3-elevene på det nye tilbudet som yrkesfaglige. De inngår derfor i stedet i figur 4.1 som Vg3-elever. Høsten 2009 var det 945 slike elever fra 2007-kullet. Den andre endringen gjelder det tidligere lærefaget IKT-drift, som var under allmennfaglig studieretning og videreføres som

IKT-servicefag under utdanningsprogrammet Service og samferdsel. I figur 4.1 er 195 lærlinger i dette faget regnet med blant VK2-elevene fra 2004-kullet, mens 289 lærlinger fra 2007-kullet er med blant lærlingene i figur 4.2.

Det er tradisjon for å skille mellom yrkesfaglige opplæringsløp og de som leder mot studiekompetanse, og den offisielle versjonen har lenge vært at det er omtrent like mange søkere og elever i hver hovedgruppe. Dette har vi vist i kapitlet om søkemønstre. Hvordan ser denne fordelingen ut når vi begrenser oss til de som fortsetter i opplæring det tredje året og tar utgangspunkt i det hovedvalget de gjorde da de startet i videregående opplæring og eventuelle nye valg underveis? Figur 4.3 viser fordelingen på fire hovedkategorier for to kull av grunnkurselever.

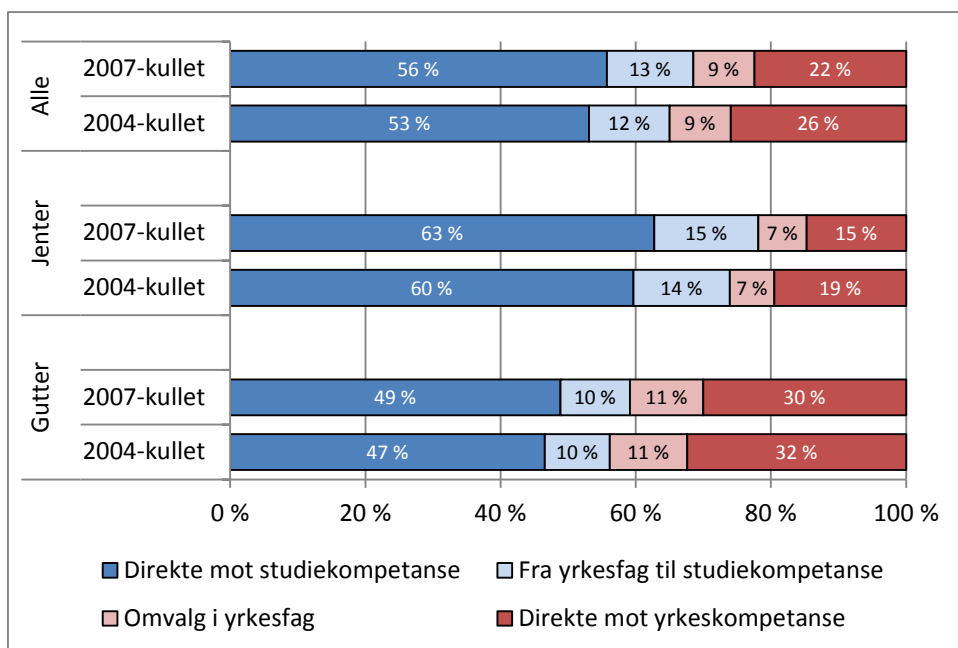

**Figur 4.3 Status ved oppstart av tredje opplæringsår for elever fra to avgangskull fra grunnskolen. Elever som fortsatt var i videregående opplæring ved starten av det tredje året. Prosent.**

Når vi holder de 12 – 13 prosentene av de opprinnelige grunnskolekullene som ikke er i videregående opplæring ved starten av det tredje året utenfor, ser vi at elever som er på vei mot studiekompetanse dominerer og at disse elevenes andel har økt fra 2004-kullet til 2007-kullet. 53 prosent av 2004-kullets elever gikk direkte mot studiekompetanse, og i tillegg var det 12 prosent som hadde startet i et yrkesfaglig grunnkurs, men som ved starten av det tredje året hadde gjort et valg som ledet dem mot studiekompetanse. For 2007-kullet hadde disse andelene økt til henholdsvis 56 og 13 prosent, slik at til sammen 69 prosent av elevene fra 2007-kullet siktet mot studiekompetanse, mens 31 prosent tok sikte på yrkeskompetanse. Av disse gikk 22 prosent direkte mot yrkeskompetanse, mens 9 prosent hadde gjort et omvalg innenfor yrkesfagene. Figur 4.3 viser også at andelen som går mot studiekompetanse blant jentene har økt fra 74 til 78 prosent, mens de tilsvarende andelene for guttene er 57 og 59 prosent. Både blant gutter og jenter er det dermed et betydelig flertall av elevene som går mot studiekompetanse. Forskjellen mellom gutter og jenter er likevel stor og økende, og det er nesten dobbelt så mange gutter som jenter som tar sikte på yrkeskompetanse.

Ved å bevege oss på denne måten fra søkning til Vg1, gjennom de to første årene i videregående opplæring og fram til starten av det tredje, ser vi at de studieforberedende tilbudene omfatter en stadig økende andel av elevmassen. Fra en 50 – 50 fordeling ved søkning til Vg1 er forholdet nærmere 70 – 30 ved starten av det tredje året.

## 4.3 Yrkesfagelevenes preferanser og muligheter for å komme videre

### 4.3.1 Bare halvparten av Vg2-elevene i yrkesfag søker seg videre mot yrkeskompetanse

En viktig grunn til at ikke en større andel går videre i retning av yrkeskompetanse er at ikke alle yrkesfagelever søker seg videre til en læreplass eller fagopplæring i skole når de er i det andre året av videregående opplæring. De to øverste søylene i figur 4.4 viser at 59 prosent av yrkesfagelevene fra 2004-kullet søkte tilbud som gir yrkeskompetanse, mens 28 prosent søkte påbygging for studiekompetanse eller andre Vg3-tilbud som gir studiekompetanse<sup>7</sup>. For 2007-kullet var andelene 51 og 35 prosent. Mens kullet av Vg2-elever på yrkesfagene har økt med 2.300 elever på tre år, eller med 13 prosent, er antallet som søker seg videre mot yrkeskompetanse redusert med 160. Samtidig var det en økning på 2.285 yrkesfagelever som på dette tidspunktet valgte veien mot studiekompetanse, en økning på 38 prosent. Over tid har det vært en voldsom vekst i søkningen til påbygging for studiekompetanse. Våren 1996 søkte 7,2 prosent av VK1-elevene på yrkesfaglige kurs det som da het Allmennfaglig påbygning, 12,4 prosent av jentene og 3 prosent av guttene (Vibe m.fl. 1997:45). I 2007 var de tilsvarende andelene 38 og 16 prosent.

Før vi går videre og kommenterer endringene for de ulike utdanningsprogrammene, må vi gjøre en presisering med hensyn til figur 4.4. For å gjøre det mulig å sammenlikne tidligere studieretninger med nåværende utdanningsprogram, har vi fjernet elevene på VK1 Tegning, form, farge fra Formgivingsfag. Samtidig har vi lagt til VK1-elevene på IKT-driftsfag til studieretningen Salg og Service.

Vi ser at det er store forskjeller mellom utdanningsprogrammene med hensyn til hvilke valg Vg2-elevene gjør. Ni av ti elever på Medier og kommunikasjon ønsker studiekompetanse, mens bare 4 – 5 prosent søker yrkesfaglig Vg3 eller læreplass. Blant elevene på Teknikk og industriell produksjon og Elektrofag ønsker 71 prosent å gå videre til det tredje året på yrkesfag, mens dette gjelder to av tre Vg2-elever på Bygg- og anleggsteknikk, 61 prosent på Restaurant- og matfag og halvparten av elevene på Design og håndverk. For Naturbruk, Service og samferdsel og Helse og sosialfag er andelen omtrent 40 prosent. På alle disse tre utdanningsprogrammene er det nå flere Vg2-elever som søker seg i retning av studiekompetanse enn yrkeskompetanse, mellom 42 og 48 prosent. Over tid har endringen i preferanser vært størst for Design og håndverk, Helse- og sosialfag og Bygg- og anleggsteknikk. For Naturbruk har det vært en endring med motsatt tendens ved at andelen som søker seg mot yrkeskompetanse har økt fra 35 til 40 prosent. Fortsatt er det likevel litt flere av Vg2-elevene fra dette utdanningsprogrammet som ønsker studiekompetanse. For fem av ni yrkesfaglige utdanningsprogram er det små eller ingen endringer over tid i valget mellom yrkeskompetanse og studiekompetanse.

---

<sup>7</sup> Vg3 Medier og kommunikasjon og Vg3 Naturbruk.

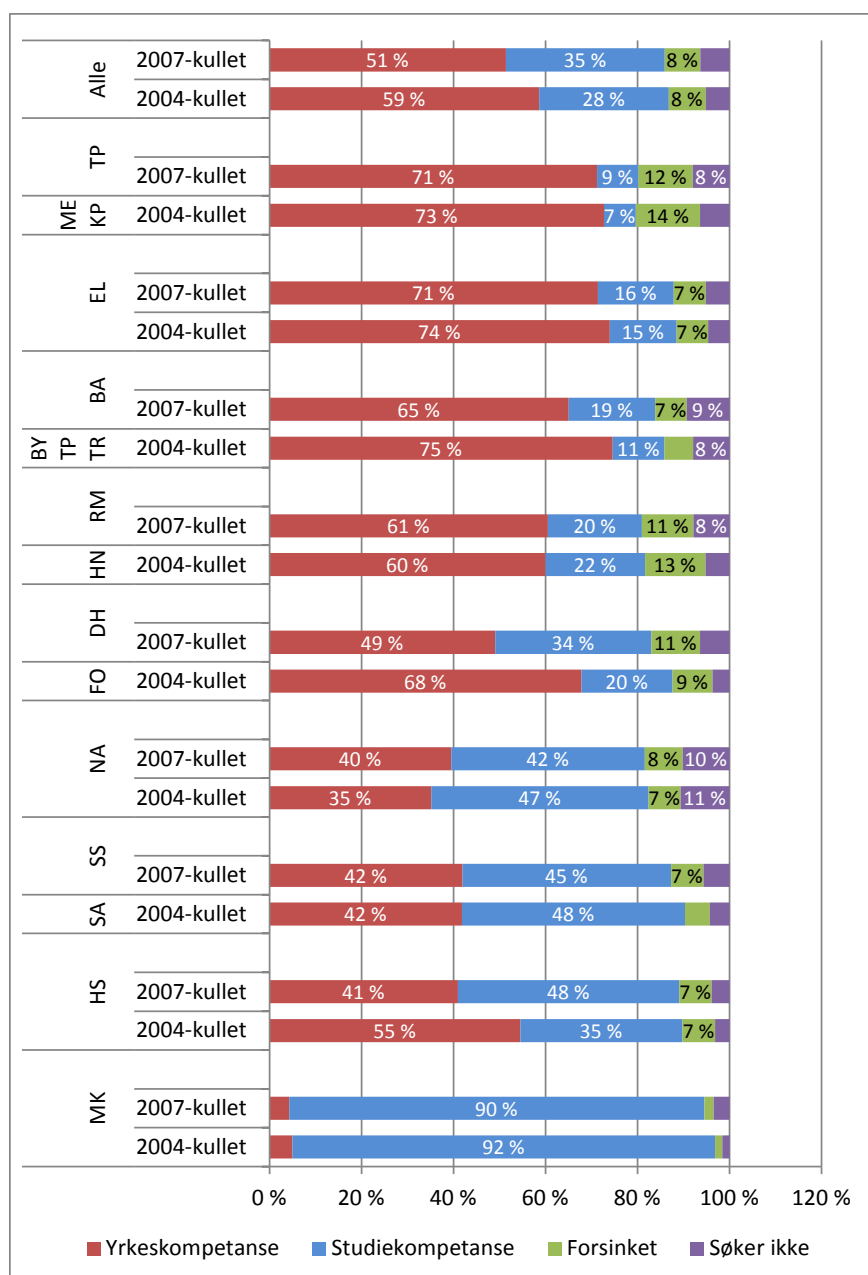

Figur 4.4 Yrkesfagelevenes førstevalg for det tredje året når de er i sitt andre år. To elevkull. Prosent.

### 4.3.2 Motiver for ikke å søke fagopplæring

Hvorfor søker ikke flere av de yrkesfaglige Vg2-elevene lære plass eller et yrkesfaglig Vg3-kurs? Vi baserer våre analyser på registerdata og de gir oss ingen direkte forklaringer på dette. Vi kan derfor her bare lansere hypoteser om forhold som kan tenkes å påvirke valget ved overgangen fra det andre til det tredje året og se dette i forhold til forskning som er gjort innenfor feltet. Vi vil her se nærmere på sju slike hypoteser.

- Har ikke tro på at de vil få en lære plass og søker noe annet i stedet
- Skuffelse over hva yrkesfaglig opplæring viste seg å være
- Ønsker ikke opplæring i bedrift
- Mener de ikke har lært nok til å kunne gå i lære og går om eller gjør et omvalg
- Opplever at de ikke strekker til og avbryter videregående opplæring
- Synes en betalt jobb kan være et godt alternativ, for en periode eller for godt



- Noen få har skaffet seg læreplass selv og opptretr ikke som søkere i våre tall

At mange ikke har tro på at de vil få en læreplass henger først og fremst sammen med at det er en betydelig mangel på læreplasser i mange fag. Vi har tidligere påvist (Frøseth m fl 2010:72) at under halvparten av de fra 2006-kullet grunnskoleelever som søkte læreplass i Kokkfaget fikk tilbud om læreplass ved førsteinntaket sommeren 2008. Om høsten var 68 prosent av dem lærlinger i dette faget. Selve inntaksprosessen, som i realiteten går over flere måneder, kan oppleves som en stor belastning for mange. For søkerne til Tømmerfaget var de tilsvarende andelene 52 og 70 prosent (Frøseth m fl 2010:93) og for søkerne til Barne- og ungdomsarbeiderfaget var de 58 og 71 prosent (Frøseth m fl 2010:81). Søkerne til læreplass vet at de rent statistisk sett løper en betydelig risiko for ikke å få det tilbudet de ønsker. Konkurransen om et begrenset antall plasser gjør dessuten at mange, med eller uten grunn, tror at nettopp de ikke vil nå opp i konkurransen. Dette kan skyldes faktiske forhold som dårlige karakterer og høyt fravær, men det kan også skyldes manglende selvtillit og et svakt selvbilde. Et tilleggsmoment er at de fleste av søkerne mangler et nettverk for selv å skaffe en læreplass. Vg2-elever som har slektninger, naboer eller bekjente innenfor samme bransje, vil ha et fortrinn i konkurransen om et begrenset antall plasser.

At yrkesfaglig opplæring kan vise seg å være noe annet enn det elevene hadde tenkt seg da de søkte, framgår blant annet av samtaler med yrkesfagelever som hadde valgt å slutte eller ta en pause i videregående opplæring mens de fortsatt gikk i skole. Et av eksemplene viser til elever i Hotell- og næringsmiddelfag som hadde forventninger om et kreativt arbeid, mens de møtte strenge strukturer og krav om innordning (Markussen m fl 2006:147). Et annet eksempel gjelder elever i Byggfag som i forbindelse med utplassering ble satt til å feie gulvet eller lignende oppgaver uten noen egentlig opplæringsverdi og hvor dette nærmest ble en katalysator for å slutte i videregående opplæring (Markussen m fl 2006:144). Det er lett å tenke seg andre opplevelser som kan virke demotiverende, enten fordi det dreier seg om opplæring med lav kvalitet, eller at innholdet i yrket viser seg å være et annet enn det eleven hadde tenkt seg.

Å ikke ønske opplæring i bedrift, men å foretrekke opplæring i skole kan også være et motiv for ikke å søke læreplass. Selv om vi ikke har konkrete eksempler på dette, mener vi at den måten det nye Helsearbeiderfaget ble møtt på ved innføringen av Kunnskapsløftet kan tyde på at dette er en aktuell problemstilling. Vi har vist tidligere (Frøseth m fl 2010) og vil også dokumentere i denne rapporten, at nettopp overgangen fra opplæring i skole til opplæring i bedrift kan være noe av forklaringen på at så få ønsker å gå videre til lære i dette faget. Det er flere forhold som har med denne elevgruppas motivasjon å gjøre som sannsynliggjør en slik forklaring. Skolen gir elevene et sosialt felleskap med jevnaldrende som opplæring i bedrift sjelden kan by på. Skolens rammer er kjente og trygge, mens mange kan frykte at de blir overlatt til seg selv i ukjente omgivelser når de skal ut i lære. Arbeidstidsbestemmelsene i en lærebedrift vil av mange oppleves som mindre attraktiv enn det som gjelder i skolen. Erfaringene fra forsøket med praksisbrev, der opplæring i bedrift kombineres med at elevene tar fellesfag i skole, viser at felleskapet som skolen tilbyr er viktig for mange (Høst 2011:54).

Når elever søker om omvalg eller ønsker å gå om igjen et år på samme Vg2-kurs i stedet for å søke læreplass, kan dette ha flere årsaker. Manglende vurdering eller ikke bestått i et eller flere fag kan ligge bak, men endrede interesser kan også være en forklaring. Eleven kan selv ha kommet fram til at det er det beste å ikke gå videre til det tredje året, eller andre personer kan ha gitt et råd om et slikt valg. Dette kan være lærer, rådgiver eller foreldre. Utplassering i bedrift underveis i Vg1 og Vg2 kan også ha fått elever til å ombestemme seg. Uansett vitner et slikt valg om en form for selverkjennelse om begrensinger i egen kompetanse som ikke gjør det aktuelt å søke læreplass. Vi har allerede vist i figur 4.4 at 8 prosent av Vg2-elevne gjør et slikt valg, og i enkelte av utdanningsprogrammene gjelder dette 11 – 12 prosent av elevene. Enkelte elever kan oppleve så svak motivasjon at de velger å slutte, eller de opplever at de mangler forutsetninger for å fortsette i videregående opplæring i det hele tatt. Dette gjelder 5 – 6 prosent av de yrkesfaglige Vg2-elevne, og nærmere 10 prosent i enkelte utdanningsprogram.

I den lille gruppa av Vg2-elever som tilsynelatende ikke søker om å fortsette i videregående opplæring, finner vi enkelte som ikke søker læreplass, men skaffer seg en selv. Vi anslår dette til å være inntil 6 prosent av et kull nye læringer, eller omtrent 600. De vil da i sin tur utgjøre omtrent 2,5 prosent av alle Vg2-elever.

Det finnes flere alternativer til å søke læreplass, og et av dem er å gå ut i arbeidslivet i stedet. Dette kan være et tidsbegrenset avbrekk for enkelte, mens andre ser for seg at de nå forlater videregående opplæring for godt. Det normale er at elevene søker læreplass det året de fyller 18 år, og dette året åpner også arbeidsmarkedet seg for dem for alvor. Det er et betydelig omfang av jobber for ufaglært ungdom i Norge, spesielt innenfor detaljhandel og andre servicenæringer (Høst 2010:28). Mange som ikke er så sterkt motiverte for videre opplæring kan oppleve dette som et attraktivt alternativ.

### **4.3.3 Motiver for å velge påbygging for studiekompetanse**

Motivene for ikke å velge å gå videre mot fagbrev for de yrkesfaglige Vg2-elevne må også ses i forhold til andre alternative tilbud, og her er det påbygging for studiekompetanse som peker seg ut som alternativet for de fleste. Dette valget må også ses i sammenheng med ulike hypoteser om motiver som ligger bak, men har vi inntil videre mindre belegg i forskningen.

- En generell tendens til akademisering
- Valget av påbygging kan være planlagt allerede fra starten
- Eleven har endret interesser
- Ønske om å oppnå høyere kompetanse innenfor det samme fagområdet
- Ønske om å bli russ etter det tredje året

At samfunnet utvikler seg i retning av økt akademisering virker rimelig, og det økte utdanningsnivået i befolkningen er i seg selv et uttrykk for dette. Det stilles høyere krav til utdanningsnivå i alle sektorer av arbeidslivet, og det er rimelig å anta at dette også kan påvirke ungdom som i utgangspunktet har valgt yrkesfaglig utdanning. Det er imidlertid en begrensning ved dette resonnementet, når vi setter det i forbindelse med at ungdom velger å gå fra yrkesfag til studieforbereende. Det er nemlig ikke lagt til rette for å gå motsatt vei. Tilbudsstrukturen er bygget opp slik at de som starter i yrkesfagene kan gjøre et omvalg og skifte hovedretning, mens dette i praksis er langt vanskeligere de som har valgt et løp som leder mot studiekompetanse. Med tanke på sviktende rekruttering til yrkesfagene, kan altså selve tilbudsstrukturen i videregående opplæring i seg selv være en viktig barriere.

Det finnes ikke mye forskning på elevenes motivasjon for å velge påbygging for studiekompetanse, men Østlandsprosjektet gir noen indikasjoner på hva som styrer valget mellom yrkesfag og studieforbereende. Elever med et høyt ambisjonsnivå og som lytter til andres råd om valg av utdanning, tenderer til å velge studieforbereende, mens valg av yrkesopplæring forbindes mer med praktiske anlegg, et ønske om å komme ut i arbeid og tjene penger tidlig og en begrunnelse av utdanningsvalg ut fra interesser og evner (Markussen m fl 2006:71). Et pågående forskningsprosjekt ved NIFU vil høsten 2011 kunne gi flere svar på motivene bak valget av påbygging for studiekompetanse.

Elevenes grad av motivasjon for å gjøre et bestemt utdanningsvalg vil variere mellom elever, og over tid hos en og samme elev. Valg av påbygging for studiekompetanse er formelt sett et ikke et omvalg, fordi påbygging finns som et tilbud i alle yrkesfaglige utdanningsprogram. Dette valget innebærer likevel et skifte av hovedretning, men i virkeligheten kan dette skiftet av hovedretning ha vært planlagt helt fra starten av. Ved de Vg2-kursene der det er særlig mange av elevene som gjør dette omvalget, som for eksempel Medier og kommunikasjon, Reiseliv, Barne- og ungdomsarbeiderfag, Helsearbeiderfag, Naturbruk, og Heste- og hovslagerfag, vil vi anta at en betydelig andel av elevene har ønsket en kombinasjon av yrkesfag og allmennfag, der studiekompetanse hele tiden har vært det endelige målet. Elever kan imidlertid også ombestemme seg. Det ga prosjektet "Rett førstevalg" et tydelig eksempel på. Her ble et utvalg av elever på 10. trinn spurt om hvilket utdanningsprogram de ville søke på til våren. Disse svarene ble sammenliknet med hva elevene faktisk søkte, og det viste seg at 38,5 prosent hadde endret førsteønske fra høsten til tidspunktet for inntak (Vibe 2006:26).

Et ønske om å oppnå høyere kompetanse innenfor det samme fagområdet er kanskje særlig aktuelt for elever i Helse- og sosialfag og Elektrofag. Her er en justering av ambisjonsnivået fra å ta sikte på å bli helsefagarbeider til å studere sykepleie svært aktuell, på samme måte som en som først tenkte å bli elektriker kan justere opp ambisjonsnivået til å ta sikte på å bli elektroingeniør.

Den siste forklaringen på hvorfor så mange velger påbygging for studiekompetanse er ønsket om å ta del i russefeiringen ved slutten av det tredje året. Dette kan umiddelbart virke som en spekulativ og lite seriøs forklaring på et så viktig veivalg, men forklaringen kan nok likevel ha en del for seg.

Russefeiringen er viktig for mange, så viktig at 15 prosent av russen på Østlandet sier at de gjerne lar det gå utover karakterene (Markussen 2006), noe som igjen kan ha konsekvenser for videre utdanningskarriere. Også utdanningsmyndighetene i fylkene ser ut til å være klar over dette, og bruker nettopp russefeiringen som en forklaring på en økende tendens til å velge påbygging framfor læreplass (Høst og Evensen 2009).

#### **4.3.4 Hvorfor kommer ikke flere av søkerne i lære?**

Litt over halvparten av 2007-kulletts yrkesfagelever søkte seg videre mot det tredje året i fagopplæring. Disse fordeler seg med 44 prosent, eller omtrent 10.500, som søkte læreplass og 8 prosent, eller omtrent 1850, som søkte yrkesfaglig Vg3.

Figur 4.5 viser hvor stor andel av søkerne til læreplass fra 2006- og 2007-kullet som kom i lære høsten 2008 og 2009. Det skilles i figuren mellom søkere som var i et lærefag i samsvar med førsteønsket og de som var i et annet fag. I gjennomsnitt for alle fag endte 72 prosent av søkerne fra 2006-kullet og 68 prosent søkerne fra 2007-kullet opp som lærlinger. Av disse var det henholdsvis 65 og 59 prosent som fikk innfridd førsteønsket, mens henholdsvis 7 og 9 prosent ble lærling i et annet fag. Av resten av søkerne var henholdsvis 6 og 10 prosent å finne på skolebenken mens litt over 20 prosent av søkerne var utenfor videregående opplæring.

Figur 4.5 viser at det er forskjeller mellom utdanningsprogrammene, både når det gjelder andel som kommer i lære og når det gjelder endringer fra 2006- til 2007-kullet. Flest fikk innfridd førsteønsket i Helse- og sosialfag og Elektrofag, mens andelen er lavest i Medier og kommunikasjon og Service og samferdsel. Det er imidlertid færre enn 70 søkere til læreplass i Medier og kommunikasjon i de to kullene. Det er vanligst å måtte ta til takke med læreplass i et annet fag enn førsteønsket i Teknisk og industriell produksjon. Den kraftigste nedgangen i andel som får læreplass fra 2006- til 2007-kullet er det i Teknisk og industriell produksjon, Elektrofag og Bygg- og anleggsteknikk.

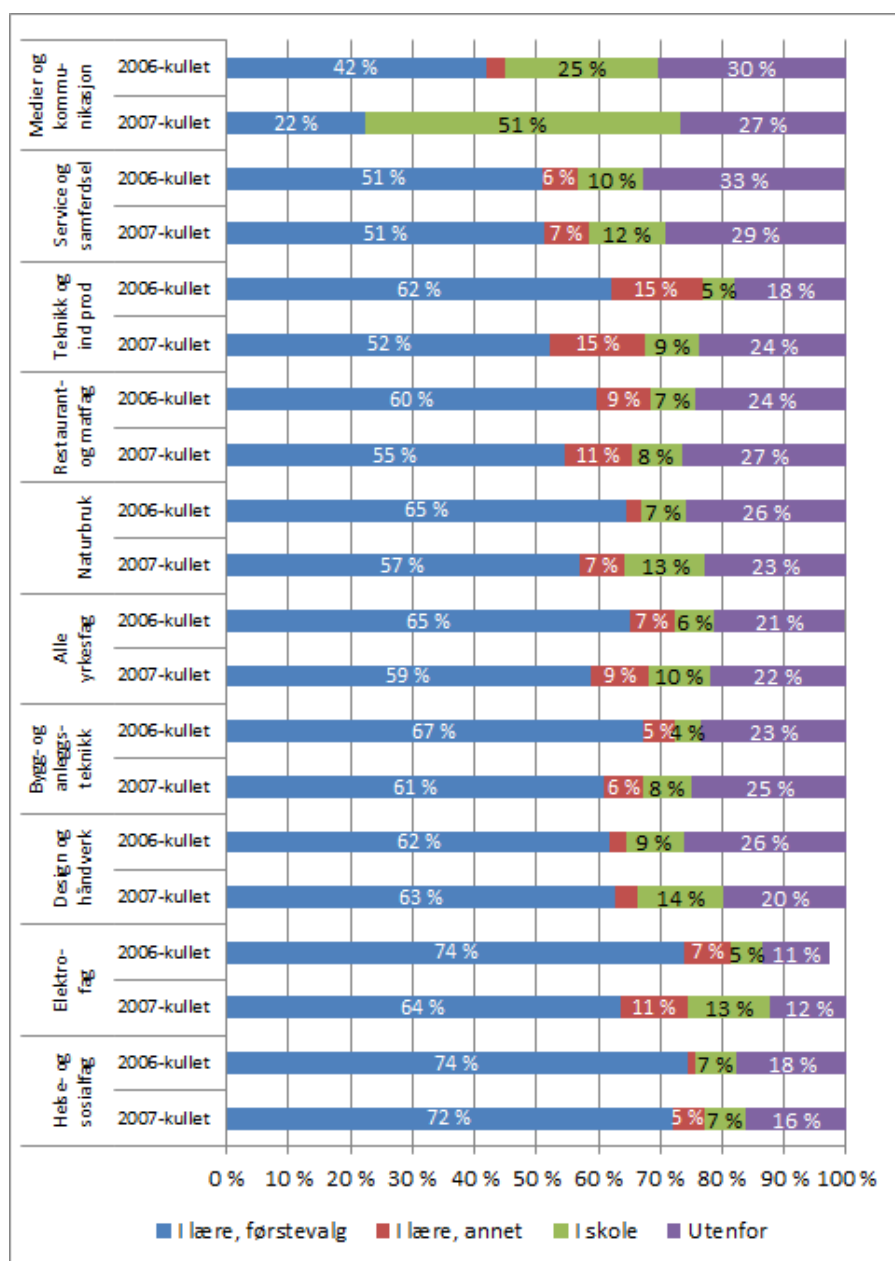

**Figur 4.5** Innfrielse av førsteønske for søkere til lærefag. 2006- og 2007-kullet. Andel som er i lære i samsvar med førsteønske og i annet lærefag etter utdanningsprogram.

Det er også stor variasjon i andelen som kommer i lære mellom enkeltfagene. Figur 4.6 viser hvor søkerne fra 2007-kullet til 12 av lærefagene endte opp høsten 2009. De 12 fagene omfatter 62 prosent av læreplassøkerne fra 2007-kullet da disse søkte i 2009. Figuren skiller mellom søkere som ble lærlinger, søkere som ble elever i videregående opplæring og søkere som var utenfor videregående opplæring ved starten av det tredje året. Blant de som ble lærlinger var det ikke alle som kom i lære i det faget som var deres førsteønske, og dette vil vi komme tilbake til i kapittel 5.

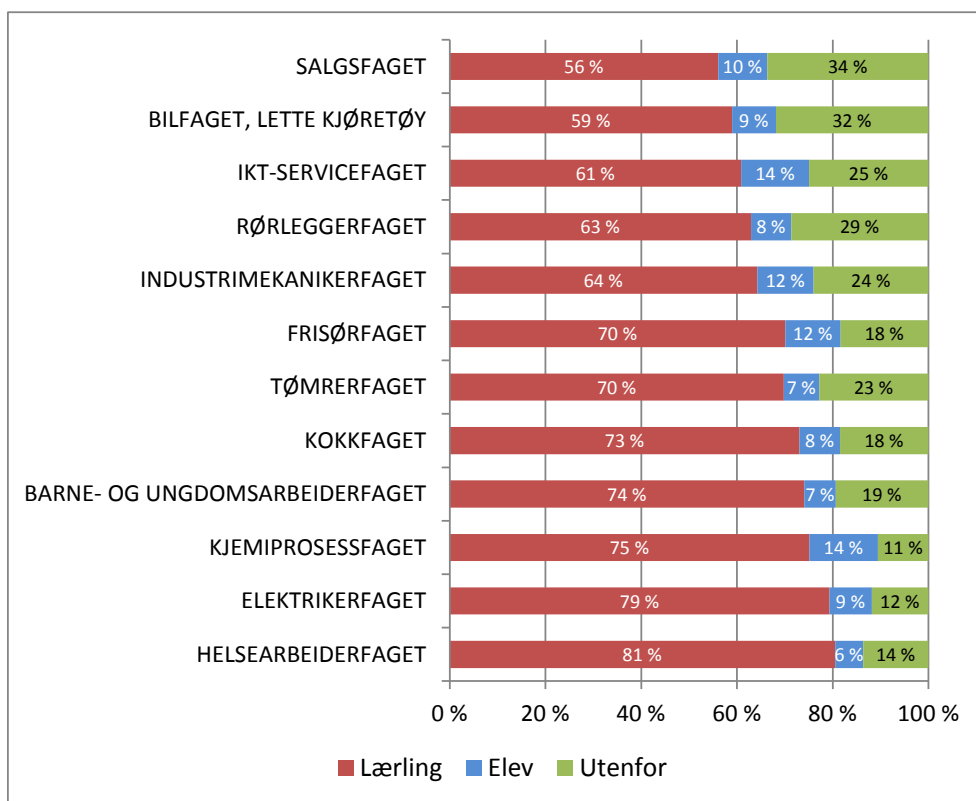

**Figur 4.6 Status ved oppstarten av det tredje året for søkere til 12 lærefag. 2007-kullet. Prosent.**

Det viser seg at det er en betydelig variasjon mellom fagene når det gjelder hvor mange som kommer i lære og hvor mange som var utenfor videregående opplæring. 81 prosent av søkerne til Helsearbeiderfaget ble lærlinger, mens 14 prosent var utenfor. Til sammenlikning ble bare 56 prosent av søkerne til Salgsfaget lærlinger, mens 34 prosent var utenfor. Det er betydelig mindre variasjon i andelen som endte opp på skolebenken.

Det er også variasjon mellom fylkene når det gjelder hvor stor andel av søkerne som kommer i lære. Figur 4.7 viser andelen som kommer i lære i samsvar med førsteønsket og hvor mange som kommer i lære i et annet fag i 2008 og 2009 for 2006- og 2007-kullets søkere. Figuren er sortert slik at de fylkene som hadde høyest andel av søkerne som ble lærlinger er nederst. I Vest-Agder ble 81 prosent av søkerne fra 2006-kullet lærlinger og 78 prosent av 2007-kullet. Vest-Agder har sammen med Rogaland, Hordaland og Sogn og Fjordane de høyeste andelen for begge kull. Hvis vi legger til Aust-Agder, Telemark og Møre og Romsdal, viser det seg at samtlige fylker regnet langs kysten fra Telemark til Møre og Romsdal ligger over landsgjennomsnittet for 2007-kullet. Det virker som om disse fylkene har en relativt sterk tradisjon for å få en høy andel av søkerne i lære.

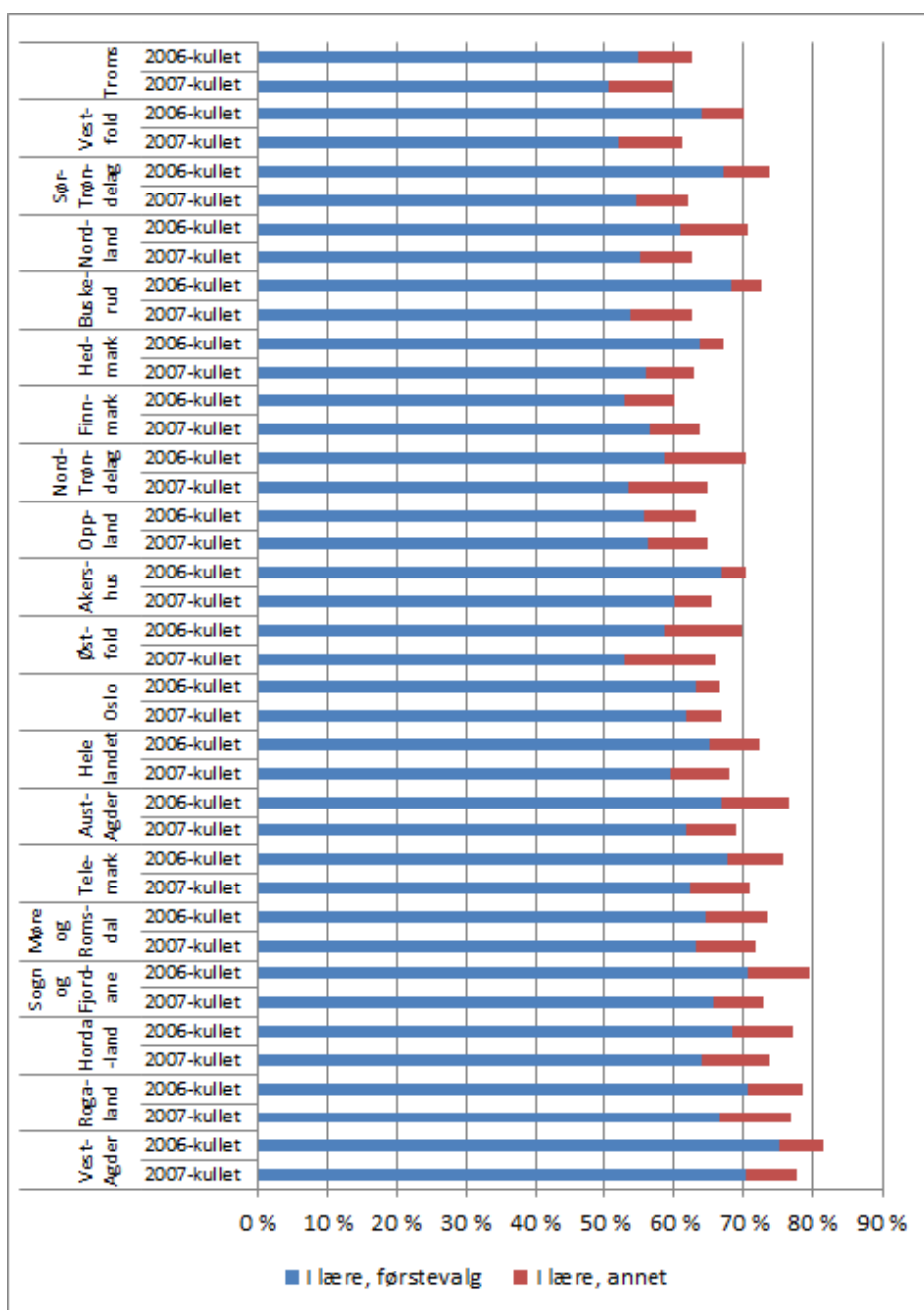

**Figur 4.7 Innfrielse av førsteønske for søkere til lærefag. 2006- og 2007-kullet. Andel som er i lære i samsvar med førsteønske og i annet lærefag etter fylke.**

Sterkest nedgang i andelen som kom i lære er det i Sør-Trøndelag, Buskerud, Vestfold, Aust-Agder og Nordland. På landsbasis var denne nedgangen på 4 – 5 prosentpoeng, mens den var på mellom 8 og 12 prosent i disse fem fylkene. Finnmark er det eneste fylket der vi finner en økning i denne andelen. Hvorfor er ikke flere av søkerne til læreplass i lære? Det er fire hovedforklaringer på dette.

- Fordi det ikke er nok læreplasser i alle fag
- Fordi det ofte er dårlig samsvar mellom geografisk fordeling av søkere og læreplasser
- Fordi de fikk et tilbud, men sa det fra seg
- Fordi bedriften ikke ønsket dem som lærling, selv om det var plass

Den første forklaringen trenger ikke nærmere utdyping. Den må også anses som å være den viktigste. Vi kan likevel ikke si at mangelen på læreplasser tilsvarer antallet søkere som ikke ender opp som lærling. De tre andre forklaringene gir alle sammen sine bidrag til et mer nyansert bilde. Det reelle antallet læreplasser som tilbys er nok høyere enn antallet lærlinger vi kan telle opp om høsten, men av ulike grunner blir ikke kapasiteten utnyttet fullt ut. Når vi bryter ned på fylker, finner vi nemlig at det er en svært stor variasjon mellom fylkene i andelen av søkerne som blir lærlinger i de enkelte fagene. For Tømmerfaget er denne variasjonen mellom fylkene slik at mellom 52 og 84 prosent av søkerne ble lærlinger. I Frisørfaget er variasjonen fra 50 til 89 prosent, mens den er fra 52 til 100 prosent i Barne- og ungdomsarbeiderfaget. Blant søkerne til Rørleggerfaget er variasjonen fra 32 til 100 prosent. I mindre fag er variasjonen enda større, som i Betongfaget der den er fra 20 til 100 prosent. Enda mer ekstremt er det i Platearbeiderfaget der andelen som blir lærlinger varierer fra ingen til alle når vi sammenlikner fylkene. Dette forteller oss at det er en betydelig variasjon i kapasitet, ikke bare mellom fagene, men også mellom fylkene i hvert enkelt fag.

Ikke alle som får et tilbud om læreplass tar i mot tilbudet. 89 prosent av de fra 2007-kullet som fikk et tilbud om læreplass ved førsteinntaket i juli var lærlinger om høsten, mens 6 prosent endte opp som elever og 5 prosent var utenfor videregående opplæring. Halvparten av de som valgte å bli elever i stedet for å gå i lære hadde startet i påbygging for studiekompetanse. 29 prosent av de som til slutt ble lærlinger fikk tilbudet etter førsteinntaket, men vi vet ikke noe om hvor mange i tillegg til disse som fikk et tilbud, men som valgte å si nei. Det vi derimot vet er at en litt høyere andel av de som fikk tilbudet etter førsteinntaket, senere på sommeren eller tidlig på høsten, fikk et annet tilbud enn førsteønsket, sammenliknet med de som fikk et tilbud allerede ved førsteinntaket. Andelen er henholdsvis 17 og 12 prosent. Det kan bety at andelen av alle som fikk et tilbud om læreplass, men som valgte å takke nei, nok er høyere enn 11 prosent, som altså er basert på de som fikk tilbudet ved førsteinntaket. Læreplasser som søkerne har sagt nei til er likevel ikke uten videre ledige plasser. De kan ha blitt tilbudt andre søkere som har tatt i mot tilbudet.

Om den siste av de fire forklaringene kan vi si lite konkret. Hvor mange søkere som vurderes av bedriftene, men som ikke får tilbud om læreplass, vet vi ikke. Bedriftenes motiver kan i denne sammenhengen være flere. Dårlige karakterer og høyt fravær er generelt viktige forklaringer på manglende gjennomføring i videregående opplæring. Østlandsprosjektet viste at fars utdanningsnivå, karakterer og fravær var viktig for sannsynligheten for å få læreplass (Markussen og Sandberg 2005:48). At bedriftene legger vekt på fravær og karakterer i sin vurdering av søkerne er ikke uventet. Tabell 4.2 viser hvordan det gikk med søkerne til læreplass fra 2007-kullet høsten 2009. Det skiller her mellom de som gjennomførte og besto Vg2, i alt 84 prosent av alle VG2-elevene som søkte om læreplass, og de som ikke besto Vg2. Det viser seg at 73,5 prosent av de som besto var i lære om høsten, mot 40,5 prosent av de som hadde strøket i et eller flere fag. Av de som besto og fikk læreplass, fikk 11 av 12 et tilbud i samsvar med førsteønsket. Mens bare 18 prosent av de som besto var utenfor opplæring om høsten, gjaldt dette 43 prosent av dem som ikke hadde bestått. Det er altså langt fra umulig for de som har en eller flere strykkarakterer fra Vg2 å få læreplass, men det reduserer sjansen til nesten det halve. På den annen side utgjør de som ikke har bestått i alle fag bare 13 prosent av alle som søker læreplass, og under 8 prosent av de som ender opp som lærlinger.

**Tabell 4.2 Status ved oppstart av det tredje året høsten 2009 for læreplassøkere fra grunnskolekullet 2007.**

	Gjennomført			Alle
	Fullført og bestått Vg2	Vg2, ikke bestått	Uavklart status	
Lære i bedrift, førsteønske	64,5 %	32,0 %	23,4 %	59,2 %
Lære i bedrift, annet tilbud	9,0 %	8,5 %	23,4 %	9,3 %
Elev	8,5 %	16,6 %	13,3 %	9,7 %
Utenfor opplæring	17,9 %	42,9 %	39,9 %	21,8 %
Sum	100,0 %	100,0 %	100,0 %	100,0 %
Antall	(n=8863)	(n=1363)	(n=278)	(N=10504)

Ved siden av karakterer og fravær, vil mange bedrifter legge vekt på søkerens kunnskaper i faget. Det har blitt innvendt både mot Reform 94, som innførte ordningen med to års innledende opplæring i skole, og mot de brede Vg2-kursene, som er innført med Kunnskapsløftet, at søkerne ofte mangler praktiske ferdigheter i faget de skal læres opp i. Bedriftene må dermed ta mer ansvar for den faglige spesialiseringen (Høst og Evensen 2009:33). Bedriftene har forventninger om at skolen skal gi elevene de grunnleggende kunnskapene innenfor faget, men opplever ofte at de må begynne nærmest fra starten med det helt elementære. Et eksempel på at dette kan oppleves som et enda større problem etter innføringen av de brede Vg2-fagområdene er det nye tilbudet Vg2 Byggeteknikk, som omfatter så vidt forskjellige fag som Murerfaget, Betongfaget, Tømrerfaget og Stillasbyggerfaget. Det er ikke så vanskelig å tenke seg at mange bedrifter opplever at søkerne har overflåtisk kunnskap innenfor et bredt felt, men at de mangler tilstrekkelig kunnskaper i det faget de har søkt på for å komme raskt i gang med opplæringen.

#### 4.4 30 prosent er fortsatt i opplæring det fjerde året

I dette prosjektet skal det brukes data fra Nasjonal vitnemålsdata base for å kartlegge elevenes og lærlingenes kompetanseoppnåelse. Fullføringsdata for de to kullene som startet i videregående etter innføringen av Kunnskapsløftet er ennå ikke tilgjengelige. Dermed vil analysene om kompetanseoppnåelse måtte utestå til prosjektets sluttrapport, som vil være klar våren 2012. Vi har imidlertid tilgang til foreløpige data om fullføring for elevkullene fram til våren 2009. I disse dataene skiller det i hovedsak mellom elever som har fullført og bestått og de som har gjennomført skoleåret, men mangler beståttkarakter i et eller flere fag. I tillegg er det egne kategorier for alternative opplegg og for elever der beståttstatus er uavklart.

Det må tas forbehold ved bruken av slike data. Etter en dialog med Statistisk sentralbyrå, har vi kunnet fastslå at de filene vi har tilgang til er å betrakte som foreløpige, og at det for en del skolars vedkommende vil mangle fullførtopplysninger for enkeltelever og i noen tilfelle for større grupper av elever. Konsekvensen av dette er at andelen som er oppført som å ha bestått kan være noe lav. For å måle det faktiske nivået for gjennomføring og bestått/ikke bestått vil derfor disse filene ikke egne seg. Her bruker vi opplysningene bare som en pekepinn på hvordan fullføringsgraden er. Hvis det er slik at problemet med ajourføring av data går igjen fra år til år, og det har vi grunn til å tro, kan datafilene likevel gi en indikasjon på eventuelle endringer, men da på et grovt, aggregert nivå.

Når vi kombinerer datafilene om fullføring med elev- og lærlingefiler, kan vi lage et bilde av gjennomføring, og eventuell fullføring, fram til starten av det fjerde året. Vi vil her sammenlikne 2004-, 2005- og 2006-kullene, slik situasjonen var for disse kullene høsten 2007, 2008 og 2009. Figur 4.8 viser hvordan de tre elevkullene fordeler seg på sju ulike kategorier om høsten tre år etter at de gikk ut av grunnskolen.

Vi ser at det er noen endringer fra år, men disse går ikke i noen bestemt retning. Dette kan skyldes usikkerheten vi allerede har nevnt når det gjelder fullførtstatus blant elever som er ute av videregående opplæring. I figuren vil denne usikkerheten knytte seg til fordelingen mellom de to øverste settene av søyler, nemlig de som er utenfor videregående opplæring og som har fullført det tredje året med bestått og alle andre elever som er utenfor videregående opplæring. Vi ser at summen av de to søylene varierer mellom 69 og 71 prosent.

Vi har, som nevnt ovenfor, grunn til å tro at prosentandelene i det øverste søylesettet i figur 4.8 uttrykker en minimumsandel av kullene som har bestått Vg3, mens det også vil være noen elever blant de som regnes som å være utenfor, som i virkeligheten har bestått. I tillegg kan også noen av de som fortsatt er elever eller lærlinger ved starten av det fjerde året ha bestått Vg3. Av et årskull fra grunnskolen kan vi dermed regne med at flere enn 45 prosent har fullført og bestått det tredje året tre år etter at de gikk ut av grunnskolen. Omtrent en av fire er utenfor, men har ikke fullført og bestått det



tredje året. I denne gruppa vil det være alt fra et lite antall som aldri begynte i videregående opplæring, til de som har gjennomført det tredje året, men uten å bestå i alle fag.

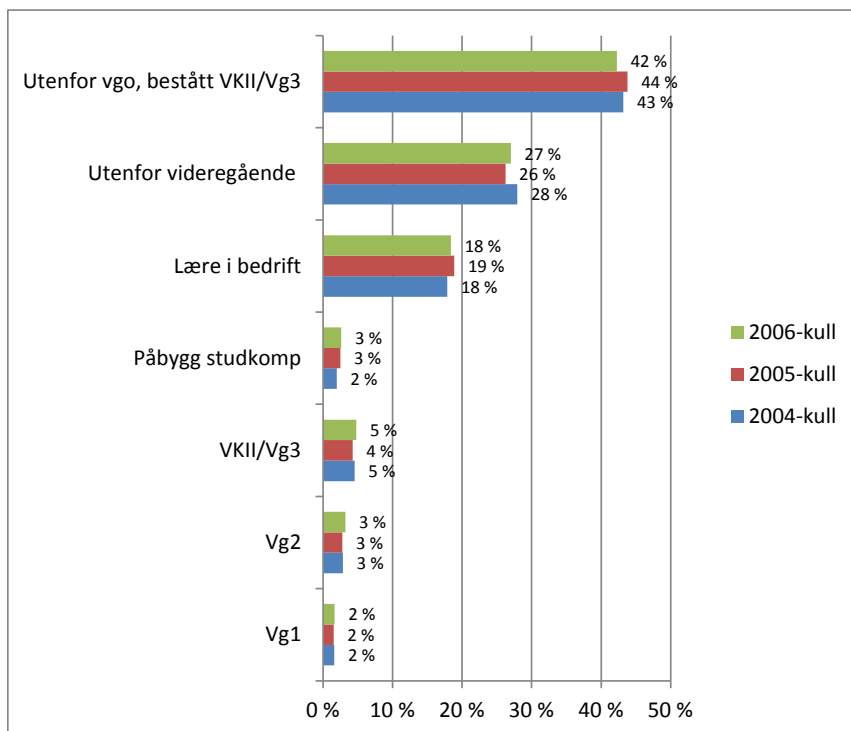

**Figur 4.8 Status ved oppstarten av det fjerde året for tre årskull av grunnskoleelever. Prosent.**

Resten av grunnskolekullet, omtrent 30 prosent, er fortsatt i videregående opplæring ved starten av det fjerde året. Av disse er det flest som er i lære. 18 – 19 prosent av årskullet er dermed i lære ved starten av det fjerde året, mens det var tilfelle for 14 – 15 prosent av kullet ved starten av det tredje året. Antallet lærlinger fra 2006-kullet økte dermed fra drøyt 9000 til snaut 11.000 fra starten av det tredje til det fjerde året. Når flere er i lære det fjerde året, skyldes det både at en del som har vært forsinket først nå er klare for å gå ut i lære, samtidig som en del av de som ikke fikk læreplass året før nå har fått en læreplass. De kan ha vært utenfor et år, eller vært elever. Det kan i denne sammenheng være grunn til å minne om de ambisjonene man hadde om antall læreplasser ved innføringen av Reform 94. Da var målet å skaffe en tredjedel av VK1-elevene læreplass (Vibe m.fl. 1997:98), noe som ville tilsvare omtrent 16.000 læreplasser for hvert årskull. Med økt kullstørrelse tilsvarer dette i dag omtrent 19.000 læreplasser.

Det er naturlig nok stor forskjell i grad av fullføring med bestått mellom yrkesfagelever og elever som startet i utdanningsprogram som leder mot studiekompetanse. De aller fleste av de første starter i et fireårig opplæringsløp, mens lengden er tre år for de siste.

I figur 4.9 skiller det mellom de som startet i yrkesfag og de som startet i et studieforberedende løp. Av den siste gruppa er det omtrent 70 prosent som er ute av videregående opplæring med bestått Vg3 etter tre år, mens omtrent 20 prosent er utenfor, men uten fullført Vg3. Resten, omtrent en av ti, er fortsatt i videregående opplæring ved starten av det fjerde året. Av disse er litt over halvparten i Vg3. Usikkerheten knytter seg her til fordelingen mellom de to utenfor-kategoriene. Når vi sammenlikner med SSB-tall, finner vi at våre tall for bestått ligger 3 – 4 prosentpoeng lavere. Det skyldes som tidligere nevnt at tallene vi her bruker ikke er fullstendig ajourført, mens SSBs tall er ajourført mot Nasjonal vitnemålsdatabase omtrent et halvt år senere enn våre tall.

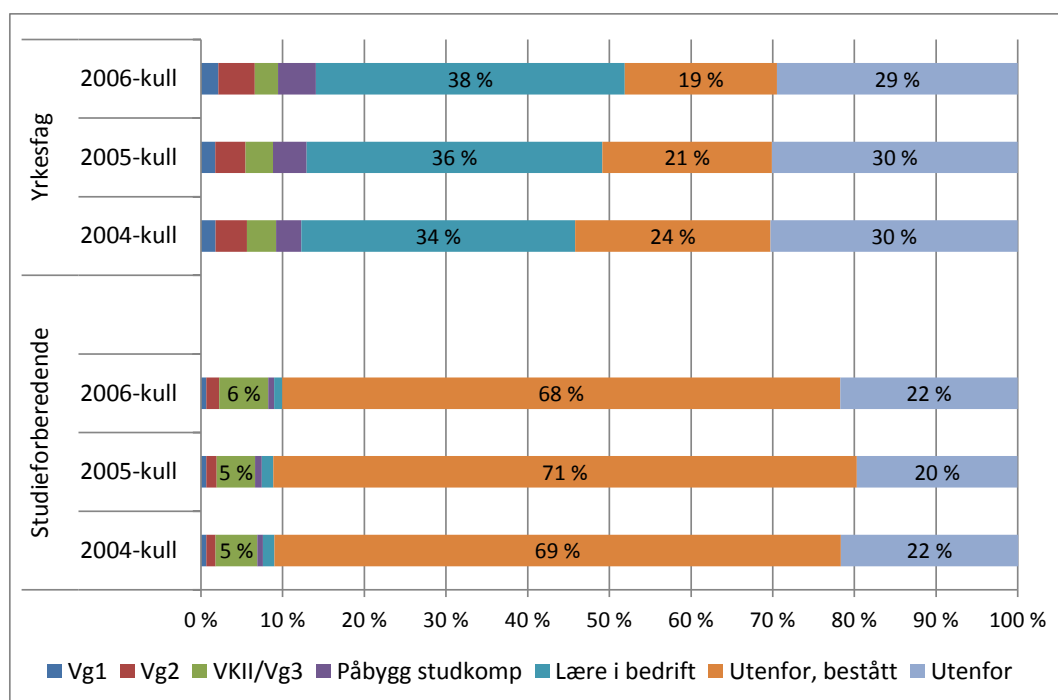

**Figur 4.9 Status ved oppstarten av det fjerde året for tre årskull av grunnskoleelever etter hvilken hovedretning de startet i.**

Vi ser at yrkesfagelevene har et helt annet gjennomføringsmønster enn elevene på de studieforbereidende utdanningsprogrammene. Omtrent 30 prosent er utenfor videregående opplæring og uten bestått Vg3 etter tre år. Andelen som er i lære har økt fra 34 til 38 prosent, noe som for det første skyldes at flere kom i lære fra starten av det tredje året blant 2005-kullet enn 2004-kullet (figur 4.2). Disse fortsetter nå til sitt andre år i lære og bidrar til at den samlede andelen i lære øker ved starten av det fjerde året. For det andre innebar innføringen av Kunnskapsløftet at Vg3-kurset Hjelpepleier ble erstattet av lærefaget Helsefagarbeider. Dette forklarer at andelen utenfor og bestått sank fra 2005 til 2006-kullet, ettersom lærlingene i det nye faget da gikk til sitt andre år i lære. Når færre av 2005-kullet enn av 2004-kullet er utenfor med bestått Vg3, kan det i noen grad forklares med at elevtallet på VK2 Tegning, form, farge sank.

Tabell 4.3 gir enda flere detaljer om yrkesfagelevenes gjennomføring. Av den nederste linjen i hver deltabell framgår det hvor mange elever som var i hver enkelt gruppe ved starten av det tredje året. Kullet av yrkesfagelever var på snaut 30.000 for både 2004-kullet og 2005-kullet. Når vi går fram til starten av det tredje året ser vi at betydelig flere fra 2005-kullet enn 2004-kullet var i lære, mens færre var forsinket og i Vg2. 2006-kullet hadde nesten 1000 færre yrkesfagelever enn 2004- og 2005-kullet, mens antallet lærlinger ved oppstarten av det tredje året faktisk var litt høyere. Samtidig var det over 2000 færre Vg3-elever i 2006-kullet enn det hadde vært VK2-elever i kullet før ved oppstarten av det tredje året, mens det var 500 flere elever på påbygging, noe som skyldes overgangen fra VK2 Hjelpepleier til Helsearbeiderfaget.

**Tabell 4.3. Tre elevkull av yrkesfagelever. Overgang fra tredje til fjerde år etter fullført grunnskole.**

<b>2004-kullet</b>		Status etter oppstart av tredje år					
Status etter oppstart av fjerde år	Vg1	VK1	VK2	Påbygg studkomp	Lære i bedrift	Utenfor opplæring	Alle
Vg1	8,3 %	1,2 %	0,2 %	0,4 %	0,2 %	5,9 %	1,8 %
Vg2	41,9 %	6,0 %	0,3 %	0,3 %	0,2 %	5,3 %	3,8 %
VK2	1,5 %	17,5 %	3,2 %	0,4 %	0,2 %	1,6 %	3,6 %
Påbygg studkomp	0,9 %	9,3 %	0,9 %	2,8 %	1,0 %	4,5 %	3,1 %
Lære i bedrift	4,7 %	27,9 %	2,5 %	3,4 %	90,9 %	18,4 %	33,5 %
Utenfor opplæring	42,1 %	38,1 %	21,0 %	33,6 %	5,7 %	64,0 %	30,3 %
Utenfor vgo, bestått VK2	0,5 %	0,1 %	71,9 %	59,2 %	1,8 %	0,4 %	23,9 %
Sum	100,0 %	100,0 %	100,0 %	100,0 %	100,0 %	100,0 %	100,0 %
Antall	(n=1291)	(n=4217)	(n=5891)	(n=4587)	(n=8161)	(n=5674)	(N=29821)

<b>2005-kullet</b>		Status etter oppstart av tredje år					
Status etter oppstart av fjerde år	Vg1	Vg2	VK2	Påbygg studkomp	Lære i bedrift	Utenfor opplæring	Alle
Vg1	9,4 %	1,6 %	0,4 %	0,3 %	0,2 %	5,3 %	1,7 %
Vg2	41,8 %	6,4 %	0,7 %	0,5 %	0,2 %	4,7 %	3,7 %
Vg3	0,6 %	14,2 %	5,2 %	1,8 %	0,2 %	1,4 %	3,4 %
Påbygg studkomp	0,4 %	10,3 %	6,7 %	2,1 %	0,8 %	5,0 %	4,1 %
Lære i bedrift	2,2 %	26,2 %	8,6 %	6,7 %	93,1 %	13,4 %	36,2 %
Utenfor vgo	45,7 %	40,9 %	19,1 %	31,5 %	5,2 %	69,6 %	30,1 %
Utenfor, bestått Vg3	0,1 %	0,3 %	59,3 %	57,1 %	0,3 %	0,5 %	20,8 %
Sum	100,0 %	100,0 %	100,0 %	100,0 %	100,0 %	100,0 %	100,0 %
Antall	(n=1250)	(n=3649)	(n=5869)	(n=4668)	(n=8885)	(n=5583)	(N=29904)

<b>2006-kullet</b>		Status etter oppstart av tredje år					
Status etter oppstart av fjerde år	Vg1	Vg2	Vg3	Påbygg studkomp	Lære i bedrift	Utenfor opplæring	Alle
Vg1	8,1 %	2,1 %	0,3 %	0,4 %	0,2 %	6,7 %	2,1 %
Vg2	46,9 %	7,7 %	0,9 %	0,7 %	0,4 %	6,4 %	4,4 %
Vg3	0,2 %	15,1 %	5,0 %	0,8 %	0,1 %	0,8 %	2,9 %
Påbygg studkomp	1,0 %	10,9 %	7,1 %	3,8 %	1,1 %	6,1 %	4,6 %
Lære i bedrift	2,8 %	23,5 %	9,4 %	6,0 %	93,1 %	14,0 %	37,8 %
Utenfor vgo	41,1 %	40,6 %	16,3 %	30,5 %	4,9 %	65,9 %	29,5 %
Utenfor, bestått Vg3	0,0 %	0,1 %	61,0 %	57,9 %	0,2 %	0,2 %	18,6 %
Sum	100,0 %	100,0 %	100,0 %	100,0 %	100,0 %	100,0 %	100,0 %
Antall	(n=1114)	(n=3545)	(n=3833)	(n=5186)	(n=9162)	(n=5994)	(N=28834)

Et gjennomgående funn i de tre deltabellene er at omtrent en tredjedel av de som er utenfor videregående opplæring igjen er elever eller lærlinger ved starten av det fjerde året. De fleste er da lærlinger, men vi ser at en ikke ubetydelig andel er å finne som elever på Vg1 eller Vg2. Selv om sannsynligheten for et lengre avbrudd, eller at man slutter for godt, er stor dersom man ikke kommer videre fra det andre til det tredje året, gjelder dette slett ikke alle.

Høyre kolonne viser fordelingen på de ulike kategoriene ved starten av det fjerde året. Et mindre elevkull og flere lærlinger gjør at prosentandelen som er i lære er 4,3 prosentpoeng høyere for 2006-kullet enn for 2004-kullet. Når vi holder oss til 2006-kullet, ser vi at 93 prosent av lærlingene fra starten av det tredje året fortsatt var lærlinger ved starten av det fjerde. Dette tilsvarer omtrent 8500 lærlinger. I tillegg kommer 830 nye lærlinger som var forsinket og Vg2-elever året før, og omtrent like mange som var utenfor videregående opplæring det tredje året. En annen helt naturlig tilvekst er yrkesfaglige

Vg3-elever fra Elektrofag, som begynner i lære først fra det fjerde året. Også blant påbyggelevne er det en del som går videre til lære. Dermed vokser det samlede lærlingetallet for dette kullet av yrkesfagelever fra 9162 ved starten av det tredje året til 10907 ved starten av det fjerde.

Når det gjelder fullføring med bestått tredjeår, er det særlig elevene som valgte påbygging for studiekompetanse som er av interesse. Under 60 prosent av disse er utenfor og med bestått tredjeår, mens nærmere 40 prosent enten fortsatt er i opplæring, eller er utenfor uten å ha fullført og bestått. Dette samsvarer helt med det som er funnet i andre undersøkelser (Markussen m fl 2006:228). I tillegg kan det være noen av dem som går videre til lære i bedrift som har bestått tredjeåret. Reduksjonen i andelen VK2-elever som består fra 2004- til 2005-kullet har vi så langt ingen god forklaring på. Vi ser ellers at det er en betydelig andel av de elevene som er forsinket med ett eller to år ved starten av det tredje året som ikke går videre, omtrent 40 prosent, mens omtrent halvparten går videre til neste nivå og resten blir ytterligere forsinket.

## 4.5 Bedre overgang til det andre året for senere kull

Helt til slutt i dette kapitlet ønsker vi å kaste et raskt blikk på gjennomføringen for enda et elevkull, nemlig elevkullet som var ferdig i grunnskolen våren 2008. Her har vi data fram til høsten 2009, det vil si til det andre året for dette kullets vedkommende. Tabell 4.4 sammenlikner yrkesfagelevne og elevene som startet i de tre studieforbereende utdanningsprogrammene ved oppstarten av det andre året. Her har vi i alt fem elevkull, de to siste før innføringen av Kunnskapsløftet og de tre første som har gått i videregående opplæring under Kunnskapsløftet.

**Tabell 4.4. Status ved oppstarten av det andre året i videregående opplæring for fem elevkull av yrkesfagelever og elever i studieforbereende utdanningsprogram.**

		2004-kullet	2005-kullet	2006-kullet	2007-kullet	2008-kullet
Studie- forberedende	Normert tidsbruk	87,4	88,7	87,3	89,0	89,9
	Omvalg uten tidstap	1,6	1,5	1,6	1,6	1,7
	Samme, tidstap	1,1	1,9	1,0	0,8	0,7
	Omvalg, tidstap	4,4	4,5	3,6	3,8	3,0
	Sluttet	5,5	3,4	6,5	4,9	4,8
	Sum	100,0	100,0	100,0	100,0	100,0
Yrkesfag	Normert tidsbruk	74,9	75,3	76,1	76,6	77,9
	Omvalg uten tidstap	4,4	4,4	4,3	4,2	5,0
	Samme, tidstap	4,0	4,6	3,4	3,1	3,1
	Omvalg, tidstap	9,2	9,2	8,7	8,5	8,5
	Sluttet	7,5	6,5	7,4	7,6	5,5
	Sum	100,0	100,0	100,0	100,0	100,0

Tabell 4.4 viser at det har vært en økning i andelen som følger normert tidsbruk ved oppstarten av det andre året på 2,5 prosentpoeng fra 2004-kullet til 2008-kullet for elevene i de studieforbereende utdanningsprogrammene og på 3 prosentpoeng i yrkesfagene. For yrkesfagene har denne økningen vært jevn og ubrutt med mellom 0,4 og 1,3 prosentpoeng fra år til år, og den største økningen kommer fra 2007 til 2008. Her kommer også en liten økning i andelen som gjør et omvalg, men ikke taper tid, slik at den samlede andelen som er i rute øker fra 80,8 prosent til 82,9 prosent på et år. Det er andelen som har sluttet i videregående opplæring som er mest redusert. Det gjenstår å se om denne bedringen i progresjon fra første til andre år for det tredje kullet etter innføringen av Kunnskapsløftet kan ha effekt også på overgangen fra andre til tredje år for yrkesfagelevne. Vil progresjonen bedres, eller vil mangelen på læreplasser og overgangen til påbygging for studiekompetanse spise opp det som er vunnet i overgangen mellom det første og andre året?

## 4.6 Oppsummering

Endringene i gjennomføring til det tredje året er svært små, når vi sammenlikner fire elevkull, de to siste før innføringen av Kunnskapsløftet, og de to første etter innføringen av reformen. Noen færre er forsinket, mens flere er i Vg3 eller påbygging for studiekompetanse. Gjennomstrømningen er dermed totalt sett noe bedret, uten at dette kan forklares med innføring av ny tilbudsstruktur. Blant elevene som tar sikte på studiekompetanse er andelen som følger normert progresjon ved starten av det tredje året omtrent 90 prosent. I yrkesfagene er det større endringer, og de skyldes i noen grad innføring av ny tilbudsstruktur, som har ført til at flere er i lære, mens færre er i Vg3. Mye av forklaringen ligger i innføringen av det nye Helsearbeiderfaget med opplæring i bedrift, som erstatter hjelpepleierutdanningen, som var basert på tre års opplæring i skole.

Når vi tar utgangspunkt i fordelingen mellom yrkesfag og studieforbereende, slik det framstår ved starten av det tredje året, forandres det bildet man har av videregående opplæring med omtrent like mange elever i yrkesfag som i studieforbereende. Nesten 70 prosent av de fra 2007-kullet som fortsatt var i opplæring det tredje året gikk mot studiekompetanse, og andelen hadde økt med fire prosentpoeng siden 2004-kullet.

Forutsetningen ved 2 + 2 modellen for fagopplæring er at man går over i lære etter to år i skole. En viktig grunn til at ikke flere blir lærlinger er at ikke flere av de yrkesfaglige Vg2-elevne søker læreplass. Bare halvparten av dem søker seg mot fagbrev og yrkeskompetanse, mens en av tre ønsker påbygging for studiekompetanse. Resten forlater videregående opplæring etter to år eller gjør et omvalg og går om igjen. Variasjonen mellom utdanningsprogrammene er imidlertid stor, fra 71 prosent som følger normert progresjon og søker seg mot yrkeskompetanse på Teknikk og industriell produksjon og Elektrofag, til bare 5 prosent blant Vg2-elevne på Medier og kommunikasjon.

Motivene for ikke å søke fagopplæring er mange. En del elever har kanskje ikke tro på at de vil få en læreplass og søker derfor ikke, andre kan være skuffet over hva yrkesfaglig opplæring viste seg å være. For noen kan opplæring i bedrift i seg selv oppleves som en barriere, mens andre igjen føler at de ikke har nok kunnskaper til å ta fatt på læretida. Arbeidsmarkedet kan dessuten oppleves som et fristende alternativ for en del elever.

Påbygging for studiekompetanse har blitt det mest aktuelle alternativet til å fortsette yrkesfaglig opplæring, og dette kan være uttrykk for en generell akademisering av samfunnet. For mange kan dette var planlagt allerede fra starten ved at de ønsker en kombinasjon av yrkesfag og allmennfag med studiekompetanse som det endelige målet. Å endre utdanningspreferanse er heller ikke uvanlig blant ungdom. Å oppnå høyere kompetanse innenfor samme fagområde er også aktuelt for mange. Endelig er det en del som vil følge gamle venner og klassekamerater og feire russetid.

Av de omtrent 10.500 fra 2007-kullet som søkte læreplass var det 68 prosent, eller omtrent 7.200 som ble lærlinger. Dette var en nedgang fra 2006-kullet hvor 72 prosent kom i lære. Det er stor variasjon mellom utdanningsprogrammene og fagene i andel av søkerne som blir lærlinger. Blant 12 større fag varierer andelen fra 56 prosent i Salgsfaget til 81 prosent i Helsearbeiderfaget. Også mellom fylkene er det variasjon. Best ut kommer fylkene regnet langs kysten fra Telemark til Møre og Romsdal.

Det er flere grunner til at ikke flere av søkerne blir lærlinger, og hovedgrunnen er at det er knapphet på læreplasser. Dette forsterkes ved at det er stor geografisk variasjon i tilbud og etterspørsel, slik at plassene ikke nødvendigvis er der søkerne er, eller at det kan være plasser det ikke er søkere til. Dermed kan andelen som kommer i lære, selv i enkelte store fag, variere sterkt mellom fylkene. Slik er det for eksempel i Rørleggerfaget der variasjonen mellom fylkene i andel som kommer i lære er mellom 32 og 100 prosent. I enkelte mindre fag finnes det fylker der alle søkerne blir lærlinger, mens ingen kommer i lære i andre fylker. Ikke alle som får et tilbud om læreplass tar det i mot. Vi anslår denne andelen til å være i overkant av 12 prosent av alle som får et tilbud om læreplass. En viktig forklaring på at mange ikke får læreplass er at bedriftene ikke ønsker å ta dem inn. Dårlige karakterer

og høyt fravær kan være noe av grunnen til dette, mens manglende praktiske ferdigheter innenfor selve faget også kan være en forklaring.

Det er gjort et forsøk ved hjelp av foreløpige data på å anslå andelen som fullfører videregående opplæring med bestått Vg3 etter tre år. I overkant av 70 prosent elevene som starter på et utdanningsprogram som leder mot studiekompetanse gjør dette. Den reelle andelen er trolig 3 – 4 prosentpoeng høyere, fordi våre data ikke er ajourført mot Nasjonal vitnemålsdatabase. I tillegg kommer omtrent 20 prosent av yrkesfagelevne som har fullført med bestått Vg3, og de fleste av disse har gått over til påbygging for studiekompetanse underveis. Dermed har noe over 45 prosent av et elevkull fullført og bestått det tredje året til normert tid. 18 – 19 prosent av kullet går videre til det fjerde året som lærlinger, mens omtrent 12 prosent fortsatt er elever. Når nærmere 20 prosent av et elevkull er lærlinger ved starten av det fjerde året etter grunnskolen, mens 15 prosent var i lære ved starten av det tredje, skyldes dette i første rekke at en del som har gjort omvalg og er forsinket først kommer i lære nå. I tillegg får en del av de som ikke fikk læreplass til starten av det tredje året og forlot opplæringen midlertidig, slik plass ved sitt andre forsøk.

Når 2008-kullet inkluderes i analysene, ser vi at særlig yrkesfagelevne fra dette årskullet har en forbedret progresjon fra det første til det andre året i videregående opplæring. Det gjenstår å se om dette vil ha betydning for overgangen fra det andre til det tredje året.

# 5 Gjennomføringen til det tredje året i yrkesfagene

## 5.1 Innledning

Vi vil i dette kapitlet ta for oss de ni yrkesfaglige utdanningsprogrammene for å se mer i detalj på gjennomføringen til det tredje opplæringsåret. Vi har tidligere (Frøseth m fl 2010) sett at endringene som fulgte av innføringen av Kunnskapsløftet i sum var relativt beskjedne. Endringene i tilbudsstrukturen ga seg imidlertid utslag i to svært tydelige effekter, som begge må kunne betraktes som uintenderte konsekvenser av reformen. For det første førte innføringen av det nye Helsearbeiderfaget til at andelen av elevene fra Helse- og sosialfag som gikk videre i yrkesfaglig retning sank merkbart fra 2005-kullet til 2006-kullet. For det andre førte overføringen av formgivingsfaget til utdanningsprogrammet Studiespesialisering til en kraftig reduksjon i elevtallet. Vi vil nå inkludere et nytt kull i analysene, slik at vi for hvert av utdanningsprogrammene kan sammenlikne de to kullene før reformen med de to etter. Er det slik at de endringene vi så for det første kullet etter reformen opprettholdes også for det andre kullet?

Overgangen fra Vg2 til opplæring i bedrift vil, som vi viste i kapittel 4, være avhengig av en rekke forhold knyttet både på individ- og systemnivå. Blant disse er tilbudet av læreplasser og det geografiske misforholdet mellom tilbud og etterspørsel som vi finner i mange fag. Et forhold, som vi til nå har lagt liten vekt på, er konjunktursvingninger. Dette er det naturlig å trekke inn som forklaringsfaktor når vi går mer i detalj innenfor de enkelte utdanningsprogrammene. Tilbudet på læreplasser varierer med sykluser i økonomien og sysselsettingen, og en analyse viser at 87 prosent av variasjonen i læreplassstilgangen kan forklares av konjunktursvingninger (Høst m.fl. 2008).

De viktigste endringene i tilbudsstrukturen som fulgte av Kunnskapsløftet var at 15 studieretninger ble redusert til 12 utdanningsprogram, mens omtrent 90 VK1-tilbud ble redusert til omtrent 60 Vg2-tilbud. Alene innenfor Teknikk og industriell produksjon, Bygg- og anleggsgfag og Restaurant- og matfag ble antallet tilbud redusert fra 46 til 16. En viktig begrunnelse for denne saneringen var at det skulle gjøre overgangen til lære enklere og styrke rekrutteringen til de små fagene. Vi har tidligere gjort grundig rede for endringene i tilbudet for det andre opplæringsåret (Frøseth m fl 2008) og beskrevet søker- og elevtall. Når tilbudsstrukturen gjennomgår så store endringer er det vanskelig å sammenlikne søkning og elevtall før og etter reformen på et mer detaljert nivå enn utdanningsprogram. I denne rapporten vil de mer detaljerte analysene begrenses til sammenlikninger av de to første kullene etter innføringen av ny tilbudsstruktur. Opprettholdes det bildet vi kunne se for 2006-kullet også for 2007-kullet? Hvis det er endringer, hvordan forklarer vi disse? Er det fortsatt effekter av ny tilbudsstruktur som gjør seg gjeldende, er det følger av mer langsiktige trender som ikke har med reformen å gjøre, eller ser vi effekter av andre forhold, for eksempel bransjespesifikke konjunkturrendringer?

Analysene i dette kapitlet vil følge en fastlagt mal der vi ønsker å belyse tre problemstillinger for hvert enkelt av de ni yrkesfaglige utdanningsprogrammene.

1. Hvordan er gjennomføringen til det tredje året for de to siste elevkullene før innføringen av Kunnskapsløftet og de to første etter endringen i tilbudsstrukturen, når vi ser på de ni yrkesfaglige utdanningsprogrammene hver for seg?
2. Hvordan er overgangen fra det andre til det tredje året for de elevene som var på Vg2 i hvert enkelt utdanningsprogram våren to år etter at de gikk ut av grunnskolen?
3. Hvordan var søkningen til hvert enkelt tredjeårstilbud i de ulike utdanningsprogrammene våren 2008 og 2009 for de elevene som gikk ut av grunnskolen to år tidligere, og hvor mange lærlinger og elever fra disse elevkullene finner vi på hvert tilbud om høsten?

De to første problemstillingene vil bli besvart med hver sin figur, mens den siste krever en relativt detaljert tabell. Den første figuren vil tilsvare figur 4.2 i det generelle kapitlet om gjennomføringen til det tredje året. Det vil her skilles mellom seks kategorier, etter hvor elevene fra det opprinnelige grunnkurs- eller Vg1-kullet fra studieretningen eller utdanningsprogrammet befant seg ved starten av det tredje opplæringsåret, nemlig på Vg1, Vg2, Vg3<sup>8</sup>, i lære, i påbygging for studiekompetanse eller utenfor videregående opplæring. Den andre figuren vil benytte de samme kategoriene, men her begrenser vi oss til de to kullene etter Kunnskapsløftet og vi avgrensner dessuten elevkullet til å gjelde de som hadde fulgt normert progresjon og var i Vg2 våren to år etter at de gikk ut av grunnskolen. Til gjengjeld skiller vi mellom elever i de ulike Vg2-tilbudene på hvert enkelt utdanningsprogram for å beskrive forskjeller i gjennomføringen mellom ulike fag. Den tredje problemstillingen ovenfor vil vi gjøre grundigere rede for ved hjelp av en eksempeltabell (tabell 5.1).

**Tabell 5.1 Antall søkere og antall lærlinger og Vg3-elever i yrkesfaglige tilbud i 2009. Fra grunnskolekullet 2007.**

	Søkere				Lærlinger/Vg3-elever			
	A	B	C	D	E	F	G	H
		Andel i 1. ønske om høsten	Andel i annet tilbud om høsten	Andel sluttet		Andel i samsvar med 1. ønske	Andel skaffet plass selv	Andel i annet tilbud enn 1. ønske
<b>2007-kullet i 2009</b>	Antall søkere				Antall			
Alle yrkesfagprogram	14599	68 %	15 %	17 %	12748	78 %	8 %	14 %
Påbygg studiekomp	6163	81 %	11 %	8 %	5860	85 %	1 %	13 %
Sum yrkesfag	20762	72 %	14 %	14 %	18608	80 %	6 %	14 %

Kolonnene A til D i tabell 5.1 gjelder søkerne, mens kolonnene E til H gjelder lærlinger og Vg3-elever fra samme kull høsten samme år. Kolonne A viser hvor mange søkere det var til de yrkesfaglige tredjeårstilbudene våren 2009 blant elever fra det aktuelle grunnskolekullet, i dette tilfellet elever som gikk ut av grunnskolen våren 2007. B viser hvor stor andel av disse som hadde begynt i et tilbud i samsvar med førstevalget høsten 2009, C hvor stor andel som startet i et annet tilbud enn førsteønsket og D hvor stor andel av søkerne som hadde sluttet da det tredje året startet. Kolonne E viser hvor mange lærlinger og Vg3-elever det var i hvert av tilbudene høsten 2009, F hvor stor andel av disse som hadde begynt i et tilbud i samsvar med førstevalget og G hvor stor andel som vi ikke har registrert noen søknad fra og som vi antar kan ha skaffet seg en plass selv. Kolonne H viser hvor stor andel av elevene og lærlingene som opprinnelig hadde et annet førsteønske.

Den nederste raden i tabell 5.1 viser summen av alle søkere til Vg3 og lærefag og lærlinger og Vg3-elever innenfor yrkesfagene. Det var i alt 20.762 søkere til slike tilbud våren 2009 fra 2007-kullet, eller omtrent en tredjedel av hele grunnskolekullet. 72 prosent av søkerne gjenfinner vi som elever eller lærlinger om høsten i et tilbud som er i samsvar med det de hadde som førsteønske, 14 prosent var i

<sup>8</sup> For enkelthets skyld bruker vi betegnelsene Vg1, Vg2 og Vg2 også for kullene før Kunnskapsløftet.



et tilbud som ikke er det samme som det de søkte på om våren, mens 14 prosent hadde sluttet i videregående opplæring høsten 2009. Noen av disse hadde sluttet for godt, mens andre kommer tilbake året etter.

Det er til sammen 18.608 lærlinger og Vg3-elever fra 2007-kullet høsten 2009, eller 30 prosent av hele kullet. 80 prosent av disse er i et tilbud i samsvar med førsteønsket. Dette er de samme som søkerne til læreplass og Vg3 i kolonne B, men her prosentuerer vi på grunnlag av antall Vg3-elever og lærlinger, ikke antall søkere. Kolonne G viser at det ikke foreligger søkeropplysninger for 6 prosent av lærlingene og Vg3-elevene. Vi tolker dette som at disse kan ha skaffet seg plass selv, enten ved å kontakte en arbeidsgiver for å få læreplass, eller ved å møte opp ved skolestart for å få en ledig elevplass. Vi vet imidlertid at en mindre gruppe blant lærlingene har full opplæring i bedrift og derfor ikke nødvendigvis registreres som søkere til læreplass for det tredje året. Dessuten må vi også ta forbehold for at det kan være enkelte mangler ved våre data. Kolonne H viser at 14 prosent er i et annet tilbud enn det som var førsteønsket.

I tabell 5.1 skiller vi mellom to kategorier, nemlig de som søkte eller endte opp i et yrkesfaglig tilbud og de som søkte eller endte opp i påbygging for studiekompetanse. I den første kategorien er det imidlertid også noen som går mot studiekompetanse, nemlig elevene på Vg3 Naturbruk og Vg3 Medier og kommunikasjon. Vi ser at to av tre som søker de yrkesfaglige tilbudene er i et tilbud i samsvar med førsteønsket om høsten, mens dette gjelder 81 prosent av de som søker påbygging for studiekompetanse. Frafallet er dessuten mye større blant søkerne til yrkesfagene enn til påbygging, 17 prosent mot 8 prosent. 85 prosent av påbyggingselevene har kommet i det tilbudet de ønsket, mot 78 prosent av lærlingene og de yrkesfaglige Vg3-elevene.

8 prosent av lærlingene og de yrkesfaglige Vg3-elevene kan se ut til å ha skaffet seg plassen selv, mens dette er svært uvanlig blant påbyggingselevene. Dette er elever og lærlinger det ikke foreligger noen søknad fra. Lærlingene har skaffet seg plass ved eget initiativ, kanskje gjennom familie- og vennenettverk, ved kontakter som er opprettet i forbindelse med utplassering eller ved direkte henvendelse til bedriften. Elever som ikke har søkt, kan ha skaffet seg en skoleplass ved å møte opp ved skolestart og få tildelt en ledig plass. Hvis vi trekker fra de som får full opplæring i bedrift, og som derfor normalt ikke søker for det tredje året, kan den reelle andelen av lærlinger og Vg3-elever som skaffer seg plassen selv være inntil 6,5 prosent. Vi kan imidlertid ikke se bort fra at denne andelen likevel kan være høyere, ettersom en del av de som er registrert som søkere til læreplass også kan ha skaffet seg læreplassen selv.

Til sammen 472 av de 18.608 lærlingene og Vg3-elevene fra 2007-kullet, og et tilsvarende antall fra 2006-kullet, er enten i full opplæring i bedrift (194), larekandidater (165), har kompetansemål på et lavere nivå (32) eller får opplæring i skole (81).

## **5.2 Helse- og sosialfag**

### **5.2.1 Andelen i påbygg har økt etter Kunnskapsløftet**

Utdanningsprogrammet for Helse- og sosialfag gjennomgikk en betydelig endring i tilbudsstrukturen som følge av innføringen av Kunnskapsløftet i 2006. Endringen fikk imidlertid effekt først fra 2007 da det nye Vg2-kurset Helsearbeiderfag avløste VK1 Omsorgsarbeider og VK1 Hjelpepleier. Helsearbeiderfag leder til to års opplæring i bedrift, som Omsorgsarbeiderfaget gjorde, mens hjelpepleierutdanningen var basert på tre år i skole.

Det bør innledningsvis også nevnes at Helsearbeiderfaget, og forløperne VK2 Hjelpepleier og Omsorgsarbeiderfaget, står i en særstilling i fag- og yrkesopplæringen ved at de voksne utgjør en svært stor andel av elever og lærlinger. Vi har fokus på avgangskullene fra grunnskolen og deres vei inn i og gjennom videregående opplæring, og de utgjør under halvparten av det samlede antallet elever og lærlinger i disse fagene (Frøseth m. fl. 2010:87). Det var de godt voksne som dominerte blant de som tok utdanning som hjelpepleiere og omsorgsarbeidere (Høst 2010:17).

Vi har tidligere vist (Frøseth m fl 2010) at strukturendringen i Helse- og sosialfag fikk umiddelbar effekt på gjennomføringen. Figur 5.1 viser hvordan situasjonen var ved starten av det tredje året for de to kullene før og de to kullene etter innføringen av reformen.

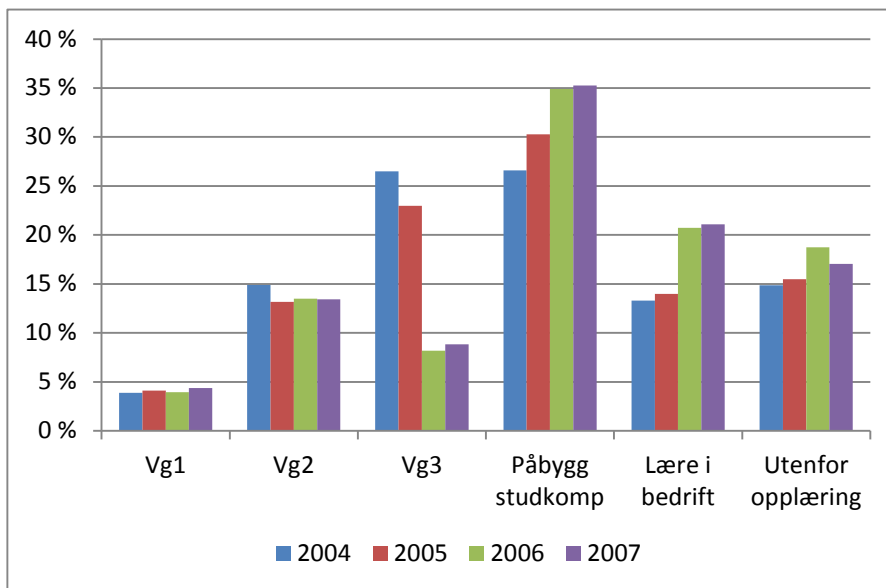

**Figur 5.1 Status ved oppstart av tredje opplæringsår for fire elevkull som startet i grunnkurs/Vg1 Helse- og sosialfag høsten etter at de gikk ut av grunnskolen. Prosent.**

Før innføringen av Kunnskapsløftet opplevde Helse- og sosialfag en kraftig økning i andelen som gikk til påbygging for studiekompetanse. Denne tendensen fortsatte fra 2005- til 2006-kullet, da reformen ble iverksatt. Mellom 2006- og 2007-kullet er det imidlertid marginale forskjeller i gjennomføring. Reformen fikk naturlig nok som effekt at flere fra det opprinnelige Vg1-kullet er i lære ved starten av det tredje året, 21 prosent etter reformen, mot 14 prosent før. Denne økningen er imidlertid betydelig mindre enn reduksjonen i andel som er i Vg3, utenom påbygging for studiekompetanse. Her er reduksjonen hele 15 prosentpoeng fra 2005- til 2006-kullet. Også frafallet økte med ca 3 prosentpoeng, men her er det igjen en liten reduksjon fra 2006- til 2007-kullet. Når det gjelder andelen som er forsinket, altså i Vg1 eller Vg2 ved starten av det tredje året, er den temmelig konstant på 17 – 18 prosent for de tre siste av de fire Vg1-kullene.

18 prosent av 2007-kullet var forsinket ved oppstarten av det tredje året. Litt over halvparten av disse gikk om igjen på Helse- og sosialfag. Blant de som hadde gjort et omvalg var det flest som gikk til Design og håndverk, drøyt en av fire. Summen av disse endringene er at nærmere 40 prosent av grunnkurskullene i Helse- og sosialfag gikk videre mot yrkeskompetanse i VK2 eller lære før reformen, mens den tilsvarende andelen var knapt 30 prosent etter reformen.

### **5.2.2 Bare en av tre går videre mot yrkeskompetanse i Helse- og sosialfag**

Analysen av overgangen fra andre til tredje år gjelder bare de av elevene som gikk på et Vg2 i Helse- og sosialfag våren to år etter at de gikk ut av grunnskolen. Dette er ikke helt de samme som de som startet Vg1 Helse- og sosialfag det første året. Først og fremst henger dette sammen med at noen av disse Vg1-elevne sluttet allerede etter et år, eller de tok fatt på et nytt Vg1. Til sammen gjaldt dette så mange som 21 prosent av de to Vg1-kullene i Helse- og sosialfag. Omtrent en tredjedel av disse igjen sluttet etter et år, mens resten gjorde et omvalg etter Vg1. Det som kompliserer bildet enda mer, er at et av tilbudene på det andre året i Helse- og sosialfag, Vg2 Barne- og ungdomsarbeiderfag, er et fag som også kan nås gjennom et kryssløp. Det betyr at det også er søkbart for elever som har gått på fra Vg1 Design og håndverk. 165 av de 1778 elevene på Vg2 Barne- og ungdomsarbeiderfag fra 2006-kullet kom opprinnelig fra Vg1 Design og håndverk. For 2007-kullet gjaldt dette 220 av 1728 elever. Kryssløpsfagene er behandlet mer grundig i kapittel 6.

Figur 5.2 viser at det er svært små endringer i gjennomføringen fra andre til tredje år på Helse- og sosialfag for de to første elevkullene etter innføringen av Kunnskapsløftet. Tilbudene med flest elever er nederst i figuren. De to øverste søylene viser alle Vg2-elevene på utdanningsprogrammet. Andelen av disse som var å finne i påbygging for studiekompetanse økte med to prosentpoeng fra 2006- til 2007-kullet. Andelen som forlot videregående opplæring ble redusert like mye. Bare en av fire Vg2-elever var i lære ved oppstarten av det tredje året, mens omtrent en av ti gikk på et yrkesfaglig Vg3-kurs.

I de to største fagene, Helsearbeider og Barne- og ungdomsarbeider, utgjør de som velger påbygging for studiekompetanse den klart største gruppen, med henholdsvis rundt 45 og 50 prosent av Vg2-elevene. Bare en av tre fra Vg2 Helsearbeiderfag og 27 prosent fra Vg2 Barne- og ungdomsarbeid er i lære ved oppstarten av tredje opplæringsår. Til sammenlikning gikk 68 prosent av elevene på VK1 Hjelpepleie videre til VK2 i skole før reformen, mens 21 prosent gikk til påbygging for studiekompetanse (Frøseth m fl 2010:76). Det er hevet over tvil at reformen har ført til at færre går til yrkeskompetanse, mens flere går til studiekompetanse, og dette bekreftes når vi inkluderer det andre elevkullet etter innføringen av reformen i tallene.

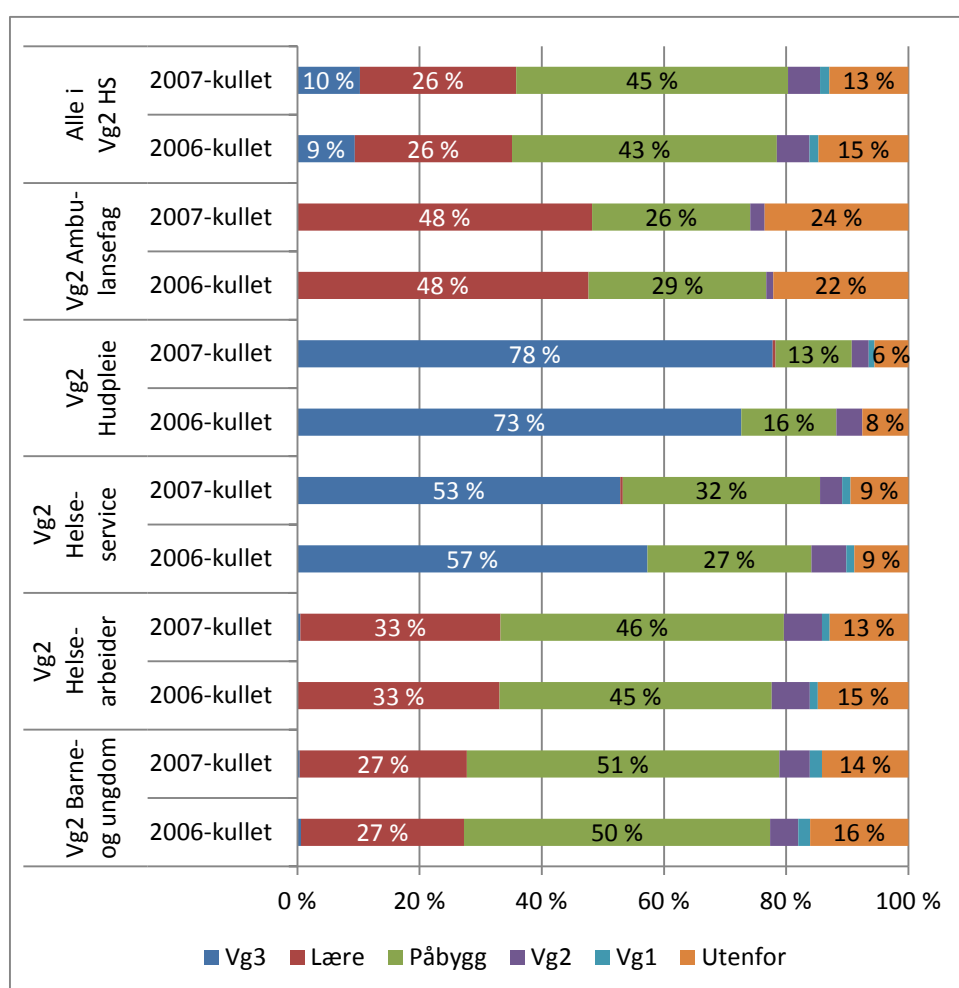

**Figur 5.2 Status ved oppstart av tredje opplæringsår for Vg2-elever i Helse- og sosialfag fra to elevkull som startet videregående opplæring høsten 2006 og 2007. Prosent.**

I de to skolefagene er situasjonen en helt annen. Omtrent tre fjerdedeler av elevene på Vg2 Hudpleie fortsetter til Vg3. Det samme gjelder drøyt halvparten fra Vg2 Helseservice. Fra dette faget går rundt 30 prosent videre til påbygging for studiekompetanse. På det tredje lærefaget, Ambulansefaget, er nesten halvparten i lære, mens drøyt en fjerdedel går til påbyggingsåret. Ambulansefaget har også

størst frafall, med 22 – 24 prosent. Vi har ikke tatt med det siste av Vg2-tilbudene i figuren, Fotpleie, fordi det omfatter bare ca 25 elever i hvert kull.

### 5.2.3 Over 80 prosent får innfridd førsteønsket i Helse- og sosialfag

Får elevene det som de vil når de søker om opptak for det tredje året, eller skyldes det noe spesielle gjennomføringsmønsteret ved Helse- og sosialfag at det ikke er samsvar mellom elevenes ønsker og det tilbudet de gis? Er det for eksempel slik at mange av de elevene som begynner i påbygging for studiekompetanse hadde et annet førsteønske da de søkte? Tabell 5.2 kan gi svar på dette. I innledningen til dette kapitlet er det gjort nærmere rede for hvordan denne tabellen skal leses.

Når vi ser alle tredjeårstilbudene på Helse- og sosialfag under ett, ser vi at godt over 80 prosent av søkerne begynte i et tilbud som tilsvarte førsteønsket begge år. Det var flere som begynte i et annet tilbud enn førsteønsket i 2009 enn i 2008, 7 prosent mot 6 prosent, mens litt færre av søkerne sluttet i videregående opplæring. Like mange av de som fortsatte til det tredje året er i et tilbud i samsvar med førsteønsket i 2009 som i 2008, 93 prosent. Denne andelen er høyere enn i noe annet yrkesfaglig utdanningsprogram.

**Tabell 5.2 Antall søkere og antall elever og lærlinger i Helse- og sosialfag høsten 2008 og 2009. I tillegg kommer elever som var i Vg2 på Helse- og sosialfag det andre året og som enten søkte eller endte opp i påbygging for studiekompetanse. Gjelder elever som gikk ut av grunnskolen i 2006 og 2007.**

	Søkere				Lærlinger/Vg3-elever			
	A	B	C	D	E	F	G	H
	Antall søkere	Andel i 1. ønske om høsten	Andel i annet tilbud om høsten	Andel sluttet	Antall	Andel i samsvar med 1. ønske	Andel skaffet plass selv	Andel i annet tilbud enn 1. ønske
<b>2006-kullet i 2008</b>								
Helsefagarbeider	629	80 %	5 %	14 %	558	91 %	2 %	8 %
Barne- og ungdomsarbeider	622	72 %	7 %	20 %	490	92 %	2 %	6 %
Vg3 Hudpleier	174	87 %	7 %	6 %	154	98 %	0 %	2 %
Vg3 Helsesekretær	87	86 %	8 %	6 %	87	86 %	0 %	14 %
Vg3 Apotekteknikk	85	88 %	9 %	2 %	80	94 %	0 %	6 %
Ambulansefaget	65	60 %	15 %	25 %	41	95 %	0 %	5 %
Vg3 Tannhelsesekretær	49	88 %	10 %	2 %	45	96 %	0 %	4 %
Vg3 Fotterapi	8	63 %	0 %	38 %	5	100 %	0 %	0 %
Ortopediteknikk	7	29 %	29 %	43 %	2	100 %	0 %	0 %
Vg3 Renholdsoperatør	0				3	0 %	67 %	33 %
Påbygg til studiekompetanse	1975	86 %	5 %	9 %	1809	94 %	1 %	5 %
Sum Helse- og sosialfag	3701	82 %	6 %	12 %	3274	93 %	1 %	6 %
<b>2007-kullet i 2009</b>								
Helsefagarbeider	616	81 %	6 %	13 %	563	88 %	3 %	8 %
Barne- og ungdomsarbeider	602	74 %	6 %	20 %	501	89 %	4 %	7 %
Vg3 Hudpleier	187	88 %	7 %	5 %	168	98 %	0 %	2 %
Vg3 Helsesekretær	111	82 %	11 %	7 %	100	91 %	0 %	9 %
Vg3 Apotekteknikk	97	85 %	8 %	7 %	88	93 %	0 %	7 %
Ambulansefaget	59	69 %	15 %	15 %	41	100 %	0 %	0 %
Vg3 Tannhelsesekretær	57	70 %	11 %	19 %	46	87 %	0 %	13 %
Vg3 Fotterapi	12	83 %	8 %	8 %	12	83 %	8 %	8 %
Ortopediteknikk	1	0 %	100 %	0 %	0			
Vg3 Renholdsoperatør	0				0			
Påbygg til studiekompetanse	2018	88 %	6 %	7 %	1867	95 %	1 %	5 %
Sum Helse- og sosialfag	3760	83 %	7 %	10 %	3386	93 %	2 %	6 %

Totalt er det 112 flere Vg3-elever og lærlinger fra de aktuelle årskullene i 2009 enn i 2008. Halvparten av denne økningen gjelder påbygging for studiekompetanse. Alt i alt kan vi konkludere med at det er helt marginale endringer fra 2008 til 2009. Vi ser også at søkerne i Helse- og sosialfag i stor grad får innfridd ønskene sine. Søkerne til lærefagene Helsefagarbeider, Barne- og ungdomsarbeider og Ambulansefag, får i noe mindre grad innfridd førsteønsket enn søkerne til opplæringer som gis i skole. Det er ikke vanlig å skaffe seg en læreplass selv, men noen flere gjorde dette i 2009 enn i 2008. I 2009 dreide det seg om 18 helsefagarbeidere og 22 barne- og ungdomsarbeidere. Det totale søkertallet og søkertallet til hvert enkelt tilbud viser små endringer fra 2008 til 2009. Den største enkeltendringen gjelder Vg3 Helsesekretær med 24 flere søkere. Elevtallet i dette faget økte ikke like mye.

Det er ingen ting i disse tallene som tyder på at de som ender opp som elever i påbygging for studiekompetanse gjør dette fordi de ikke kom inn på sitt førsteønske. Det gjelder nemlig bare 5 prosent av disse elevene. Vi kan likevel ikke utelukke at det kan finnes elever som søker på dette tilbudet fordi de ikke har forventninger om å få læreplass. Siden vi ikke vet noe om søkerens motiver, men må holde oss til det som registerdata viser, kan vi bare ha antakelser om hva som ligger bak søknaden. Det kan for eksempel være slik at noen av de som søkte påbygg for studiekompetanse gjorde dette for å ha noe i bakhånd mens de prøvde å skaffe seg en læreplass på egenhånd. De som søkte påbyggingsåret, men som vi finner igjen i andre tilbud om høsten kan nettopp være slike strategiske søkere.

## 5.3 Teknikk og industriell produksjon

### 5.3.1 Konjunkturfall gir færre lærlinger

Utdanningsprogrammet Teknikk og industriell produksjon er grovt sett en sammenslåing av de tidligere studieretningene Mekaniske fag og Kjemi- og prosessfag. I tillegg ble faget Kuldemontør overført til Elektrofag, mens Transportfag ble overført til Service og samferdsel. Det må derfor tas forbehold for disse justeringene av tilbudsstrukturen når sammenlikning av gjennomføring over tid foretas. Figur 5.3 viser gjennomføringen til starten av tredje opplæringsår for de to siste grunnkurskullene før Kunnskapsløftet og de to første Vg1-kullene etter.

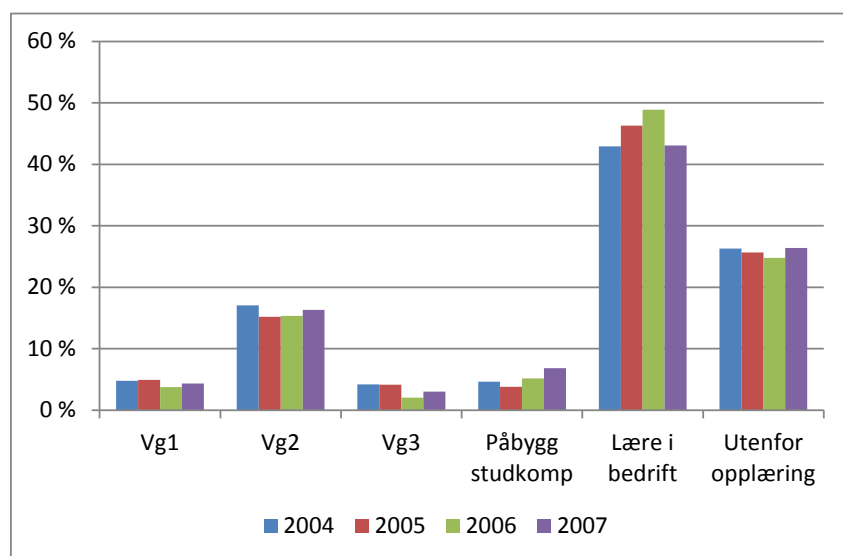

Figur 5.3 Status ved oppstart av tredje opplæringsår for fire elevkull som startet i grunnkurs Mekaniske fag eller Kjemi- og prosessfag eller Vg1 Teknikk og industriell produksjon høsten etter at de gikk ut av grunnskolen. Prosent.

Andelen som var i lære ved starten av det tredje opplæringsåret økte fra 43 prosent for 2004-kullet til 49 prosent for 2006-kullet. For 2007-kullet finner vi et betydelig tilbakeslag ved at denne andelen avtar med seks prosentpoeng og igjen er nede på 43 prosent. Denne tilbakegangen gjenfinner vi som vekst i alle de andre fem kategoriene. Andelen som er utenfor opplæring økte med 1,6 prosentpoeng, like mye som økningen i andelen som tok påbygging for studiekompetanse og igjen like mye som andelen som var forsinket, det vil si i Vg1 eller Vg2. Vi tror konjunktursvingningene som fulgte av finanskrisen kan være en forklaring på dette. Søkerne til læreplass merket denne effekten fra 2009. Omtrent 20 prosent av 2007-kullet var forsinket ved oppstarten av det tredje året. Halvparten av disse gikk om igjen på Teknikk og industriell produksjon. Blant de som hadde gjort et omvalg og var forsinket, var det flest som gikk til Bygg- og anleggsteknikk og Service og samferdsel.

### 5.3.2 Litt over halvparten er i lære ved starten av det tredje året

Figur 5.4 viser overgangen fra andre til tredje år for Vg2-elevne fra de to første Vg1-kullene i Teknikk og industriell produksjon etter innføringen av ny tilbudsstruktur som følge av Kunnskapsløftet. Her har vi holdt de to minste Vg2-tilbudene utenfor, nemlig Laboratoriefag og Industriell møbelproduksjon, slik at figuren viser endringene i gjennomføringen for elevene ved sju Vg2-tilbud. Tilbudene med flest elever er nederst i figuren. De to aller øverste søylene gjelder alle Vg2-tilbud i utdanningsprogrammet sett under ett.

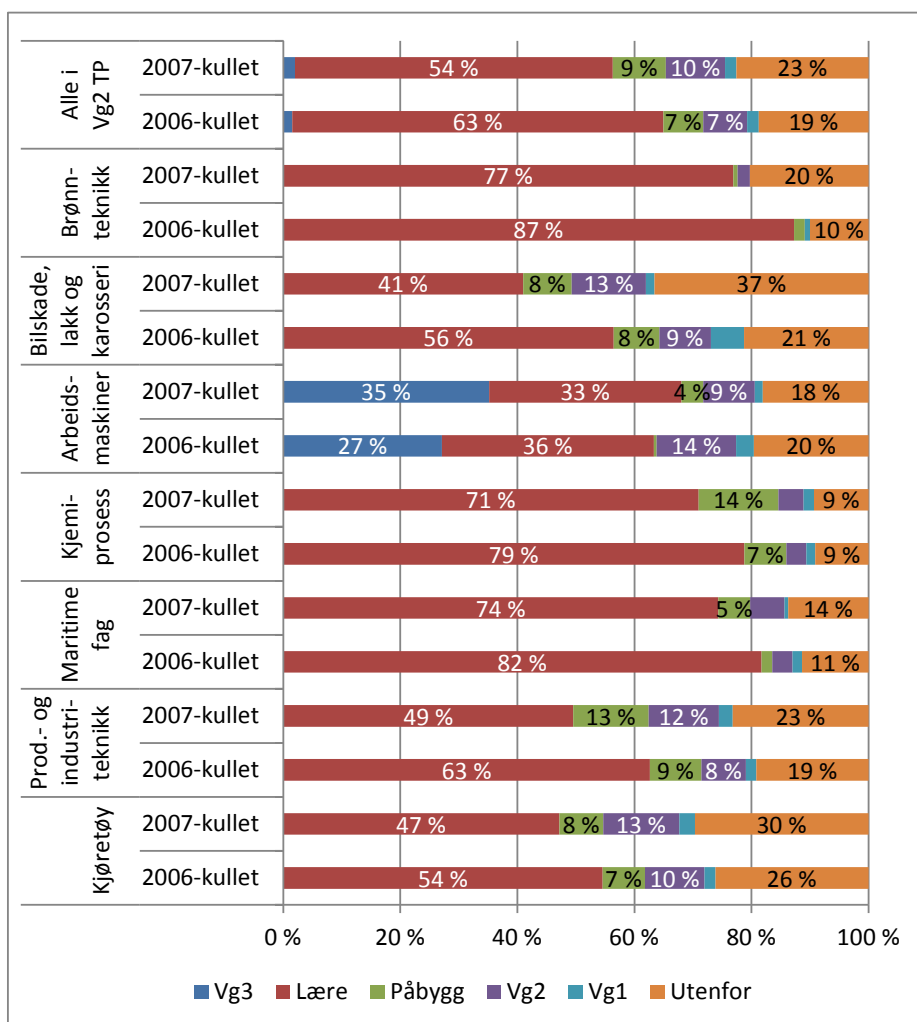

Figur 5.4 Status ved oppstart av tredje opplæringsår for Vg2-elever i Teknikk og industriell produksjon fra to elevkull som startet i videregående opplæring høsten etter at de gikk ut av grunnskolen. Prosent.

Vi ser at det er en nedgang på ni prosentpoeng i andelen som er i lære om høsten, fra 63 til 54 prosent. Andelen som er utenfor videregående opplæring har økt med fire prosentpoeng til 23 prosent, men vi ser også at flere går om igjen på Vg2 og noen flere går til påbygging for studiekompetanse. Teknikk og industriell produksjon er for øvrig det utdanningsprogrammet der færrest velger påbygging for studiekompetanse.

Figur 5.4 viser at det er betydelige forskjeller mellom fagene. Høyest andel som går rett fra Vg2 til opplæring i bedrift er det i Maritime fag, Kjemiprosess og Brønnteknikk. I alle tre fag er det likevel slik at andelen som går til en lære plass er redusert fra 2006-kullet til 2007-kullet, det vil si fra høsten 2008 til høsten 2009. Reduksjonen er på 8 til 10 prosentpoeng. Av disse tre fagene er det bare for Brønnteknikk at vi finner en økning av betydning i andelen som går ut av videregående opplæring etter to år. For de to andre fagene øker i stedet andelen som forblir i skole.

Andelen som går direkte fra Vg2 til opplæring i bedrift er betydelig lavere i fagene Kjøretøy, Bilskade, lakk og karosseri og Produksjons- og industriteknikk. De to siste fagene har dessuten en reduksjon i andelen som går i lære på 14 – 15 prosentpoeng. Andelen som gikk til en lære plass var under 50 prosent i alle disse tre fagene høsten 2009, mens den var mellom 54 og 63 prosent for de samme fagene året før. I Bilskade-, lakk og karosseri har andelen som går ut av videregående opplæring økt fra 21 til 37 prosent. Målt i antall elever tilsvarer dette henholdsvis 41 og 75 som slutter hvert år. Økningen i andel som slutter er mindre i de to andre fagene, men siden dette er store fag, betyr det at økningen er på henholdsvis 50 og 66 elever. I Produksjons- og industriteknikk ser påbygning for studiekompetanse ut til å være et alternativ for stadig flere.

Det eneste faget der vi finner et avvik fra det generelle mønsteret er Vg2 Arbeidsmaskiner. Dette faget leder til et lærefag (Landbruksmaskinmekanikerfaget) og et skolefag (Vg3 Anleggsmaskinmekanikerfaget). Vi ser at det er en økning for skolefaget og en liten reduksjon for lærefaget. Samtidig er andelen som gikk om igjen på Vg2 betydelig redusert.

De endringene vi ser fra 2006- til 2007-kullet kan ikke forklares med endringer i tilbudsstrukturen. Vi så tvert i mot at andelen i lære økte litt fra 2005- til 2006-kullet, altså til det første kullet etter innføringen av Kunnskapsløftet. Vi ser det som mer sannsynlig at reduksjonen i andel som kommer i lære er en effekt av finanskrisen, som kan ha gjort at flere bedrifter er mer tilbakeholdne med å tilby lære plass.

### **5.3.3 Litt over halvparten får innfridd førsteønsket i Teknikk og industriell produksjon**

Til slutt skal vi se på tabell 5.3 som viser samlet antall søkere til ulike tredjeårstilbud og samlet antall Vg3-elever og lærlinger i disse tilbudene. Vi ser at det samlede søkertallet økte med nærmere 300, eller omtrent 10 prosent, fra 2008 til 2009. Dette tilsvarer helt økningen i antall Vg1-elever på dette utdanningsprogrammet fra 2006 til 2007. Mens søkertallet økte med 282, eller 10 prosent, gikk det samlede antallet lærlinger og Vg3-elever ned med 70. Når vi skiller mellom elever i påbygging for studiekompetanse og de øvrige, som stort sett er lærlinger, økte den første gruppa med 104, mens den andre ble redusert med 174.

Mens 64 prosent av søkerne fra 2006-kullet endte opp i et tilbud i samsvar med førsteønsket, gjaldt dette bare for 55 prosent av søkerne fra 2007-kullet. Andelen som endte opp i et annet tilbud enn førsteønsket økte med 4 prosentpoeng til 23 prosent, mens andelen som forlot videregående opplæring økte med fem prosentpoeng, til 22 prosent. I løpet av ett år ble dermed situasjonen for søkere til en rekke fag dramatisk endret.

**Tabell 5.3 Antall søkere og antall elever og lærlinger i Teknisk og industriell produksjon høsten 2008 og 2009. I tillegg kommer elever som var i Vg2 på Teknisk og industriell produksjon det andre året og som enten søkte eller endte opp i påbygging for studiekompetanse. Gjelder elever som gikk ut av grunnskolen i 2006 og 2007.**

	Søkere				Lærlinger/elever			
	A	B	C	D	E	F	G	H
	Antall søkere	Andel i 1. ønske om høsten	Andel i annet tilbud om høsten	Andel sluttet	Antall	Andel i samsvar med 1. ønske	Andel skaffet plass selv	Andel i annet tilbud enn 1. ønske
<b>2006-kullet i 2008</b>								
Bilfaget, lette kjøretøy	603	59 %	14 %	27 %	410	87 %	6 %	6 %
Industrimekaniker	378	60 %	24 %	16 %	338	67 %	17 %	16 %
Motormann	208	82 %	6 %	13 %	188	90 %	5 %	4 %
Kjemiprosess	185	83 %	10 %	7 %	214	71 %	5 %	23 %
Sveisefaget	140	39 %	41 %	21 %	85	64 %	14 %	22 %
Matros	151	91 %	3 %	6 %	167	83 %	11 %	6 %
CNC-maskineringsfaget	109	72 %	7 %	20 %	151	52 %	27 %	21 %
Bilfaget, tunge kjøretøy	109	74 %	9 %	17 %	119	68 %	8 %	24 %
Anleggsmaskinmekaniker	73	64 %	23 %	12 %	58	78 %	9 %	14 %
Bilskadefaget	70	77 %	11 %	11 %	90	60 %	11 %	29 %
Billakkerer	67	42 %	27 %	31 %	47	60 %	17 %	23 %
Landbruksmaskinmekaniker	65	65 %	25 %	11 %	51	82 %	6 %	12 %
Sum av 5 brønnfag	56	64 %	27 %	9 %	49	73 %	2 %	24 %
Platearbeider	55	60 %	27 %	13 %	125	26 %	16 %	58 %
Boreoperatør	53	81 %	9 %	9 %	54	80 %	0 %	20 %
Industrirørlegger	47	53 %	26 %	21 %	62	40 %	16 %	44 %
Sum av 28 mindre fag	178	36 %	40 %	24 %	202	31 %	28 %	41 %
Påbygg til studiekompetanse	289	60 %	30 %	10 %	247	70 %	2 %	28 %
Sum Teknisk og ind. prod.	2836	64 %	19 %	17 %	2657	68 %	11 %	21 %
<b>2007-kullet i 2009</b>								
Bilfaget, lette kjøretøy	604	52 %	16 %	32 %	384	83 %	8 %	10 %
Industrimekaniker	446	40 %	36 %	24 %	257	69 %	5 %	26 %
Motormann	161	84 %	5 %	11 %	159	85 %	12 %	3 %
Kjemiprosess	209	73 %	17 %	11 %	198	77 %	9 %	14 %
Sveisefaget	125	30 %	34 %	36 %	83	46 %	13 %	41 %
Matros	206	83 %	3 %	13 %	216	80 %	15 %	6 %
CNC-maskineringsfaget	111	68 %	14 %	19 %	127	59 %	10 %	31 %
Bilfaget, tunge kjøretøy	114	48 %	28 %	24 %	83	66 %	11 %	23 %
Anleggsmaskinmekaniker	88	81 %	14 %	6 %	84	84 %	0 %	16 %
Bilskadefaget	62	53 %	13 %	34 %	62	53 %	15 %	32 %
Billakkerer	92	41 %	21 %	38 %	53	72 %	19 %	9 %
Landbruksmaskinmekaniker	80	59 %	18 %	24 %	60	78 %	5 %	17 %
Sum av 5 brønnfag	68	51 %	32 %	16 %	48	73 %	0 %	27 %
Platearbeider	61	44 %	25 %	31 %	105	25 %	13 %	62 %
Boreoperatør	75	65 %	9 %	25 %	65	75 %	0 %	25 %
Industrirørlegger	38	42 %	39 %	18 %	54	30 %	9 %	61 %
Sum av 29 mindre fag	141	38 %	35 %	27 %	198	27 %	14 %	59 %
Tekniske allmennfag 4-årig	92	3 %	97 %	0 %	3	100 %	0 %	0 %
Påbygg til studiekompetanse	345	67 %	22 %	11 %	348	67 %	3 %	31 %
Sum Teknisk og ind. prod.	3118	55 %	23 %	22 %	2585	67 %	9 %	25 %

For det største av fagene, Bilfaget lette kjøretøy, er situasjonen at andelen av søkerne som havnet i et tilbud som samsvarer med førsteønsket ble redusert med 7 prosentpoeng til 52 prosent, mens andelen som sluttet har økt fra 27 til 32 prosent. Tallene tyder likevel ikke på at det er særlig stor geografisk mistilpasning mellom tilbud og etterspørsel i dette faget, ettersom 83 prosent av lærlingene



hadde faget som sitt førsteønske og 8 prosent hadde skaffet seg læreplass selv. Da er situasjonen langt mer alvorlig i Industrimekanikerfaget. Her sank nemlig andelen som kom i et tilbud i samsvar med førsteønsket fra 60 til 40 prosent, og samtidig var en av fire av lærlingene høsten 2009 i et tilbud som ikke var i samsvar med førsteønsket. Mye av forklaringen ligger i at søkertallet økte med 68, mens antallet lærlinger i faget ble redusert med 81. Her er det altså både altfor få læreplasser, samtidig som de sannsynligvis har en langt fra optimal geografisk fordeling i forhold til hvor etterspørselen er. De to maritime fagene, Motormann og Matros, synes å ha en mye bedre balanse mellom tilbud og etterspørsel enn de to store fagene vi beskrev ovenfor. Det samme gjelder for Kjemiopprosess.

To mindre fag, Platearbeiderfaget og Sveisefaget, kan brukes som illustrasjon på manglende tilpasning mellom tilbud og etterspørsel. I 2009 var det 125 søkere til Sveisefaget, men bare 38 av dem fikk innfridd førsteønsket, 22 endte i Platearbeiderfaget og 20 i andre tilbud. Av de 83 som ble lærlinger i Sveisefaget, var det bare 49 som hadde dette som sitt førsteønske, når vi inkluderer de som skaffet seg læreplass selv. Dette til tross for at det altså var 125 søkere til faget. Med Platearbeiderfaget var det omvendt, bare 61 søkte faget, mens 105 ble lærlinger i dette faget. Likevel var det bare 27 av de 61 søkerne til Platearbeiderfaget som ble lærlinger i dette faget, mens tre endte i Sveisefaget og 12 i andre fag. Når vi inkluderer de som skaffet seg læreplass selv, var det bare 41 av de 105 lærlingene i Platearbeiderfaget som hadde dette som sitt førsteønske, til tross for at 61 søkte faget. Dette illustrerer problemene som små fag har i et land der søkere og læreplasser ikke nødvendigvis befinner seg på samme sted.

Forklaringen på den markante forverringen i tilgangen på læreplasser i forhold til etterspørselen i Teknikk og industriell produksjon ligger dels i at søkerkullet var noe større i 2009 enn i 2008, samtidig som finanskrisen nok også har medført en tilbakeholdenhet fra mange bedrifters side når det gjelder å tilby læreplass. Kombinasjonen av disse to forholdene har ført til en tydelig nedgang i andelen av søkerne som tilbys læreplass i tråd med førsteønsket og økt frafall. Manglende geografisk tilpasning mellom tilbud og etterspørsel, spesielt i de mindre fagene, forsterker denne tendensen. Dette illustrerer hvor sårbart systemet er. Mens etterspørselen fra søkerne i stor grad styrer tilbudet av skoleplasser i Vg1 og Vg2, er det konjunktorene som styrer tilbudet av læreplasser.

Andelen som ender opp i førsteønsket sitt blant søkerne til påbygging for studiekompetanse økte fra 60 til 67 prosent. Andelen er likevel mye lavere enn på Helse- og sosialfag, der nærmere 90 prosent av disse søkerne fikk innfridd førsteønsket. Når 22 prosent av de som søker påbygg ender opp i et lærefag i, kan dette tyde på at vi har med en form for beredskapssøking å gjøre. Disse søkerne kan ha ønsket seg en læreplass, men har ikke trodd at en søknad ville føre fram. I stedet har de søkt påbygging, mens de kanskje har skaffet seg læreplass på egenhånd. Endelig krever de 92 søkerne til tekniske allmennfag i 2009 en egen kommentar. 77 av dem er registrert som lærlinger i ulike fag. Om dette betyr at de endte opp som ordinære lærlinger, eller om de er i et løp som leder mot dobbelkompetanse, kan ikke våre data gi svar på.

## **5.4 Bygg- og anleggsteknikk**

### **5.4.1 *Finanskrisen reduserte antallet nye lærlinger***

Utdanningsprogrammet for bygg- og anleggsteknikk er en fusjon av de tidligere studieretningene Byggfag, Tekniske byggfag og deler av Trearbeidsfag. Ved siden av sammenslåingen av disse studieretningene, ble det også foretatt en omfattende sanering av andrårstilbudene. Opp mot 20 enkelttilbud på VK1-nivå ble reorganisert som fem Vg2-tilbud. I tillegg kommer en del særløpsfag med to år i lære etter Vg1 og en del småfag, som ble overført til Design og håndverk. Det må derfor tas forbehold for at det kan være vanskelig å sammenlikne situasjonen før og etter innføringen av ny tilbudsstruktur.

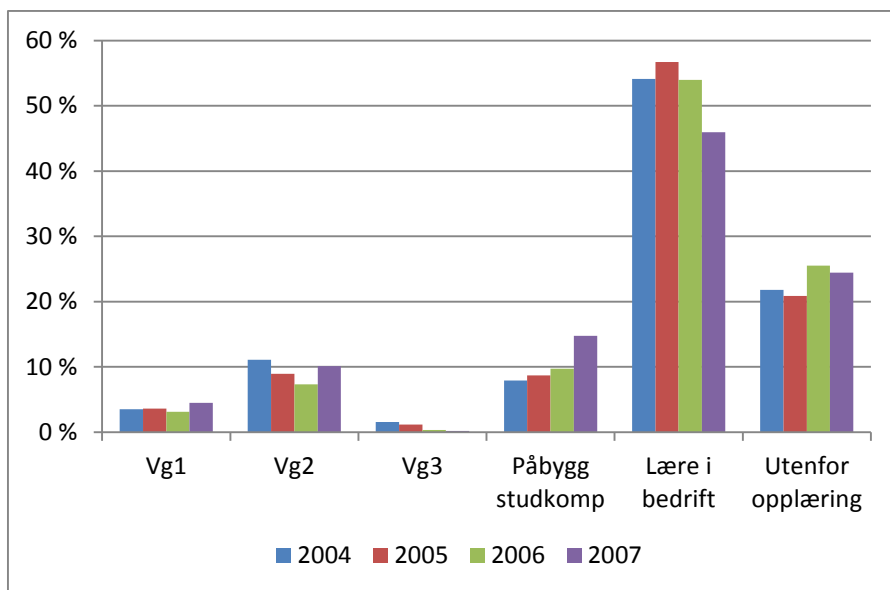

**Figur 5.5 Status ved oppstart av tredje opplæringsår for fire elevkull som startet i grunnkurs Byggfag, Tekniske byggfag eller Trearbeidsfag eller Vg1 Teknikk og industriell produksjon høsten etter at de gikk ut av grunnskolen. Prosent.**

Figur 5.5 viser at det var små endringer i gjennomføring for elevene som startet i byggfagene i perioden 2004 – 2006. Det betyr at innføringen av ny tilbudsstruktur som følge av Kunnskapsløftet hadde liten effekt. Det var likevel en tendens til at færre var forsinket, mens flere valgte påbygging for studiekompetanse disse årene. Fra 2006 til 2007 skjer det en større endring, ved at andelen av det opprinnelige Vg1-kullet som var i lære sank med åtte prosentpoeng til 46 prosent. Den hadde også sunket med nesten tre prosentpoeng fra 2005- til 2006-kullet. Samtidig økte andelen som tok påbygging for studiekompetanse og andelen som var forsinket med ett eller to år. Utviklingen ligner til forveksling den vi allerede har vist for Teknikk og industriell produksjon, selv om nivåene er litt forskjellige. Flere i Bygg- og anleggsgfag er i påbygging, mens færre er forsinket. Stikkordet for de endringene vi kan dokumentere er nok igjen finanskrisen, selv om det også i dette utdanningsprogrammet var en økning i elevtallet på Vg1 fra 2006 til 2007 som kan ha bidratt til at en lavere andel fikk et tilbud slik de ønsket. Andelen som er forsinket er relativt lav til et yrkesfaglig utdanningsprogram å være, ca 15 prosent av 2007-kullet. 40 prosent av disse gikk om igjen på Bygg- og anleggsgfag. Av de som har gjort et omvalg, gikk til sammen halvparten til Service og samferdsel og Teknikk og industriell produksjon.

#### **5.4.2 Hver annen Vg2-elev er i lære**

Figur 5.6 viser andelen av elevene på de ulike Vg2-tilbudene etter hvor de befant seg ved starten av det tredje året. Med unntak for ett Vg2-kurs, Anleggsteknikk, har andelen som er i lære ved starten av det tredje året sunket. Reduksjonen er stort sett på 9 – 10 prosentpoeng, men hele 27 prosentpoeng, eller en halvering, av elevene på Vg2 Treteteknikk. Dette dreier seg imidlertid bare om 59 elever fra 2006-kullet og 77 fra 2007-kullet. Veksten i elevtall har kommet på toppen av at antallet av disse elevene som endte opp i lære sank fra 32 til 21.

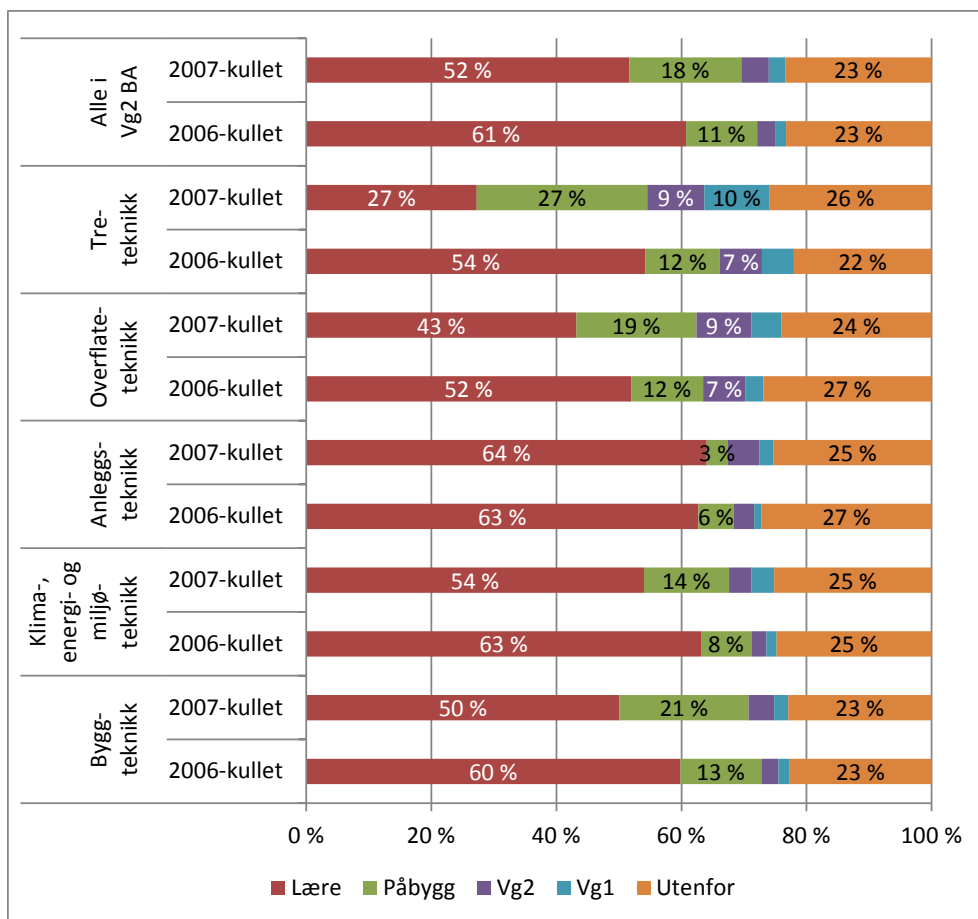

**Figur 5.6 Status ved oppstart av tredje opplæringsår for Vg2-elever i Bygg- og anleggsteknikk fra to elevkull som startet i videregående opplæring høsten etter at de gikk ut av grunnskolen. Prosent.**

Selv om andelen av Vg2-elevene som er i lære er redusert med i gjennomsnitt ni prosentpoeng, er frafallet uendret. Den viktigste endringen finner vi en økning på sju prosent for andelen som går til påbygging for studiekompetanse. Vi antar at reduksjonen i antall som kommer i lære skyldes konjunkturedgangen som henger sammen med finanskrisen. Vg2 Anleggsteknikk representerer unntaket i dette utdanningsprogrammet. Her er andelen som er i lære uendret og nesten to av tre. Dette kan tyde på at anleggsbransjen har vært mindre følsom for konjunkturedningen enn byggebransjen.

Når vi finner en vekst i andelen som går til påbygging for studiekompetanse, slik at nesten hver femte Vg2-elev fra Bygg- og anleggsteknikk går den veien, kan dette også ses i sammenheng med innføringen av brede Vg2-kurs nettopp i dette utdanningsprogrammet. Betongfaget, murerfaget, stillasbyggerfaget og tømmerfaget skal nå rekruttere lærlinger fra samme Vg2-kurs. Det samme gjelder for rørleggerfaget, taktekkerfaget og ventilasjons- og blikkenslagerfaget. Når de blir stilt overfor valget mellom så ulike fag, kan påbygging for studiekompetanse framstå som like naturlig. De har uansett ikke rukkert å få en faglig identitet etter et år på et kurs med så stor bredde.

### 5.4.3 To av tre får innfridd førsteønsket i Bygg- og anleggsteknikk

Søkertallet til det tredje året i Bygg- og anleggsteknikk var praktisk talt det samme i 2009 som i 2008 (tabell 5.4). Antallet Vg3-elever og lærlinger ble redusert med 77. Vi ser likevel at antallet søkere til påbygg for studiekompetanse økte med 240 og elevtallet i dette tilbudet økte med 249. Det betyr at det var en reduksjon i søkertallet til de yrkesfaglige tilbudene på 246 og en reduksjon i lærlinge- og elevtall i disse fagene på 326. Reduksjonen i antall søkere til Tømmerfaget alene var på 199, mens antallet lærlinger i dette faget sank med 240. Andelen av søkerne som endte opp med førsteønsket i

dette faget ble redusert fra 72 til 66 prosent. Antallet søkere til Rørleggerfaget var uendret fra 2008 til 2009, mens antallet lærlinger ble redusert med 54 slik at andelen som ble lærlinger i samsvar med førsteønsket ble redusert fra 75 til 60 prosent. Flere av de mindre fagene viser samme utvikling som Tømrerfaget og Rørleggerfaget.

**Tabell 5.4 Antall søkere og antall elever og lærlinger i Bygg- og anleggsteknikk høsten 2008 og 2009. I tillegg kommer elever som var i Vg2 på Teknikk og industriell produksjon det andre året og som enten søkte eller endte opp i påbygging for studiekompetanse. Gjelder elever som gikk ut av grunnskolen i 2006 og 2007.**

	Søkere				Lærlinger/elever			
	A	B	C	D	E	F	G	H
	Antall søkere	Andel i 1. ønske om høsten	Andel i annet tilbud om høsten	Andel sluttet	Antall	Andel i samsvar med 1. ønske	Andel skaffet plass selv	Andel i annet tilbud enn 1. ønske
<b>2006-kullet i 2008</b>								
Tømrer	1549	72 %	7 %	21 %	1344	83 %	11 %	6 %
Rørlegger	315	75 %	3 %	23 %	331	71 %	24 %	5 %
Anleggsmaskinfører	218	67 %	5 %	28 %	209	70 %	22 %	8 %
Murer	203	54 %	14 %	32 %	132	83 %	11 %	5 %
Betongfaget	159	70 %	8 %	22 %	167	66 %	10 %	23 %
Maler	51	75 %	8 %	18 %	54	70 %	17 %	13 %
Ventilasjon/blikkenslager	45	60 %	11 %	29 %	44	61 %	7 %	32 %
Fjell- og bergverksfaget	34	44 %	18 %	38 %	21	71 %	5 %	24 %
Trevare/bygginnredning	33	61 %	12 %	27 %	27	74 %	7 %	19 %
Sum 22 mindre fag	66	47 %	23 %	30 %	136	23 %	63 %	14 %
Påbygg til studiekompetanse	455	72 %	16 %	12 %	414	79 %	1 %	20 %
Sum Bygg- og anleggsteknikk	3128	69 %	9 %	22 %	2879	75 %	14 %	10 %
<b>2007-kullet i 2009</b>								
Tømrer	1350	66 %	11 %	23 %	1104	81 %	11 %	8 %
Rørlegger	324	60 %	11 %	29 %	277	71 %	22 %	7 %
Anleggsmaskinfører	197	68 %	8 %	24 %	220	61 %	31 %	8 %
Murer	154	49 %	12 %	39 %	96	78 %	11 %	10 %
Betongfaget	151	59 %	17 %	25 %	158	56 %	20 %	24 %
Maler	50	68 %	8 %	24 %	55	62 %	25 %	13 %
Ventilasjon/blikkenslager	40	83 %	8 %	10 %	65	51 %	37 %	12 %
Fjell- og bergverksfaget	30	37 %	50 %	13 %	16	69 %	19 %	13 %
Trevare/bygginnredning	34	50 %	24 %	26 %	31	55 %	10 %	35 %
Sum 22 mindre fag	97	32 %	39 %	29 %	117	26 %	35 %	38 %
Påbygg til studiekompetanse	695	76 %	14 %	10 %	663	79 %	2 %	19 %
Sum Bygg- og anleggsteknikk	3122	65 %	13 %	22 %	2802	73 %	14 %	13 %

De høye andelen av lærlinger som har skaffet plass selv krever en ekstra kommentar. Dette er lærlinger det ikke foreligger noen søknad fra. Vi vet at det blant disse, særlig blant tømrer- og rørleggerlærlingene og lærlingene i betongfag, finnes en del som tar hele opplæringen i bedrift. Fra disse vil det normalt ikke foreligge noen søknad om læreplass for det tredje året. Dette utgjør likevel en liten andel av de mange lærlingene i disse fagene, kanskje tre prosent i tømrerfaget og opptil ti prosent av lærlingene i de to andre fagene. Vi kan heller ikke utelukke at det kan være feil i data som gjør at det ikke foreligger søknadsopplysninger for disse lærlingene. Likevel virker det intuitivt rimelig at vi skal finne relativt mange eksempler på lærlinger som skaffer seg plass selv i byggfagene. Vi vet at mange av læreplassene finns i typiske familiebedrifter der tradisjonene går i arv og hvor formidlingen av læreplasser går gjennom personlige kontakter i familie- og vennenettverk. Når vi trekker fra de som får full opplæring i bedrift og der det ikke foreligger søknad om læreplass, kan det bety at anslagsvis 8 prosent av tømrerlærlingene og 13 prosent av rørleggerlærlingene skaffer seg en plass på eget initiativ eller gjennom kontakter.

Unntakene fra det generelle mønsteret er Anleggsmaskinførerfaget og Ventilasjons- og blikkenslagerfaget. I det første faget er situasjonen temmelig stabil, mens det kan synes å ha blitt bedre tilgang på læreplasser i det andre faget, slik at flere får innfridd førsteønsket. På samme måte som for Teknikk og industriell produksjon ser det ut til at finanskrisen har gitt en betydelig effekt på antallet lærlinger i byggfagene.

## 5.5 Elektrofag

### 5.5.1 Færre er i lære på Elektrofag etter Kunnskapsløftet

Elektrofag er et av utdanningsprogrammene som ble minst berørt av strukturendringen som fulgte med Kunnskapsløftet. Det var mer snakk om å gi de gamle VK1-tilbudene nye navn. Et annetårstilbud ble overført fra Mekaniske fag, nemlig Kulde- og varmepumpeteknikk. Fordi endringene var så få, er det derfor enkelt å sammenlikne gjennomføringen blant elektrofagselevne før og etter reformen.

For Elektrofag var det en svak nedgang i elevtallet fra 2004-kullet til 2006-kullet, fra 3857 grunnkurselever i 2004 til 3673 Vg1-elever i 2006. Så økte elevtallet til over 4000 i 2007. Et særlig kjennetegn ved Elektrofag er at utdanningsprogrammet har flere tilbud med tre års opplæring i skole etterfulgt av opplæring i bedrift. Dette gjelder Automatiseringsfaget, de to dataelektronikerfagene og flyfagene. Dermed har dette utdanningsprogrammet en betydelig andel Vg3-elever som er på veg mot yrkeskompetanse. Når vi tar utgangspunkt i de opprinnelige førsteårskullene, ser vi at andelen som er i Vg3 ved starten av det tredje året har økt fra 16 til 19 prosent. Ettersom andelen som tar påbygging for studiekompetanse har økt fra 10 prosent for 2005-kullet til 15 prosent for 2007-kullet, har den samlede andelen som er i skole og på Vg3-nivå økt fra 26 til 34 prosent på to år.

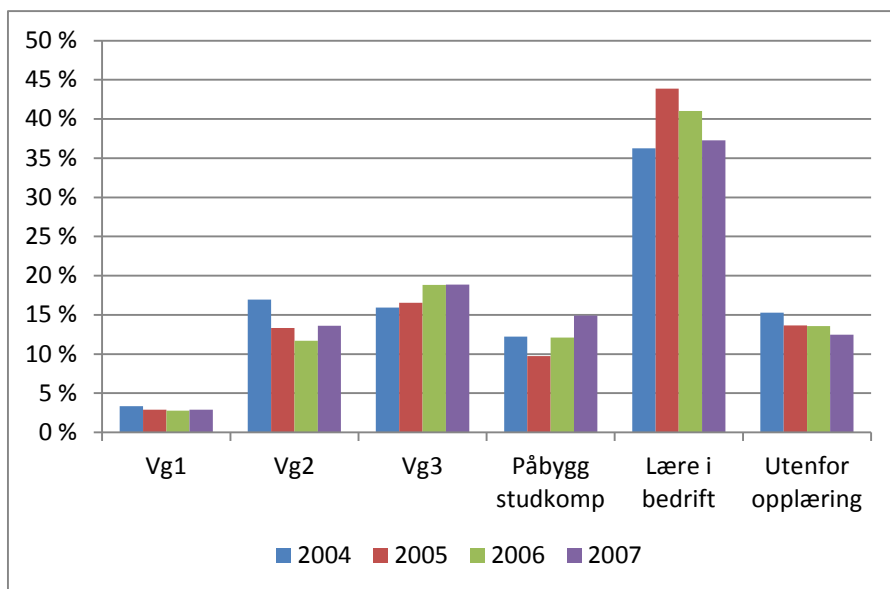

**Figur 5.7 Status ved oppstart av tredje opplæringsår for fire elevkull som startet i grunnkurs Elektrofag høsten etter at de gikk ut av grunnskolen. Prosent.**

Etter en betydelig økning i andelen som var i lære ved starten av det tredje året fra 2004-kullet til 2005-kullet, har det vært en nesten like stor nedgang etter innføringen av Kunnskapsløftet, fra 44 prosent av 2005-kullet til 37 prosent av 2007-kullet. I motsetning til for Helse- og sosialfag og Bygg- og anleggsteknikk, er det ingen tendens til at flere slutter, snarere tvert i mot. Av 2007-kullet var det bare en av åtte som var ute av videregående opplæring ved starten av det tredje året, og det er svært lavt for å være et yrkesfaglig utdanningsprogram. En av seks er forsinket, og omtrent to tredjedeler av disse har gjort et omvalg, flest av disse igjen har gått til Service og samferdsel og Teknikk og industriell produksjon. En tredjedel av de som er forsinket går om igjen på Elektrofag.

### 5.5.2 To av tre Vg2-elever er på vei mot yrkeskompetanse i Elektrofag

De to øverste søylene i figur 5.8 viser at en av fire av Vg2-elevene var Vg3-elever ved oppstarten av det tredje året. Andelen som var i lære sank fra 46 til 41 prosent fra 2006- til 2007-kullet. Det er Vg2 Elenergi som er det største av Vg2-tilbudene, og vi ser at andelen som var i lære etter dette kurset sank fra 72 til 64 prosent. For Vg2 Kulde- og varmepumpeteknikk er reduksjonen enda mer dramatisk, fra 62 til 45 prosent. For de tre Vg2-tilbudene som normalt leder videre til Vg3 i skole, finner vi langt mindre endringer, men også her er det en reduksjon i andelen som er i lære. Dette vil gjelde overgangen fra Vg2 Data og elektronikk til Produksjonselektronikerfaget og Telekommunikasjonsmontørfaget.

Andelen som gikk til påbygging for studiekompetanse økte markert for alle de tre Vg2-tilbudene der flest normalt går til en læreplass. En av seks av Vg2-elevene på Elektrofag går nå til dette tilbudet. Vi ser dessuten en tendens til at flere går om igjen på Vg2.

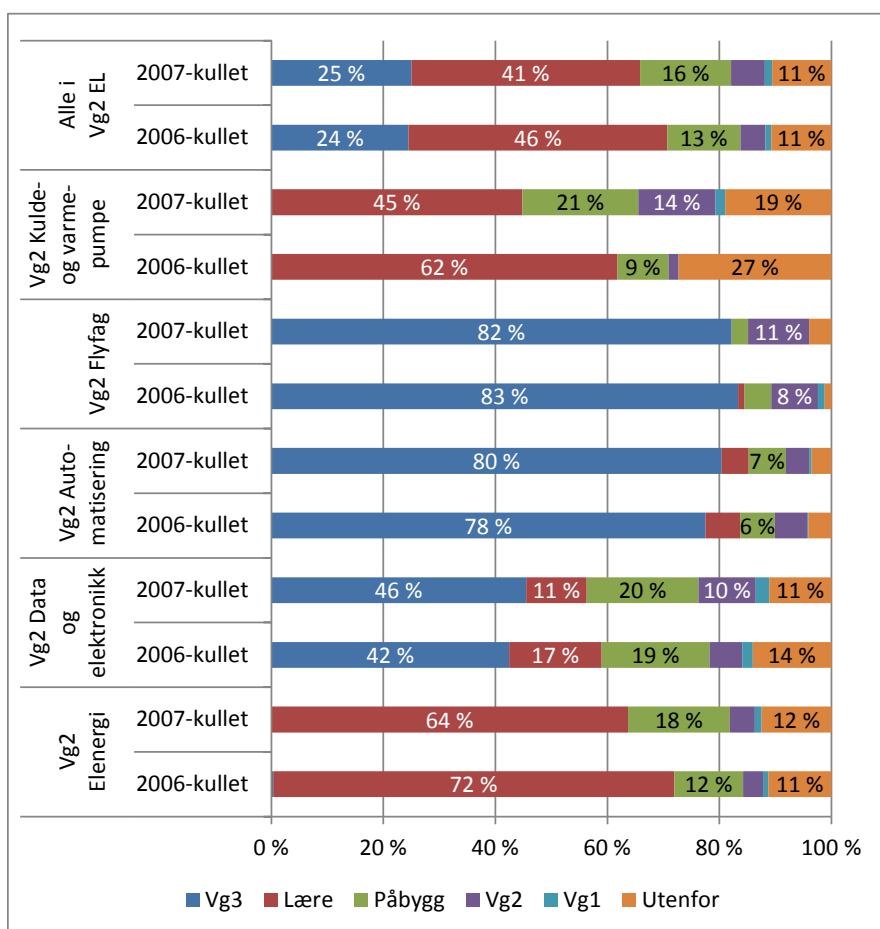

Figur 5.8 Status ved oppstart av tredje opplæringsår for Vg2-elever i Elektrofag fra to elevkull som startet i videregående opplæring høsten etter at de gikk ut av grunnskolen. Prosent.

### 5.5.3 Tre av fire får innfridd førsteønsket på Elektrofag

Antallet søkere økte med 281 fra 2006-kullet til 2007-kullet, mens antallet Vg3-elever og lærlinger økte med 223. Dette avspeiler at Vg1-kullet økte med 345 elever fra 2006 til 2007. Vi ser at påbygging til studiekompetanse står for en betydelig del av den samlede økningen, både i antall søkere og Vg3-elever og lærlinger. For Elektrofag som for Teknikk og industriell produksjon ser vi at en relativt høy andel av de som søkte påbygging for studiekompetanse likevel ender opp i et yrkesfaglig tilbud, og de aller fleste av disse i lære. Også her må kunne regne med at det foregår en form for strategisk

søknin. De sikrer seg ved å søke påbygging, for så å lete etter en læreplass på egenhånd, eller de møter opp ved skolestart for å se om det er ledig plass på et Vg3-tilbud. Kanskje de allerede har et løfte om en læreplass når det er tid for å søke, og at søknaden om påbygging bare er slags en forsikring i tilfelle de skulle ombestemme seg.

**Tabell 5.5 Antall søkere og antall elever og lærlinger i Elektrofag høsten 2008 og 2009. I tillegg kommer elever som var i Vg2 på Elektrofag det andre året og som enten søkte eller endte opp i påbygging for studiekompetanse. Gjelder elever som gikk ut av grunnskolen i 2006 og 2007.**

	Søkere				Lærlinger/elever			
	A	B	C	D	E	F	G	H
		Andel i 1. Andel i ønske om høsten	Andel i annet tilbud om høsten	Andel sluttet		Andel i samsvar med 1. ønske	Andel skaffet plass selv	Andel i annet tilbud enn 1. ønske
<b>2006-kullet i 2008</b>	Antall søkere	Antall søkere	Antall søkere	Antall søkere	Antall	Antall	Antall	Antall
Elektriker	1076	82 %	9 %	10 %	1034	85 %	7 %	8 %
Automatiseringsfaget	351	90 %	7 %	2 %	343	92 %	1 %	6 %
Dataelektroniker	285	75 %	11 %	14 %	266	80 %	1 %	18 %
Energimontør	95	66 %	25 %	8 %	112	56 %	7 %	37 %
Telekommunikasjonsmontør	95	64 %	21 %	15 %	85	72 %	6 %	22 %
Flytekniske fag	52	92 %	6 %	2 %	48	100 %	0 %	0 %
Kulde- og varmpumpemontør	39	74 %	3 %	23 %	36	81 %	11 %	8 %
Heismontør	32	34 %	50 %	16 %	14	79 %	14 %	7 %
Avioniker	22	100 %	0 %	0 %	22	100 %	0 %	0 %
Fjernstyrte undervannsoperasjoner	21	33 %	57 %	10 %	10	70 %	0 %	30 %
Sum 8 mindre fag	55	56 %	25 %	18 %	76	41 %	16 %	43 %
Påbygg til studiekompetanse	445	72 %	18 %	9 %	404	79 %	2 %	19 %
Sum Elektrofag	2568	78 %	13 %	9 %	2450	82 %	5 %	14 %
		Andel i 1. Andel i ønske om høsten	Andel i annet tilbud om høsten	Andel sluttet		Andel i samsvar med 1. ønske	Andel skaffet plass selv	Andel i annet tilbud enn 1. ønske
<b>2007-kullet i 2009</b>	Antall søkere	Antall søkere	Antall søkere	Antall søkere	Antall	Antall	Antall	Antall
Elektriker	1070	73 %	15 %	12 %	1002	78 %	9 %	13 %
Automatiseringsfaget	402	90 %	7 %	3 %	387	93 %	1 %	5 %
Dataelektroniker	318	76 %	16 %	8 %	284	86 %	1 %	14 %
Energimontør	131	60 %	31 %	10 %	158	49 %	4 %	47 %
Telekommunikasjonsmontør	91	40 %	44 %	16 %	57	63 %	9 %	28 %
Flytekniske fag	65	95 %	2 %	3 %	63	98 %	0 %	2 %
Kulde- og varmpumpemontør	38	66 %	18 %	16 %	27	93 %	4 %	4 %
Heismontør	39	15 %	59 %	26 %	10	60 %	20 %	20 %
Avioniker	23	87 %	9 %	4 %	20	100 %	0 %	0 %
Fjernstyrte undervannsoperasjoner	30	27 %	70 %	3 %	9	89 %	0 %	11 %
Sum 8 mindre fag	74	42 %	43 %	15 %	99	31 %	7 %	62 %
Påbygg til studiekompetanse	568	69 %	23 %	8 %	557	71 %	2 %	28 %
Sum Elektrofag	2849	72 %	19 %	9 %	2673	77 %	5 %	19 %

Av 2006-kullet var det 78 prosent som endte opp i et tilbud i samsvar med førsteønsket, mens denne andelen hadde sunket til 72 prosent for 2007-kullet. Utviklingen for Elektrikerfaget kan forklare det meste av dette. Elektriker er det klart største av lærefagene, med over 1000 søkere til omtrent like mange læreplasser. Mens søkertallet var helt stabilt, ble det inngått litt færre lærekontrakter i 2009 enn i 2008. Selv i et så stort fag og med nesten like mange søkere som plasser, er det vanskelig å få til en optimal tilpasning mellom tilbud og etterspørsel. Henholdsvis 82 prosent av søkerne til Elektrikerfaget i 2008 og 73 prosent i 2009 kom i et tilbud som var samsvar med førsteønsket. Automatiseringsfaget er betydelig mindre enn Elektrikerfaget. Dette er et skolefag og her er det en langt bedre tilpasning med tilbud og etterspørsel. Antallet Vg3-plasser økte i takt med økningen i søkertallet, og 90 prosent endte opp i et tilbud i samsvar med førsteønsket. Dataelektronikerfaget har også tre år i skole før lære, og

også her er situasjonen over tid ganske stabil, selv om det er litt vanskeligere å komme inn på dette faget enn på Automatiseringsfaget.

Energimontør er et lærefag der det er flere lærlinger enn søkere begge år. Samtidig er andelen som ender opp i dette faget, og som har det som sitt førsteønske bare rundt 50 prosent. Dette er altså et fag som mange steder tilbys søkere til fag med oversøkning. Energimontør bygger på Vg2 Elenergi, som åpner for en rekke ulike fag. 78 av de 158 som endte opp i Energimontørfaget i 2009 hadde det som sitt førsteønske, mens 45 hadde elektrikerfaget øverst og 15 hadde søkt påbygging for studiekompetanse. Motsatt er Vg3 Flytekniske fag og Vg3 Avioniker tilbud man begynner i bare hvis man har det som sitt førsteønske. Disse bygger på Vg2 Flyfag, som bare leder mot disse to fagene.

## 5.6 Medier og kommunikasjon

### 5.6.1 Yrkesfaglig utdanningsprogram der nesten alle går mot studiekompetanse

Medier og kommunikasjon er et yrkesfaglig utdanningsprogram. Likevel viser figur 5,9 med all mulig tydelighet at bare en svært liten andel av elevene faktisk går mot yrkeskompetanse med fagbrev gjennom lære i bedrift. Utdanningsprogrammet fikk omtrent 1100 nye Vg1-elever i perioden, men dette har ikke gitt noen effekt av betydning på gjennomføringen til tredje år.

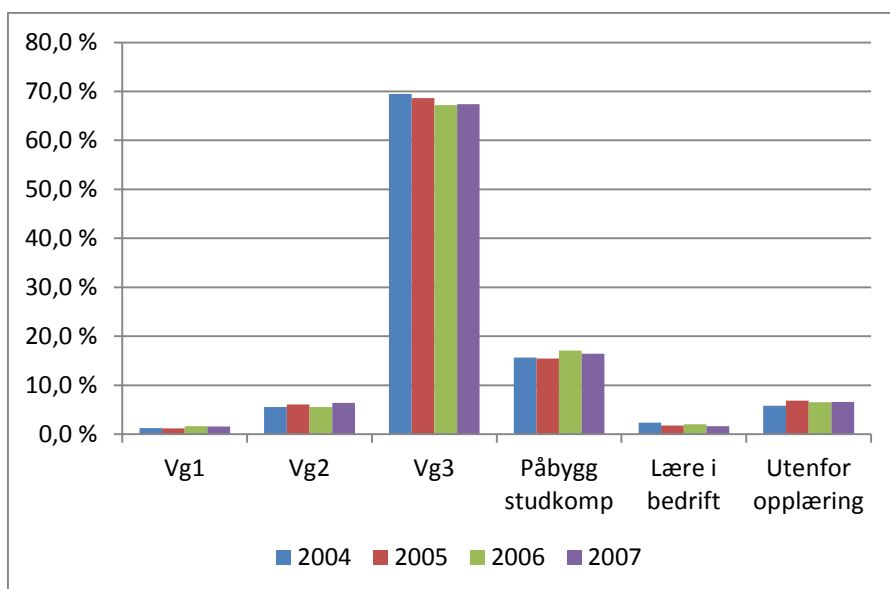

**Figur 5.9 Status ved oppstart av tredje opplæringsår for fire elevkull som startet i grunnkurs eller Vg1 Medier og kommunikasjon høsten etter at de gikk ut av grunnskolen. Prosent.**

Det er en svak tendens over tid til at flere ender opp i påbygging for studiekompetanse, mens færre er i Vg3. Dette reflekterer at det samlede elevtallet har økt litt mer enn kapasiteten i utdanningsprogrammets eget studieforberedende Vg3-kurs. Frafallet blant elevene som begynner på Medier og kommunikasjon er stabilt på 7 prosent. Omtrent like mange er forsinket. Av de som er forsinket går omtrent 30 prosent om igjen på Medier og kommunikasjon. Av de som har gjort et omvalg, finner vi flest på Helse- og sosialfag, Studiespesialisering og Service og samferdsel.

### 5.6.2 Vg3 Medier og kommunikasjon har ikke plass til alle

Siden Medier og kommunikasjon bare har ett Vg2-tilbud, blir figuren som viser overgangen fra andre til tredje år svært enkel. Det er heller ingen endring av betydning for de to kullene. 74 prosent går videre til Vg3 Medier og kommunikasjon, mens 18 prosent går til påbygging for studiekompetanse. 5 prosent slutter etter det andre året.



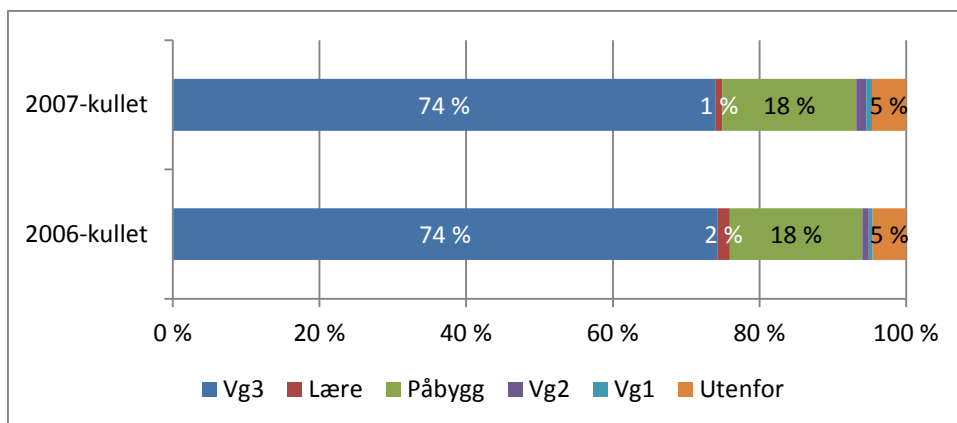

**Figur 5.10 Status ved oppstart av tredje opplæringsår for Vg2-elever i Medier og kommunikasjon fra to elevkull som startet videregående opplæring høsten etter at de gikk ut av grunnskolen. Prosent.**

Andelen som går fra Vg2 til lære er svært liten, og den ble redusert fra 42 til 24 elever fra 2006- til 2007-kullet. Bildet har endret seg svært lite over tid og ligner mye på det vi finner i de tre studieforberedende utdanningsprogrammene, selv om andelen som følger normalt progresjon er et par prosentpoeng lavere, og andelen som slutter er litt høyere.

### 5.6.3 Ni av ti får det som de vil på Medier og kommunikasjon

Utdanningsprogrammet har et eget Vg3-tilbud som leder mot studiekompetanse, og tre av fire søkere har dette som sitt førstevalg. 94 prosent av søkerne til Vg3 Medier og kommunikasjon kommer inn og begynner på dette tilbudet. De som ikke kommer inn her, ender stort sett opp på påbygging for studiekompetanse. 20 prosent av søkerne ønsker påbygging for studiekompetanse, og de som ikke kommer inn her, ender stort sett opp på Vg3 Medier og kommunikasjon. Dermed omfatter disse tilbudene 95 prosent av søkerne og 98 prosent av de som begynner på tredjeåret. Tallene viser ellers at det må være en viss mistilpasning mellom tilbud og etterspørsel på Vg3 Medier og kommunikasjon, siden det noen steder er enklere å komme inn på dette enn på påbygging.

Medier og kommunikasjon har tre tilbud som leder mot fagbrev og yrkeskompetanse. Vg3 Mediedesign, Mediegrafikerfaget og Fotograffaget. Det var til sammen henholdsvis 121 og 110 søkere til disse tilbudene fra de to kullene, mens vi finner igjen bare henholdsvis 68 og 59 Vg3-elever og lærlinger. Tabell 5.6 viser dessuten at det må ha vært en dårlig geografisk tilpasning mellom tilbud og etterspørsel, ettersom en betydelig andel av de som ender opp i disse oversøkte fagene ikke har hatt dette som sitt førsteønske. Våre tall gir nok likevel ikke et særlig dekkende bilde av situasjonen i disse fagene, verken når det gjelder søkning eller faktisk antall lærlinger. Høsten 2007 var det i alt 138 lærlinger i de to lærefagene som tilhører utdanningsprogrammet, nemlig 49 i fotograffaget og 89 i mediegrafikerfaget. Av disse 138 lærlingene hørte imidlertid bare 27 til grunnskolekullet fra 2007, mens 58 kom fra grunnskolekullet fra 2006 og 53 fra tidligere kull.

Når andelen som er på vei mot yrkeskompetanse innen Medier og kommunikasjon er så lav for de to elevkullene vi ser på, skyldes det først og fremst manglende søkning til de yrkesfaglige tilbudene. Selv om det er få søkere til de yrkesfaglige tilbudene, er det likevel betydelig flere søkere enn det vi gjenfinder som elever og lærlinger. 38 av 2007-kullet ønsket å bli mediegrafiker, mens vi gjenfinder bare 15 lærlinger i dette faget. 29 ville bli fotograf, men bare 10 ble lærlinger i faget. 43 søkte Vg3 Mediedesign, og vi gjenfinder 32 elever i faget.

**Tabell 5.6 Antall søkere og antall elever og lærlinger i Medier og kommunikasjon høsten 2008 og 2009. I tillegg kommer elever som var i Vg2 på Medier og kommunikasjon det andre året og som enten søkte eller endte opp i påbygging for studiekompetanse. Gjelder elever som gikk ut av grunnskolen i 2006 og 2007.**

	Søkere				Lærlinger/elever			
	A	B	C	D	E	F	G	H
		Andel i 1. Antall søkere	Andel i annet tilbud om høsten	Andel sluttet	Andel i samsvar med 1. ønske	Andel skaffet plass selv	Andel i annet tilbud enn 1. ønske	
<b>2006 kullet i 2008</b>					Antall			
Vg3 Medier og kommunikasjon	1748	94 %	4 %	2 %	1816	90 %	5 %	5 %
Påbygg for studiekompetanse	460	84 %	13 %	3 %	448	86 %	1 %	13 %
Vg3 Mediedesign	52	46 %	42 %	12 %	26	92 %	0 %	8 %
Mediegrafiker	38	55 %	21 %	24 %	30	70 %	0 %	30 %
Fotograf	31	26 %	35 %	39 %	12	67 %	0 %	33 %
Alle i Medier og kommunikasjon	2329	89 %	7 %	4 %	2332	89 %	4 %	7 %
		Andel i 1. Antall søkere	Andel i annet tilbud om høsten	Andel sluttet	Andel i samsvar med 1. ønske	Andel skaffet plass selv	Andel i annet tilbud enn 1. ønske	
<b>2007 kullet i 2009</b>					Antall			
Vg3 Medier og kommunikasjon	1875	92 %	5 %	3 %	1894	91 %	2 %	7 %
Påbygg for studiekompetanse	477	79 %	18 %	3 %	474	80 %	3 %	18 %
Vg3 Mediedesign	43	60 %	35 %	5 %	32	81 %	0 %	19 %
Mediegrafiker	38	24 %	55 %	21 %	17	53 %	12 %	35 %
Fotograf	29	21 %	45 %	34 %	10	60 %	10 %	30 %
Alle i Medier og kommunikasjon	2462	87 %	10 %	3 %	2427	88 %	2 %	9 %

Å bruke søkningen til de tilbudene som leder mot yrkeskompetanse i Medier og kommunikasjon som en indikator på interessen for slik opplæring, kan nok likevel gi et skjevt bilde av hva som kan være den potensielle interessen. Vg2-elevene på Medier og kommunikasjon vet at mulighetene for å gå videre mot yrkeskompetanse er svært begrenset. Det er knapphet på læreplasser og Vg3-kurset Mediedesign fantes ved bare ved tre skoler i hele landet høsten 2009, mens Vg3 Medier og kommunikasjon fantes ved 108 skoler og i samtlige fylker.

## 5.7 Service og samferdsel

### 5.7.1 Flere er på vei mot studiekompetanse enn mot yrkeskompetanse

Utdanningsprogrammet Service og samferdsel er en videreføring av studieretningen Salg og service. Innføringen av Kunnskapsløftet førte til en omorganisering av dette utdanningsprogrammet som fulgte helt andre prinsipper enn det vi ellers har vært vitne til. Fra å ha bare ett tilbud det andre året, fikk det nye utdanningsprogrammet fire Vg2-kurs. Et av disse, Vg2 IKT-servicefag hørte opprinnelig inn under studieretningen for allmennfag. Dette er dessuten et tilbud som kan nås via kryssløp og som er søkbart for elever fra samtlige 12 utdanningsprogram. Vi kommer nærmere inn på kryssløp i kapittel 6. Dette gjør at utdanningsprogrammet har flere elever på Vg2 enn på Vg1, og da har allerede en del elever sluttet etter det første året.

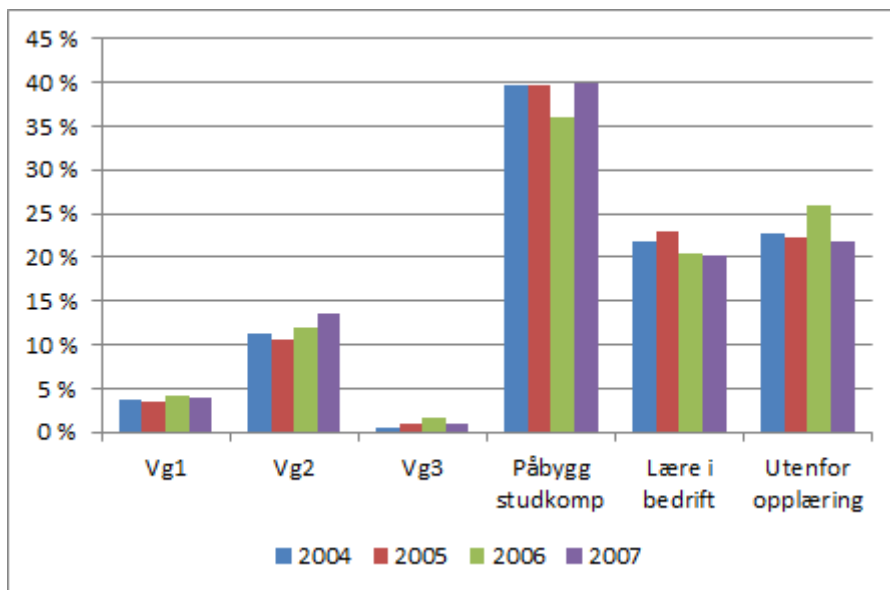

**Figur 5.11 Status ved oppstart av tredje opplæringsår for fire elevkull som startet i grunnkurs Salg og service eller Vg1 Service og samferdsel høsten etter at de gikk ut av grunnskolen. Prosent.**

Selv om situasjonen før og etter Kunnskapsløftet ikke er direkte sammenliknbar for Service og samferdsel, finner vi små forskjeller når det gjelder gjennomføringen til det tredje året fra årskull til årskull. Den mest påfallende forskjellen finner vi i en lavere andel til påbygging for studiekompetanse og høyere frafall for 2006-kullet enn for de andre kullene, uten at vi kan komme med noen hypoteser om hvorfor det er slik. 40 prosent av de opprinnelige Vg1-elevene går til påbygging for studiekompetanse, mens 20 prosent er i lære. Frafallet er relativt høyt, over 20 prosent for hvert Vg1-kull. Mellom 14 og 18 prosent er forsinket. Av disse går omtrent 40 prosent om på Service og samferdsel, mens de som har gjort et omvalg fordeler seg på de øvrige 11 utdanningsprogrammene med flest på Helse- og sosialfag. Service- og samferdsel er et yrkesfaglig utdanningsprogram, men bare 20 prosent av de opprinnelige Vg1 elevene er på vei mot yrkeskompetanse med normert tidsbruk ved starten av det tredje året, mens dobbelt så mange er på vei mot studiekompetanse.

### **5.7.2 Fire av ti Vg2-elever tar påbygg for studiekompetanse**

Fordi Vg2 IKT-service er et tilbud som kan nås via kryssløp fra alle de elleve andre utdanningsprogrammene, har Service og samferdsel "overtatt" mange elever som opprinnelig kommer fra et annet utdanningsprogram. For 2007-kullet dreide dette seg om i alt 424 elever, hvorav flest kom fra Elektrofag, Studiespesialisering og Teknikk og industriell produksjon. Bare 161 av elevene på Vg2 IKT-service kom opprinnelig fra Vg1 Service og samferdsel. Figur 5.12 viser hvordan Vg2-elevene fra Service og samferdsel søker.

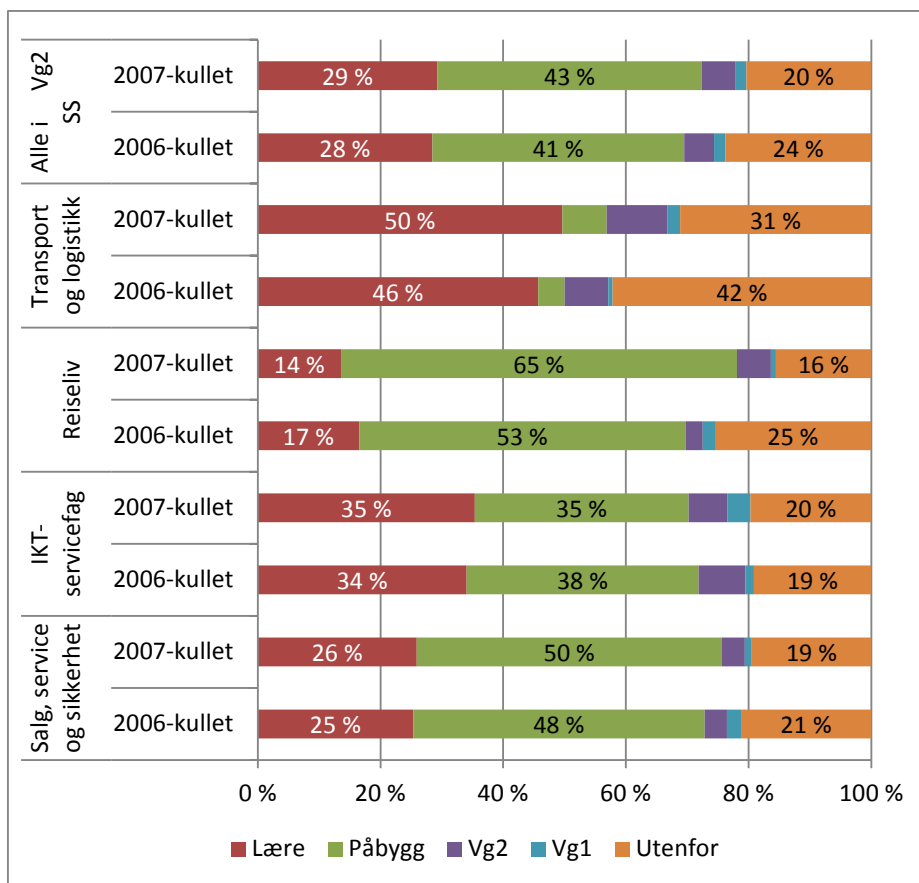

**Figur 5.12 Status ved oppstart av tredje opplæringsår for Vg2-elever i Service og samferdsel fra to elevkull som startet i videregående opplæring høsten etter at de gikk ut av grunnskolen. Prosent.**

Det finnes ingen Vg3-tilbud i Service og samferdsel, alle Vg2-tilbudene leder mot et eller flere lærefag. Over 40 prosent av Vg2-elevene går til påbygging for studiekompetanse, mens knapt 30 prosent er i lære ved starten av det tredje året. Frafallet fra annet til tredje år er svært høyt, men det ble tross alt redusert fra 24 til 20 prosent fra 2006- til 2007-kullet. 2+2 modellen kan likevel ikke sies å ha slått gjennom på dette utdanningsprogrammet. Det er bare fra Vg2 Transport og logistikk at de som går i lære er den største gruppa, men heller ikke her utgjør de mer enn halvparten. En svært høy andel av elevene fra dette kurset slutter etter det andre året. Blant elevene fra Vg2 Reiseliv og Vg2 Salg, service og sikkerhet er gruppa som går til påbygging for studiekompetanse den klart største.

### 5.7.3 To av tre søkere får innfridd førsteønsket i Service og samferdsel

Tabell 5.7 viser at omtrent to tredjedeler av søkerne til det tredje året i Service og samferdsel ender opp i et tilbud som er i samsvar med førsteønsket, mens nesten en av fem søkere er utenfor videregående opplæring om høsten. Siden over halvparten av søkerne har påbygging til studiekompetanse som førsteønske, og siden over 80 prosent av disse får det som de vil, blir andelen med innfridd førsteønske tilsvarende lavere blant de som vil gå mot yrkeskompetanse. I IKT-servicefaget er andelen 60 prosent, mens den er knapt 50 prosent i Salgsfaget. Yrkessjåførfaget ligger mellom disse to største fagene, mens andel med innfridd førsteønske blant søkerne til Kontor og administrasjon ligger noe høyere. Endringene fra 2006- til 2007-kullet er stort sett små, eller følger ikke noe bestemt mønster.

To små fag viser tydelig hvor vanskelig det er å innføre 2+2 modellen i disse fagene. Dette gjelder Reiselifaget og Sikkerhetsfaget, der forholdstallet mellom antall søkere og antall læreplasser er særlig problematisk. I Logistikkfaget og Resepsjonsfaget er det bedre balanse mellom søkertall og antall plasser, men de lave eller varierende andelen av lærlingene som ender opp i det tilbudet de

hadde som førsteønske kan tyde på at det er en geografisk mistilpasning mellom tilbud og etterspørsel.

**Tabell 5.7 Antall søkere og antall elever og lærlinger i Service og samferdsel høsten 2008 og 2009. I tillegg kommer elever som var i Vg2 på Service og samferdsel det andre året og som enten søkte eller endte opp i påbygging for studiekompetanse. Gjelder elever som gikk ut av grunnskolen i 2006 og 2007.**

	Søkere				Lærlinger/elever			
	A	B	C	D	E	F	G	H
	Antall søkere	Andel i 1. ønske om høsten	Andel i annet tilbud om høsten	Andel sluttet	Antall	Andel i samsvar med 1. ønske	Andel skaffet plass selv	Andel i annet tilbud enn 1. ønske
<b>2006-kullet i 2008</b>								
IKT-servicefaget	280	60 %	16 %	24 %	205	82 %	1 %	17 %
Salgsfaget	278	49 %	14 %	37 %	190	71 %	8 %	21 %
Yrkessjåfør	171	55 %	6 %	39 %	103	91 %	5 %	4 %
Kontor og administrasjon	108	63 %	17 %	20 %	111	61 %	3 %	36 %
Reiselivsfaget	59	12 %	42 %	46 %	8	88 %	0 %	13 %
Logistikkfaget	51	39 %	14 %	47 %	26	77 %	4 %	19 %
Sikkerhetsfaget	45	29 %	27 %	44 %	16	81 %	0 %	19 %
Resepsjonsfaget	43	60 %	21 %	19 %	45	58 %	0 %	42 %
Påbygg til studiekomp	1121	81 %	10 %	10 %	996	91 %	0 %	9 %
Sum Service og samferdsel	2156	67 %	13 %	21 %	1700	85 %	2 %	14 %
<b>2007-kullet i 2009</b>								
IKT-servicefaget	291	60 %	15 %	25 %	207	85 %	7 %	8 %
Salgsfaget	225	49 %	16 %	35 %	175	63 %	14 %	23 %
Yrkessjåfør	181	57 %	12 %	30 %	114	91 %	2 %	7 %
Kontor og administrasjon	120	76 %	10 %	14 %	130	70 %	0 %	30 %
Reiselivsfaget	52	12 %	38 %	50 %	8	75 %	0 %	25 %
Logistikkfaget	42	45 %	26 %	29 %	43	44 %	12 %	44 %
Sikkerhetsfaget	64	19 %	34 %	47 %	15	80 %	7 %	13 %
Resepsjonsfaget	48	48 %	33 %	19 %	39	59 %	13 %	28 %
Påbygg til studiekomp	1080	85 %	7 %	8 %	1028	89 %	1 %	9 %
Sum Service og samferdsel	2103	69 %	12 %	18 %	1759	83 %	4 %	13 %

Å skaffe seg læreplass selv er ikke særlig utbredt i Service og samferdsel. Unntaket er Salgsfaget, der vi ikke har registrert søknad fra i alt 24 lærlinger fra 2007-kullet. Det viser seg imidlertid at halvparten av disse er lærekandidater, og disse leverer neppe søknad for det tredje året.

## 5.8 Design og håndverk

### 5.8.1 Tegning, form og farge har etterlatt seg et hull

Utdanningsprogrammet Design og håndverk kan ikke sammenliknes direkte med den tidligere studieretningen Formgivingsfag. Den viktigste endringen som fulgte av reformen var at VK1-tilbudet Tegning, form og farge ble fjernet fra det nye utdanningsprogrammet. Dette ble erstattet med et nytt tilbud innenfor utdanningsprogrammet Studiespesialisering. Ved siden av at tilbudet ble flyttet, ble det innført fra Vg1 og måtte dermed søkes allerede fra førsteåret. Vi har tidligere beskrevet hvilken effekt denne omleggingen fikk i form av en kraftig reduksjon i søker- og elevtall for det nye tilbudet (Frøseth m fl 2010:107 ff). Det nye utdannings-programmet fikk også tilført noen mindre tilbud fra studieretningen Trearbeidsfag og fra Mekaniske fag. Antallet Vg1-elever fra 2006-kullet på det nye utdanningsprogrammet var bare 56 prosent av det tilsvarende elevtallet på grunnkurs året før. For antall Vg2-elever fra dette kullet høsten 2007 og 2008 var reduksjonen i forhold til situasjonen året før enda mer dramatisk. Sammenliknet med elevtallet på VK1 Tegning, form, farge høsten 2006, hadde

elevtallet på det tilsvarende tilbudet Vg2 Formgivingsfag sunket til halvparten høsten 2007 og til bare 40 prosent høsten 2008.

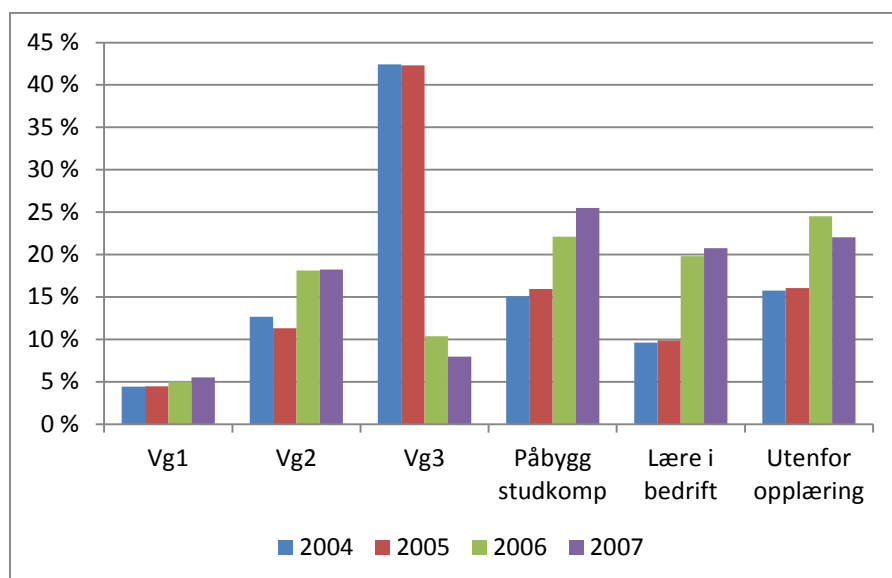

**Figur 5.13 Status ved oppstart av tredje opplæringsår for fire elevkull som startet i grunnkurs Formgivingsfag eller Vg1 Design og håndverk høsten etter at de gikk ut av grunnskolen. Prosent.**

Det gir ingen mening å sammenlikne antall i Vg3 og i lære før og etter reformen, fordi disse endringene er en direkte følge av at utdanningsprogrammet ikke lenger har tilbudet Tegning, form farge, som var et tilbud med opplæring i skole. Lærlingene vil da veie dobbelt så tungt i et utdanningsprogram som bare har halvparten av det opprinnelige elevtallet. Det som er mer interessant er økningen i andelen som fortsatt er i Vg2 ved starten av det tredje året, andelen som er i påbygning for studiekompetanse og andelen som har sluttet. Omtrent to av tre elever hadde brukt normert tid ved starten av tredje år i den tidligere studieretningen Formgivingsfag, mens dette gjelder bare litt over halvparten i det nye utdanningsprogrammet.

Nesten en av fire elever i Design og håndverk er forsinket ved oppstarten av det tredje året. Snaut 30 prosent av disse går om igjen på Design og håndverk, mens de som har gjort et omvalg særlig går til Helse- og sosialfag. Utdanningsprogrammet har også mistet noen elever til Helse- og sosialfag ved at de har valgt et kryssløp til Vg2 Barne- og ungdomsarbeider. Summen av frafall, forsinkelser og overgang til andre utdanningsprogram og til påbygging for studiekompetanse blir at bare 26 prosent av de opprinnelige Vg1-elevene på Design og håndverk har brukt normert tid og er på vei mot yrkeskompetanse i sitt opprinnelige utdanningsprogram ved starten av det tredje opplæringsåret. Til sammenlikning gjelder dette 52 prosent av elevene fra Elektrofag.

### **5.8.2 En av tre Vg2-elever tar påbygg for studiekompetanse**

De to øverste søylene i figur 5.14 viser overgangen fra andre til tredje år for alle Vg2-elevene i Design og håndverk fra de to kullene. Omtrent en av tre gikk til påbygging for studiekompetanse, og den andelen økte med tre prosentpoeng fra 2006- til 2007-kullet. Også andelen som var i lære økte, men disse utgjør bare 28 prosent av alle Vg2-elevene. Når vi slår sammen lære og Vg3, ser vi at til sammen 40 prosent av Vg2-elevene går videre i retning yrkeskompetanse med normert tidsbruk. I motsetning til hva vi ser i flere andre utdanningsprogram var det en betydelig reduksjon i frafallet fra 2006- til 2007-kullet, mens andelen som var forsinket økte nesten like mye.

Frisør er det største Vg2-tilbudet med omtrent 700 elever i hvert kull, og omtrent halvparten av disse elevene er i lære om høsten. Vg2 Interiør og utstillingsdesign kan lede mot lærefaget Profileringsdesign, men vi ser at den største gruppa av elever går til Vg3 i skole, nemlig Vg3 Interiør

og Vg3 Utstilling. Andelen som går til slike tilbud er betydelig redusert fra 2006- til 2007-kullet, mens andelen som går til påbygging for studiekompetanse økte tilsvarende.

Vg2 Design og tekstil er et relativt stort tilbud, med henholdsvis 263 og 231 elever fra de to kullene. Det synes å være vanskelig å komme videre mot yrkeskompetanse fra dette tilbudet, siden omtrent 60 prosent ender opp i påbygging for studiekompetanse. Noen har kanskje hatt påbygging som førsteønske fordi de ikke har hatt tro på at de ville få læreplass. Vg2 Design og tekstil leder mot 11 små lærefag som har det til felles at tilbudet av læreplasser er svært begrenset. Vi fant søkere til fem av disse fagene blant elevene fra 2007-kullet, men lærlinger og Vg3-elever i bare tre av dem. Dette dreide seg om til sammen 18 lærlinger og elever, hvorav 16 i Kjole- og draktsyerfaget, hvorav igjen 11 fikk opplæring i skole. Vg2 Design og tekstil framstår som en blindvei for elever som ønsker fagbrev innenfor disse fagene.

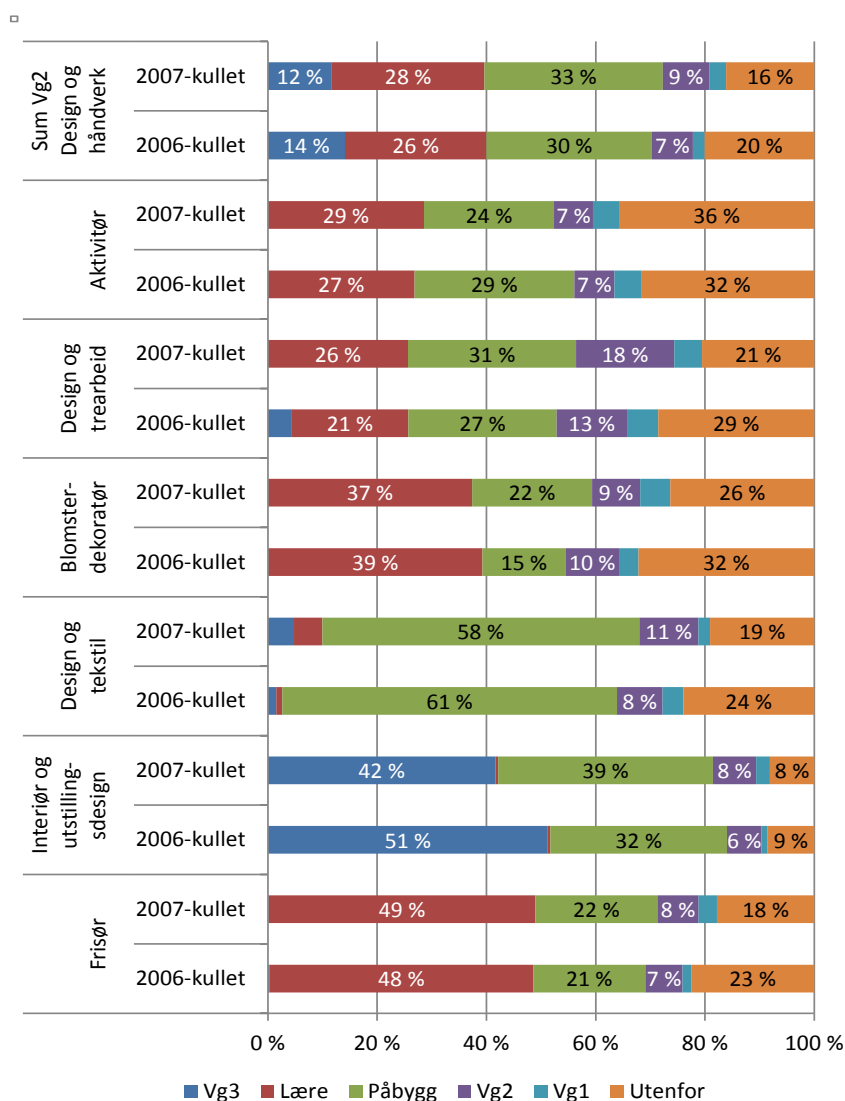

**Figur 5.14 Status ved oppstart av tredje opplæringsår for Vg2-elever i Design og håndverk fra to elevkull som startet videregående opplæring høsten etter at de gikk ut av grunnskolen. Prosent.**

Vg2 Aktivitør og Vg2 Blomsterdekoratør leder mot bare ett lærefag, mens Vg2 Design og trearbeid leder mot fem små lærefag. Felles for disse tre Vg2-tilbudene er at de alle sammen har relativt stort frafall. To av tilbudene, Vg2 Design og trearbeid og Vg2 Blomsterdekoratør, har dessuten mange elever som gjør et omvalg etter Vg2, de fleste tar et nytt Vg2, mens noen går helt tilbake til Vg1. Over halvparten av de som gjør et omvalg etter Vg2 i Design og håndverk går til Helse- og sosialfag.

### 5.8.3 Tre av fire får innfridd førsteønsket i Design og håndverk

Vi har tidligere vist at elevtallet på Vg1 Design og håndverk var nesten halvert sammenliknet med antall grunnkurselever på den tidligere studieretningen Formgivingsfag. De to første søker- og elevkullene til tredjeårstilbudene etter Kunnskapsløftet er omtrent jevnstore. Tabell 5.8 viser at tre av fire av søkerne ender opp i et tilbud som er i samsvar med førsteønsket.

**Tabell 5.8 Antall søkere og antall elever og lærlinger i Design og håndverk høsten 2008 og 2009. I tillegg kommer elever som var i Vg2 på Design og håndverk det andre året og som enten søkte eller endte opp i påbygging for studiekompetanse. Gjelder elever som gikk ut av grunnskolen i 2006 og 2007.**

	Søkere				Lærlinger/elever			
	A	B	C	D	E	F	G	H
	Antall søkere	Andel i 1. ønske om høsten	Andel i annet tilbud om høsten	Andel sluttet	Antall	Andel i samsvar med 1. ønske	Andel skaffet plass selv	Andel i annet tilbud enn 1. ønske
<b>2006-kullet i 2008</b>								
Frisør	431	70 %	8 %	22 %	373	81 %	14 %	5 %
Interiør	209	83 %	11 %	6 %	186	94 %	0 %	6 %
Blomsterdekoratør	62	63 %	3 %	34 %	46	85 %	9 %	7 %
Utstillingsdesign	39	77 %	13 %	10 %	41	73 %	0 %	27 %
Møbelsnekker	32	34 %	28 %	38 %	11	100 %	0 %	0 %
Kjole- og draktsyer	20	25 %	20 %	55 %	5	100 %	0 %	0 %
Aktivitør	15	67 %	0 %	33 %	11	91 %	9 %	0 %
Gullsmed	11	55 %	36 %	9 %	8	75 %	13 %	13 %
Sum av 14 småfag	23	22 %	22 %	57 %	9	56 %	11 %	33 %
Påbygg til studiekompetanse	537	84 %	6 %	10 %	503	90 %	1 %	10 %
Sum Design og håndverk	1379	75 %	9 %	16 %	1193	87 %	5 %	8 %
<b>2007-kullet i 2009</b>								
Frisør	425	70 %	12 %	18 %	379	79 %	17 %	5 %
Interiør	134	84 %	12 %	4 %	132	85 %	1 %	14 %
Blomsterdekoratør	50	60 %	12 %	28 %	35	86 %	3 %	11 %
Utstillingsdesign	69	57 %	26 %	17 %	48	81 %	0 %	19 %
Møbelsnekker	16	50 %	19 %	31 %	10	80 %	0 %	20 %
Kjole- og draktsyer	24	38 %	33 %	29 %	16	56 %	0 %	44 %
Aktivitør	19	63 %	21 %	16 %	13	92 %	8 %	0 %
Gullsmed	13	92 %	8 %	0 %	13	92 %	0 %	8 %
Sum av 14 småfag	28	25 %	50 %	25 %	16	44 %	25 %	31 %
Påbygg til studiekompetanse	529	81 %	11 %	8 %	510	85 %	1 %	14 %
Sum Design og håndverk	1307	73 %	13 %	13 %	1172	82 %	7 %	12 %

Vi ser at andelen er en god del høyere for de som søker påbygging for studiekompetanse, over 80 prosent. Når denne andelen er så høy, tyder dette på at det her er lite beredskapssøking, slik vi har sett for andre utdanningsprogram. Det betyr at de som søker dette tilbudet i liten grad gjør det for å ha noe i bakhånd i tilfelle de ikke skulle klare å skaffe seg en læreplass på egenhånd. Over halvparten av de som tar sikte på yrkeskompetanse og fagbrev ønsker å bli frisør og 70 prosent av disse søkerne får innfridd dette. Høyest andel som får innfridd førsteønsket og starter opp i dette er det blant de som søker Vg3-kurset Interiør. Ellers ser vi at det er vanskelig å komme inn på små fag som Møbelsnekker og Kjole- og draktsyer. De fleste i den siste gruppa ender dessuten opp på Vg3 i skole, noe som også gjelder søkerne til Gullsmedfaget.

En betydelig andel av frisørlærlingene ser ut til å ha skaffet seg læreplass selv, hver sjettede i 2009. Noen av disse tar imidlertid hele opplæringen i bedrift og har ikke hatt behov for å søke læreplass ved overgangen til det tredje året. Den reelle andelen kan dermed være ca 12 prosent, noe som betyr at



nærmere 50 frisørlærlinger har skaffet seg lærepllassen selv. Vi vil tro at kontakter gjennom venner og familie gir mye av forklaringen på dette. Dette virker både rimelig og naturlig, med tanke på hvor mange små bedrifter det finnes i dette faget og hvor spredt de er utover hele landet.

## 5.9 Restaurant- og matfag

### 5.9.1 Synkende elevtall på Vg2 har ikke økt andelen som kommer i lære

I motsetning til flere av de andre utdanningsprogrammene, har ikke Restaurant- og matfag utvekslet fag med andre utdanningsprogrammer etter innføringen av Kunnskapsløftet. I det store og det hele er det ny Restaurant- og matfag identisk med det gamle Hotell- og næringsmiddelfag.

Strukturendringene foregikk her i sin helhet på Vg2-nivå, og det er ingen problemer å sammenlikne førsteårskullene før og etter reformen når det gjelder gjennomføring til det tredje året. Dermed er det også mer rimelig å knytte eventuelle endringer i gjennomføring direkte til endringer i Vg2-tilbudet.

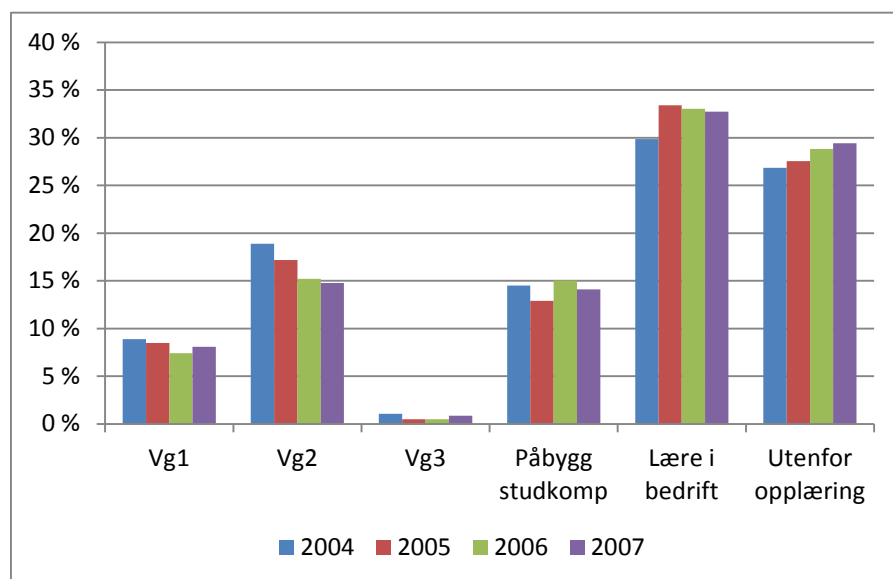

**Figur 5.15 Status ved oppstart av tredje opplæringsår for fire elevkull som startet i grunnkurs Hotell- og næringsmiddelfag eller Vg1 Restaurant- og matfag høsten etter at de gikk ut av grunnskolen. Prosent.**

Det som kan vanskeliggjøre sammenlikninger over tid for dette utdanningsprogrammet, er at elevtallet har sunket hvert år, både før og etter innføringen av reformen. I 2004 var det 2657 av avgangselevne fra grunnskolen som startet på grunnkurs i Hotell- og næringsmiddelfag, mens det tilsvarende antallet Vg1-elever hadde sunket til 1976, eller med 25 prosent i 2007. Dette kan få konsekvenser for overgangen til det tredje året. Med synkende elevtall kan man tenke seg at det blir enklere å få lærepllass, hvis det i utgangspunkt er stor konkurranse om lærepllassene. Vi ser at andelen som var i lære ved starten av det tredje året økte fra 2004-kullet til 2005-kullet, mens andelen har vært stabil siden.

Den viktigste endringen over tid er at andelen som slutter i videregående opplæring har økt litt fra år til år og til sammen med 2,6 prosentpoeng, slik at den nå er nesten 30 prosent. Samtidig har andelen som er forsinket, og først og fremst de som er i Vg2 ved starten av det tredje året, sunket med nesten 5 prosentpoeng. Vi finner ikke noe liknende utviklingsmønster for noe annet utdanningsprogram, og heller ikke en så høy andel av Vg1-kullet som har sluttet etter to år. Av de som er forsinket, går en av tre om igjen på Restaurant- og matfag. Av de som har foretatt et omvalg, har flest gått til Helse- og sosialfag og Service og samferdsel.

### 5.9.2 45 prosent av Vg2-elevene er i lære

Strukturendringen som fulgte av Kunnskapsløftet innebar at sju VK1-kurs ble redusert til to Vg2-tilbud. Hovedtanken bak dette grepet var at brede kurs skulle gjøre overgangen fra det andre til det tredje året enklere. Vi har tidligere vist at dette ikke skjedde (Frøseth m fl 2010:72). Det har for eksempel ikke blitt enklere å rekruttere søkere til de små lærefagene etter reformen.

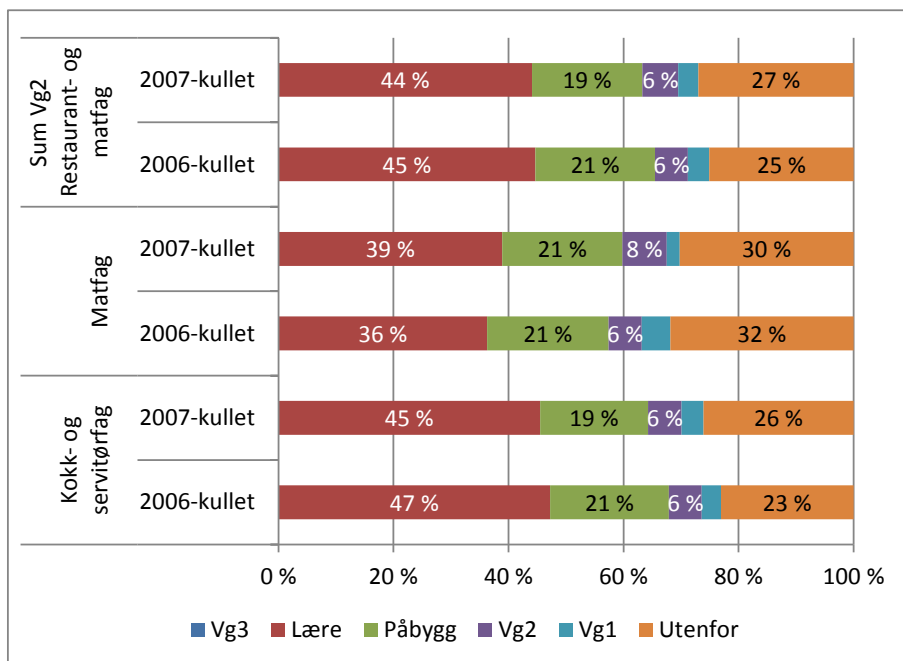

**Figur 5.16 Status ved oppstart av tredje opplæringsår for Vg2-elever i Restaurant- og matfag fra to elevkull som startet videregående opplæring høsten etter at de gikk ut av grunnskolen. Prosent.**

Kokk- og servitørfag er det største av de to Vg2-tilbudene på utdanningsprogrammet, med omtrent 78 prosent av elevene. Vi ser at andelen som er i lære er en god del høyere blant elevene fra dette faget sammenliknet med de som kommer fra Vg2 Matfag. Motsatt er frafallet høyest blant matfagelevnene. En av fem Vg2-elever går til påbygging for studiekompetanse, mens omtrent hver tiende elev går om igjen, eller gjør et omvalg.

### 5.9.3 To av tre får innfridd førsteønsket i Restaurant- og matfag

Antall søkere og antall lærlinger og Vg3-elever i Restaurant- og matfag sank med henholdsvis 11 og 12 prosent fra 2006-kullet til 2007-kullet. Dette reflekterer reduksjonen i antall Vg1-elever, som var på 10 prosent. 65 prosent av søkerne fra 2006-kullet endte opp i et tilbud i samsvar med førsteønsket. Denne andelen sank til 62 prosent for 2007-kullet. Mens søkerantallet synker, synker elev- og lærlingetallet enda mer. Dette er helt motsatt av hva man kunne forvente, hvis det er manglende kapasitet på læreplasser som er forklaringen på dårlig gjennomstrømning. 330 av 480 søkerne til kokkfaget fra 2006-kullet endte opp i dette tilbudet, året etter gjaldt dette for 287 av 445 søkere. Det samme mønsteret gjør seg gjeldende for søkerne til institusjonskokkfaget, men her er tallene langt mindre. Omtrent 5 prosent av kokkelærlingene har skaffet seg en læreplass selv.

Noe av forventningene som var knyttet til reformen var at bredere Vg2-kurs ville bedre rekrutteringen til de små fagene. Vi så ingen tendens til dette for det første kullet etter reformen, sammenliknet med 2005-kullet, som var det siste under den gamle ordningen.

**Tabell 5.9 Antall søkere og antall elever og lærlinger i Restaurant- og matfag høsten 2008 og 2009. I tillegg kommer elever som var i Vg2 på Restaurant- og matfag det andre året og som enten søkte eller endte opp i påbygging for studiekompetanse. Gjelder elever som gikk ut av grunnskolen i 2006 og 2007.**

	Søkere				Lærlinger/elever			
	A	B	C	D	E	F	G	H
	Antall søkere	Andel i 1. ønske om høsten	Andel i annet tilbud om høsten	Andel sluttet	Antall	Andel i samsvar med 1. ønske	Andel skaffet plass selv	Andel i annet tilbud enn 1. ønske
<b>2006-kullet i 2008</b>								
Kokk	480	69 %	14 %	17 %	396	83 %	5 %	12 %
Institusjonskokk	149	52 %	18 %	30 %	121	64 %	3 %	33 %
Servitør	105	56 %	7 %	37 %	73	81 %	4 %	15 %
Konditor	71	45 %	30 %	25 %	38	84 %	5 %	11 %
Baker	44	43 %	18 %	39 %	23	83 %	9 %	9 %
Butikkslakter	35	49 %	14 %	37 %	26	65 %	12 %	23 %
Ind. matproduksjon	27	67 %	7 %	26 %	21	86 %	0 %	14 %
Sum 5 mindre fag	28	64 %	14 %	21 %	18	56 %	11 %	33 %
Påbygg til studiekompetanse	373	76 %	10 %	14 %	332	86 %	0 %	14 %
Sum Restaurant- og matfag	1312	65 %	13 %	21 %	1048	81 %	3 %	16 %
<b>2007-kullet i 2009</b>								
Kokk	445	64 %	16 %	19 %	338	85 %	5 %	10 %
Institusjonskokk	142	46 %	20 %	33 %	113	58 %	5 %	36 %
Servitør	100	58 %	15 %	27 %	74	78 %	4 %	18 %
Konditor	70	37 %	14 %	49 %	30	87 %	0 %	13 %
Baker	25	48 %	12 %	40 %	19	63 %	21 %	16 %
Butikkslakter	42	52 %	5 %	43 %	26	85 %	0 %	15 %
Ind. matproduksjon	23	78 %	0 %	22 %	23	78 %	0 %	22 %
Sum 5 mindre fag	25	40 %	40 %	20 %	19	53 %	11 %	37 %
Påbygg til studiekompetanse	295	76 %	11 %	14 %	277	81 %	0 %	19 %
Sum Restaurant- og matfag	1167	62 %	15 %	23 %	919	79 %	4 %	18 %

Søkertallene til de små fagene er heller ikke endret på noen måte av betydning fra 2006- til 2007-kullet. De få søkerne konkurrer dessuten om et enda mindre antall læreplasser. Det var til sammen 137 søkere til de tre fagene konditor, baker og butikkslakter fra 2007-kullet, mens det ble tatt opp bare 75 lærlinger i de tre fagene. For 2005-kullet var de tilsvarende tallene for de tre fagene til sammen 160 søkere og 90 lærlinger, en reduksjon på henholdsvis 14 og 17 prosent. Antall Vg1-elever var i 2007 18 prosent lavere enn det tilsvarende antallet grunnkurselever to år tidligere. De brede Vg2-tilbudene har ikke gitt den ønskede effekten på rekrutteringen til de små fagene. Nedgangen i søkertall og antall lærlinger ser ut til å reflektere utdanningsprogrammets synkende popularitet.

## 5.10 Naturbruk

### 5.10.1 Små endringer etter Kunnskapsløftet

Heller ikke Naturbruk opplevde særlig store endringer i tilbudsstrukturen som følge av Kunnskapsløftet. Den største endringen var det nye Vg2-tilbudet Heste- og hovslagerfag. Dette var tidligere separate tilbud fra det tredje året, basert på VK1 Landbruk og naturforvaltning eller VK1 Økologisk landbruk.

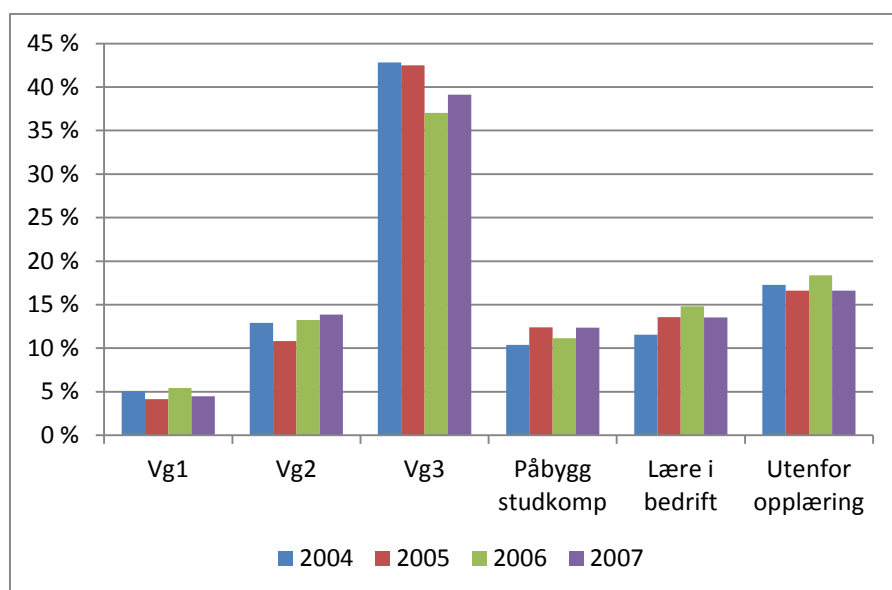

**Figur 5.17 Status ved oppstart av tredje opplæringsår for fire elevkull som startet i grunnkurs eller Vg1 Naturbruk høsten etter at de gikk ut av grunnskolen. Prosent.**

Utdanningsprogrammet kjennetegnes av at en svært høy andel av elevene går videre til Vg3. Dette henger sammen med tilbudet Vg3 Naturbruk, som er studieforberedende. Alle de sju Vg2-tilbudene kvalifiserer for Vg3 Naturbruk. I tillegg er det en del som søker påbygging for studiekompetanse, slik at omtrent halvparten av det opprinnelige elevkullet har fulgt normert progresjon på vei mot studiekompetanse ved oppstarten av det tredje året, mens 12 – 15 prosent er i lære. Andelen i Vg3 sank med noen prosentpoeng etter innføringen av Kunnskapsløftet, mens det er noe uklart hva som motsatsen til denne reduksjonen. Den tydeligste endringen er en økning i andelen av elever som er på Vg2. 15 – 19 prosent av kullene er forsinket ved starten av det tredje året. 40 prosent av disse går om igjen på Naturbruk. Av de som har gjort et omvalg har flest gått til Teknikk og industriell produksjon og Helse- og sosialfag.

### **5.10.2 De fleste er på vei mot studiekompetanse i Naturbruk**

Henholdsvis 45 og 48 prosent av Vg2-kullet i Naturbruk gikk videre til Vg3. Disse fordeler seg mellom Vg3 Naturbruk, som leder mot studiekompetanse og Vg3 Landbruk og Vg3 Gartnærning, der fagopplæringen gis i skole. I tillegg kommer 14 – 15 prosent som er å finne på påbygging for studiekompetanse. 17 – 18 prosent er i lære, 8 – 9 prosent går om igjen på Vg1 eller Vg2 og 12 – 15 prosent forlater videregående opplæring.



**Figur 5.18 Status ved oppstart av tredje opplæringsår for Vg2-elever i Naturbruk fra to elevkull som startet videregående opplæring høsten etter at de gikk ut av grunnskolen. Prosent.**

Vg2 Landbruk og gartner- og hovslagerfag er det eneste Vg2-tilbudet som leder mot fagopplæring i skole, og tre av fire går den veien, mens de fem andre tilbudene i figuren alle leder mot opplæring i bedrift. Vi har ikke tatt med reindrift fordi faget har så få elever. Vi ser at andelen som går til lære i de fem fagene varierer mellom 11 – 13 prosent i Vg2 Heste- og hovslagerfag, til over 60 prosent av elevene fra Vg2 Fiske og fangst og Vg2 Akvakultur.

Vg2 Heste- og hovslagerfag var et nytt tilbud i forbindelse med innføringen av Kunnskapsløftet. Tilbudet ble godt mottatt og var allerede fra starten høsten 2007 det nest største tilbudet innenfor utdanningsprogrammet. En fjerdedel av elevene fra Vg2 Heste- og hovslagerfag ender opp i påbygging for studiekompetanse, mens rundt 40 prosent går til Vg3 Naturbruk, som også gir studiekompetanse. Vi kjenner ikke til motivene for de som begynner i dette tilbudet, men det er ikke helt unaturlig å tenke seg at en del av dem helt fra starten kan ha hatt studiekompetanse som siktemål, og at de i de to første årene av videregående opplæring har kunnet dyrke sin interesse for hest.

### 5.10.3 Tre av fire får innfridd førsteønsket i Naturbruk

Antallet søkere, elever og lærlinger er relativt stabilt fra år til år, men vi ser at det er flere søkere enn elever og lærlinger i 2006-kullet, mens antallet er helt likt i 2007-kullet. Når antallet søkere og elever/lærlinger er helt likt, kan det henge sammen med at andelen som har skaffet seg plass, eller som vi ikke har søkeropplysninger om, er relativt høy for 2007-kullet.

**Tabell 5.10 Antall søkere og antall elever og lærlinger i Naturbruk høsten 2008 og 2009. I tillegg kommer elever som var i Vg2 på Naturbruk det andre året og som enten søkte eller endte opp i påbygging for studiekompetanse. Gjelder elever som gikk ut av grunnskolen i 2006 og 2007.**

	Søkere				Lærlinger/elever			
	A	B	C	D	E	F	G	H
	Antall søkere	Andel i 1. ønske om høsten	Andel i annet tilbud om høsten	Andel sluttet	Antall	Andel i samsvar med 1. ønske	Andel skaffet plass selv	Andel i annet tilbud enn 1. ønske
<b>2006-kullet i 2008</b>								
Naturbruk (studieforberedende)	299	87 %	8 %	5 %	311	84 %	4 %	13 %
Landbruk og husdyrhold	167	81 %	14 %	5 %	150	90 %	3 %	7 %
Fiske og fangst	70	66 %	1 %	33 %	52	88 %	4 %	8 %
Anleggsgartner	64	69 %	8 %	23 %	57	77 %	9 %	14 %
Hestefaget	56	70 %	11 %	20 %	51	76 %	8 %	16 %
Skogfaget	27	56 %	7 %	37 %	17	88 %	12 %	0 %
Akvakulturfaget	17	76 %	6 %	18 %	22	59 %	32 %	9 %
Hovslagerfaget	7	0 %	57 %	43 %	0			
Sum av 3 mindre tilbud	17	65 %	29 %	6 %	19	58 %	26 %	16 %
Påbygg til studiekompetanse	172	67 %	25 %	8 %	148	78 %	7 %	16 %
Sum Naturbruk	896	76 %	13 %	11 %	827	82 %	6 %	12 %
<b>2007-kullet i 2009</b>								
Naturbruk (studieforberedende)	263	90 %	8 %	2 %	330	72 %	13 %	15 %
Landbruk og husdyrhold	174	88 %	7 %	5 %	172	89 %	6 %	5 %
Fiske og fangst	58	76 %	7 %	17 %	58	76 %	7 %	17 %
Anleggsgartner	60	63 %	15 %	22 %	48	79 %	8 %	13 %
Hestefaget	51	55 %	20 %	25 %	42	67 %	17 %	17 %
Skogfaget	19	47 %	26 %	26 %	9	100 %	0 %	0 %
Akvakulturfaget	38	79 %	11 %	11 %	38	79 %	13 %	8 %
Hovslagerfaget	13	0 %	31 %	69 %	0			
Sum av 3 mindre tilbud	7	71 %	14 %	14 %	10	50 %	30 %	20 %
Påbygg til studiekompetanse	178	71 %	20 %	8 %	155	82 %	4 %	14 %
Sum Naturbruk	861	78 %	12 %	10 %	862	78 %	10 %	12 %

Vi ser at andel av elevene det ikke er registrert en søknad for er særlig høy for Naturbruk. I noen grad kan dette kanskje forklares ved at en del som ikke har søkt møter opp ved skolestart, men vi tror likevel det er mer sannsynlig at en del søknader ikke er registrert, slik at det reelle søkerantallet sannsynligvis er høyere. Dette vil dreie seg elever som fortsetter ved samme skole og der det er liten konkurranse om plassene.

Litt mer enn tre av fire søkere ender opp i det som førsteønsket, og denne andelen er helt oppe i 90 prosent for søkerne til Naturbruk. Ellers varierer andelen mellom halvparten og opp mot 90 prosent for de andre tilbudene. Unntaket her er hovslagerfaget, som hadde 7 søkere fra 2006-kullet i 2008 og 13 fra 2007-kullet i 2009. Ingen av disse kom i lære i dette faget etter Vg2.

Hovslagerfaget fortjener en egen kommentar. At ingen av søkerne fra de to aktuelle kullene ble lærlinger, betyr ikke at det ikke var lærlinger i hovslagerfaget høsten 2008 og 2009. Høsten 2008 finner vi 10 stykker i alt, men de hadde alle sammen inngått kontrakt før 2008. De fire yngste av dem, som var mellom 19 og 21 år, var for øvrig alle sammen jenter som gikk i lære på Norsk hestesenter på Starum. I 2009 finner vi bare fire lærlinger i hovslagerfaget, alle sammen gutter og den yngste av dem 20 år. Det betyr at det er svært vanskelig for de yngste søkerne å komme i lære i dette faget.

Også i Hestefaget er det vanskelig å komme i lære. Vi vet at det i 2007-kullet var 319 Vg2-elever i Heste- og hovslagerfag, og vi finner igjen bare 38 lærlinger i Hestefaget, mens det var 51 søkere. Et så stort misforhold mellom tilbud av læreplasser eller opplæring i skole og antall elever på Vg2 som det er for Vg2 Heste- og hovslagerfag finnes det ikke mange eksempler på i videregående opplæring, i hvert fall ikke for et tilbud med over 300 Vg2-elever.

## 5.11 Oppsummering

Våre analyser av gjennomføringen til det tredje året i yrkesfagene viser at det ikke er noe som tyder på at målet om å lette overgangen fra Vg2 til lære er nådd. Rekrutteringen til de små fagene ser heller ikke ut til å være bedret etter innføringen av de bredere programområder. I den grad vi kan vise til endringer, ser det snarere ut til at andelen som går videre mot yrkeskompetanse har sunket. Årsakene til dette er imidlertid flere, og innføringen av en ny struktur kan bare delvis forklare dette. Nedgangskonjunkturen som fulgte av finanskrisen er nok en svært viktig forklaring.

Det er bare for utdanningsprogrammet Helse- og sosialfag at vi kan konkludere med at Kunnskapsløftet har ført til at færre går mot yrkeskompetanse og fagbrev. Nærmere 40 prosent av grunnkurskullene i Helse- og sosialfag gikk videre mot yrkeskompetanse og fagbrev i VK2 eller lære før reformen, mens den tilsvarende andelen var knapt 30 prosent for Vg1-kullene etter reformen. Omtrent hele denne reduksjonen gjenfinner vi i en økning i andelen som går til påbygg for studiekompetanse. Noe av endringene kan skyldes at dette tilbudet oppleves som attraktivt av stadig flere, men det er hevet over tvil at innføringen av det nye Helsearbeiderfaget, med opplæring i bedrift, har medført at færre går mot yrkeskompetanse.

Økningen i andelen som tar påbygg for studiekompetanse gjelder ikke bare for Helse- og sosialfag, men går igjen i samtlige utdanningsprogram. Tendensen var der allerede før Kunnskapsløftet, og den er der også etter innføringen av ny struktur. Halvparten av Vg2-elevene i Barne- og ungdomsarbeider går videre til påbygging, omtrent 60 prosent av elevene fra Vg2 Design og tekstil og to av tre elever fra Vg2 Reiseliv. Også innenfor utdanningsprogram der 2+2 modellen med læretid står sterkt, er det en tendens til at flere velger påbygging. Dette gjaldt 18 prosent av Vg2-elevene i Elenergi fra 2007-kullet.

Andelen som gikk til lære var stort sett uendret fra det siste kullet før Kunnskapsløftet til det første etter. Det ser altså ikke ut til at reformen i seg selv har påvirket denne andelen, når vi ser bort fra Helse- og sosialfag. Det var derimot en tydelig reduksjon i antallet lærlinger fra 2006-kullet til 2007-kullet, altså for det andre reformkullet. Dette gjelder særlig Teknikk og industriell produksjon, Bygg- og anleggsteknikk og Elektrofag. Denne endringen kan neppe tilskrives reformen. Det er derimot naturlig å sette den i forbindelse med konjunkturedgangen som fulgte av finanskrisen høsten 2008. Vi kunne allerede se en tendens til dette i byggfagene for 2006-kullet i 2008, og for 2007-kullet året etter er effekten helt tydelig og går igjen i en rekke fag. Mange bedrifter har nok blitt mer tilbakeholdne med å ta inn lærlinger, noe som er normalt i slike tider.

To utdanningsprogram sliter med rekrutteringsproblemer og synkende elevtall, og dette er del av en trend som har vart i noen år. Det gjelder Design og håndverk og Restaurant- og matfag. Det første utdanningsprogrammet har dessuten blitt fratatt sitt viktigste tilbud, etter at Tegning, form, farge ble erstattet av Formgivingsfag, som er et nytt tilbud innenfor utdanningsprogrammet Studiespesialisering. Det nye tilbudet har imidlertid et elevtall som bare tilsvarer 40 prosent av hva Tegning, form, farge hadde to år etter innføringen av Kunnskapsløftet. I Restaurant- og matfag kunne man kanskje ha forventet at redusert elevtall ville ha gjort det enklere å komme i lære, slik at en høyere andel av

elevene gikk den veien. Det viser seg ikke å holde stikk. I stedet opplever utdanningsprogrammet økende frafall.

Utdanningsprogrammet Naturbruk fikk et nytt tilbud i forbindelse med innføringen av Kunnskapsløftet, Vg2 Heste- og hovslagerfag. Tilbudet har over 300 elever fra hvert av grunnskolekullene fra 2006 og 2007, men bare et lite antall av dem går videre til en læreplass, og da utelukkende i Hestefaget. To tredjedeler av disse Vg2-elevene går videre mot studiekompetanse.



## 6 Kryssløp i videregående opplæring

### 6.1 Definisjoner og omfang

Dette kapitlet tar for seg kryssløp i videregående opplæring. I følge Utdanningsdirektoratet innebærer et nasjonalt definert kryssløp at en elev kan tas inn på et Vg2 programområde som ikke bygger på det utdanningsprogrammet (Vg1) eleven har gjennomført. Med andre ord innebærer det at eleven kan bytte utdanningsprogram ved overgangen til det andre året uten å tape tid. Forutsetningen for nasjonale kryssløp er at det må være så mange felleskomponenter mellom læreplanene på Vg1-nivå at elevene har de nødvendige forutsetninger for å følge programfagene på Vg2-nivå. Etter innføringen av Kunnskapsløftet finnes det 31 godkjente kryssløp i videregående opplæring<sup>9</sup>. Disse er illustrert i figur 6.1. Alle kryssløp leder mot et lærefag med opplæring i bedrift etter Vg2. Siden vi her ser på opplæringstilbudet etter innføringen av Kunnskapsløftet, kan vi i våre analyser ta utgangspunkt i to kull: de som gikk ut av grunnskolen våren 2006 og våren 2007.

Figur 6.1 viser at 16 fag bare har overgang fra ett annet utdanningsprogram og to fag har overgang fra to andre programmer: Industriell møbelproduksjon har overgang fra Bygg- og anleggsgfag og Design og håndverk og Design og trearbeid har overgang fra Bygg- og anleggsgfag og Teknikk og industriell produksjon. Ett fag, IKT-servicefag, har overgang fra alle de andre 11 utdanningsprogrammene.

Det er to mulige veier til ønsket Vg2 via et kryssløp. Det ene er å gå på et utdanningsprogram som åpner for å søke Vg2-tilbudet gjennom et kryssløp og det andre er gjennom enkeltvedtak. Fylkeskommunen har med bakgrunn i enkeltvedtak anledning til å ta inn Vg1-elever til alle Vg2 programområder, men dersom det gjøres, må fylkeskommunen legge til rette for en eventuell faglig innhenting. Slike kryssløp mellom utdanningsprogrammer kommer i tillegg til de 31 som er godkjent.

Vi vil i dette kapitlet se på alle de som søker til eller går på Vg2-tilbud som kan nås via kryssløp, og dermed også de søkerne og elevene som følger et normalløp til dette tilbudet, det vil si at de allerede er på det utdanningsprogrammet som har Vg2-tilbudet. Dermed vil vi i fremstillingen skille mellom *kryssløpssøker* og *kryssløpselev*, det vil si søker eller elev som kommer fra et annet utdanningsprogram (Vg1) enn det utdanningsprogrammet som Vg2 programområdet tilhører. Tilsvarende bruker vi begrepene *normalløpssøker* og *normalløpselev*, det vil si søker eller elev på et Vg2 programområde som kan nås via kryssløp, men som kommer fra det utdanningsprogrammet (Vg1) som Vg2 programområdet tilhører.

---

<sup>9</sup> Figuren viser 20 piler som hver representerer et kryssløp. I tillegg kommer 11 mulige kryssløp til IKT-service

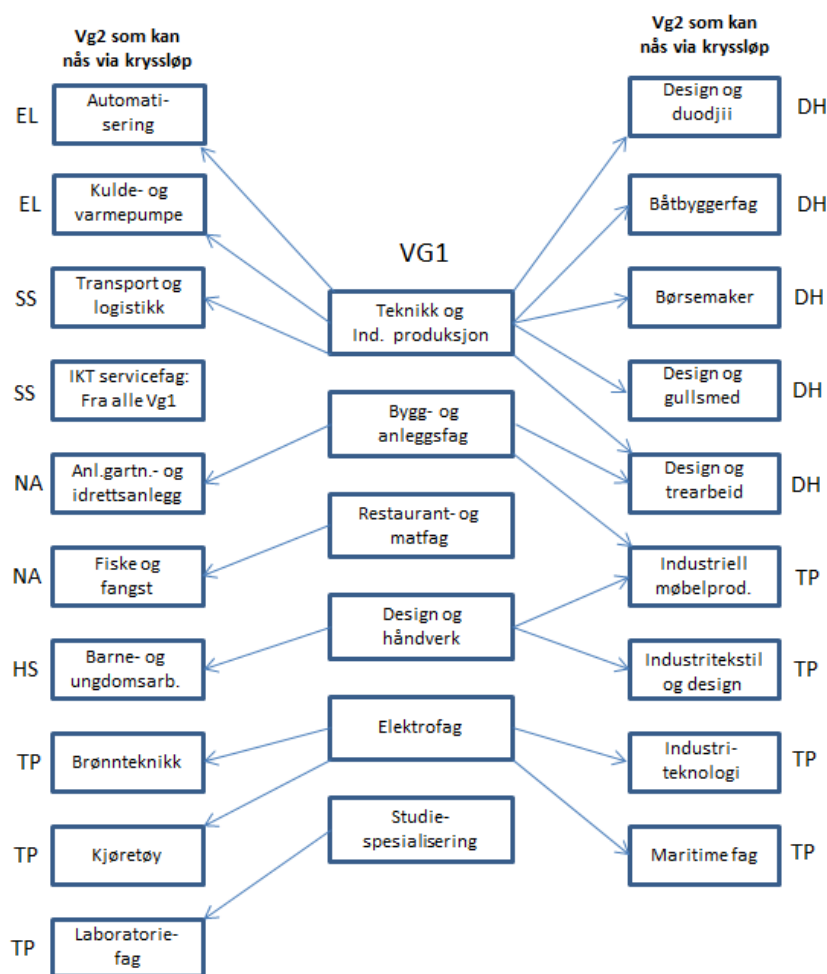

**Figur 6.1 Kryssløp i videregående opplæring**

Tabell 6.1 og 6.2 viser antall som har søkt kryssløp, antall som søker det vi har definert som et normalløp, de som har søkt et kryssløp via enkeltvedtak og en siste gruppe, der vi ikke har informasjon om hvilket Vg1-kurs de kom fra. De siste to gruppene er svært små og vil bli utelatt i resten av analysene i kapitlet. Tabellene viser at det fra 2006-kullet til 2007-kullet er en liten økning i andel som søker kryssløp av alle som går på kryssløpsfag, fra 15 prosent i 2006-kullet til 17 prosent i 2007-kullet.

I 2006-kullet er det fire kryssløp som ikke har noen søkere: Børsemaker, Gullsmed, Duodjii og Industrietekstil og design. Her følger altså alle søkerne et normalløp. På den andre siden er det tre fag som samlet utgjør neste tre fjerdedeler av kryssløpssøkerne: IKT-servicefag, Barne- og ungdomsarbeider og Transport og logistikk. Det er imidlertid forskjell mellom de fagene i hvor stor andel kryssløpssøkerne utgjør. I IKT-servicefag utgjør kryssløpssøkerne 62 prosent, i Transport og Logistikk omtrent halvparten, mens de i Barne- og ungdomsarbeiderfaget bare utgjør 8 prosent av søkerne.

**Tabell 6.1: Antall søkere til Vg2-tilbud som kan nås via kryssløp etter om de er kryssløpssøkere eller normalløpssøkere. 2006-kullet.**

	Søker vår 2007				Alle
	Kryssløp	Normalløp	Enkeltvedtak	Uoppgitt Vg1	
Båtbygger	4	2	0	0	6
Børsemaker	0	7	0	0	7
Gullsmed	0	29	0	0	29
Trearbeid	1	68	0	0	69
Duodjii	0	0	0	0	0
Automatisering	79	453	2	0	534
Kulde- og varmpumpe	20	23	0	0	43
Barne- og ungdom	163	1775	8	6	1952
Anl.gartner, idrettsanlegg	7	85	2	0	94
Fiske og fangst	2	84	1	1	88
IKT-service	471	267	0	20	758
Transport og logistikk	130	133	0	1	264
Brønnteknikk	37	293	0	0	330
Ind. møbelproduksjon	9	2	0	0	11
Industrietekstil og design	0	0	0	0	0
Kjøretøy	53	1105	1	1	1160
Laboratoriefag	1	44	1	0	46
Maritime fag	30	389	1	0	420
Industrieteknologi	30	1046	13	1	1090
Sum	1037	5805	29	30	6901

**Tabell 6.2: Antall søkere til Vg2-tilbud som kan nås via kryssløp etter om de er kryssløpssøkere eller normalløpssøkere. 2007-kullet.**

	Søker vår 2008				Alle
	Kryssløp	Normalløp	Enkeltvedtak	Uoppgitt Vg1	
Båtbygger	6	3	1	0	10
Børsemaker	1	6	0	0	7
Gullsmed	0	32	0	0	32
Trearbeid	8	36	0	0	44
Duodjii	0	5	0	0	5
Automatisering	105	519	0	0	624
Kulde- og varmpumpe	24	37	0	0	61
Barne- og ungdom	222	1642	11	3	1878
Anl.gartner/idrettsanlegg	17	96	1	0	114
Fiske og fangst	0	88	0	1	89
IKT-service	524	210	0	8	742
Transport og logistikk	162	97	4	3	266
Brønnteknikk	35	323	0	0	358
Ind. møbelproduksjon	5	6	0	0	11
Industrietekstil og design	0	0	0	0	0
Kjøretøy	43	1133	3	4	1183
Laboratoriefag	4	12	0	0	16
Maritime fag	56	450	3	0	509
Industrieteknologi	17	1148	2	1	1168
Sum	1229	5843	25	20	7117

I 2007-kullet er det også fire kryssløp som ikke har noen søkere: Gullsmed, Duodjii, Fiske og fangst og Industritekstil og design (tabell 6.2). I likhet med året før er IKT-servicefag, Barne- og ungdomsarbeider og Transport og logistikk de tre kryssløpene med flest antall søkere. I 2007 er hele 71 prosent av søkerne til IKT-servicefag kryssløpssøkere, mens 61 prosent av søkerne til Transport og logistikk er kryssløpssøkere. 12 prosent av søkerne til Barne- og ungdomsarbeiderfaget er kryssløpssøkere, det vil si de elevene har gått sitt første år i videregående opplæring på Design og Håndverk.

Med andre ord har vi sett at det er svært store forskjeller mellom de forskjellige kryssløpene, noen få har mange søkere, men i de fleste er det forholdsvis få søkere eller ikke søkere hvert år. I begge kullene er det følgende kryssløp som har flere enn 30 søkere: IKT-servicefag, Barne- og ungdomsarbeider, Kjøretøy, Automatisering, Industriteknologi, Maritime fag, Brønnteknikk og Transport og logistikk. Disse fagene vil bli viet ekstra oppmerksomhet i de følgende analysene.

Disse tallene tar som sagt bare utgangspunkt i avgangskullene fra grunnskolen. Totalomfanget av søking til kryssløp er egentlig 50 prosent større enn det tabellen viser ved at det er en del av søkerne kommer fra tidligere kull. Totalt antall kryssløpssøkere våren 2008 var 1950 elever, der 1229 kom fra kullet som begynte i videregående opplæring høsten 2007 og 721 kommer fra tidligere kull. Det er 17 prosent av søkerne i Vg2-tilbud som kan nås via kryssløp, og som følger normert progresjon, som er kryssløpssøkere. Tilsvarende tall for de som har gått om igjen eller hatt en pause, er 24 prosent. Dermed ser vi at det er noe større bruk av muligheten til kryssløp blant de som er forsinket og dette kan muligens tolkes som at de har ombestemt seg.

Vi har allerede nevnt at fylkeskommunene har anledning til å fatte enkeltvedtak om inntak til Vg2 for søkere som kommer fra andre utdanningsprogram enn det Vg2-tilbudet de søker bygger på og der det ikke er et kryssløp. Vi har sett nærmere på omfanget av slik søkning for 2006-kullet da de søkte om opptak til Vg2 i 2007. Omfanget var beskjedent og gjaldt bare 300 av 53.172 søkere, eller 0,56 prosent av alle som søkte Vg2. Av disse var det 210 som søkte mellom et av de de tre studieforbereidende utdanningsprogrammene og Medier og kommunikasjon. Flest ville fra Musikk, dans og drama eller Idrettsfag til Studiespesialisering, eller fra Studiespesialisering til Idrettsfag.

## 6.2 Kryssløpssøkere og kryssløpselever

Vi har til nå bare sett på søkerne til Vg2-tilbudene som kan nås gjennom å bruke adgangen til kryssløp. Det er imidlertid ikke alle søkerne som ender opp som elever i det de søker på, og det er også slik at søkere som *ikke* har hatt et Vg2-tilbud som kan nås via kryssløp som førsteønske kan ende opp som elever i nettopp et slikt tilbud. Figur 6.2 viser hva som skjer fra elevene søker ved slutten av det første skoleåret, til de eventuelt ender opp som elever om høsten ved oppstarten av det andre. Her har vi slått sammen de to grunnskolekullene fra 2006 og 2007. Det var til sammen 13.914 søkere til Vg2-tilbudene som kan nås via kryssløp fra de aktuelle grunnskolekullene disse to årene, og av disse søkte 2.266 et kryssløp, mens 11.648 ønsket å følge et normalløp. En av seks søkere til et tilbud som kan nås via kryssløp er dermed kryssløpssøkere. Når vi ser på antall elever om høsten, finner vi i alt 12.579 elever i Vg2-tilbud som kan nås via kryssløp. Av disse hadde 11.317 søkt om opptak i et slikt tilbud, mens 1.200 hadde andre tilbud som førsteønske.

Mens det var 2.266 kryssløpssøkere om våren, finner vi igjen 2.046 elever som har fulgt et kryssløp om høsten. Av disse var det imidlertid bare 1.457 som hadde kryssløp som førsteønske, mens 414 ikke hadde søkt et tilbud som kan nås via kryssløp og 165 hadde søkt et normalløp til et slikt fag. Av de 2.266 kryssløpssøkerne endte 508 (22 prosent) opp i andre tilbud, mens 123 (5 prosent) ble normalløpselever i et tilbud som kan nås via et kryssløp. 178 (8 prosent) var utenfor videregående opplæring om høsten. Dermed var det altså bare 64 prosent av kryssløpssøkerne som faktisk ble kryssløpselever i et Vg2-tilbud som kan nås via kryssløp.

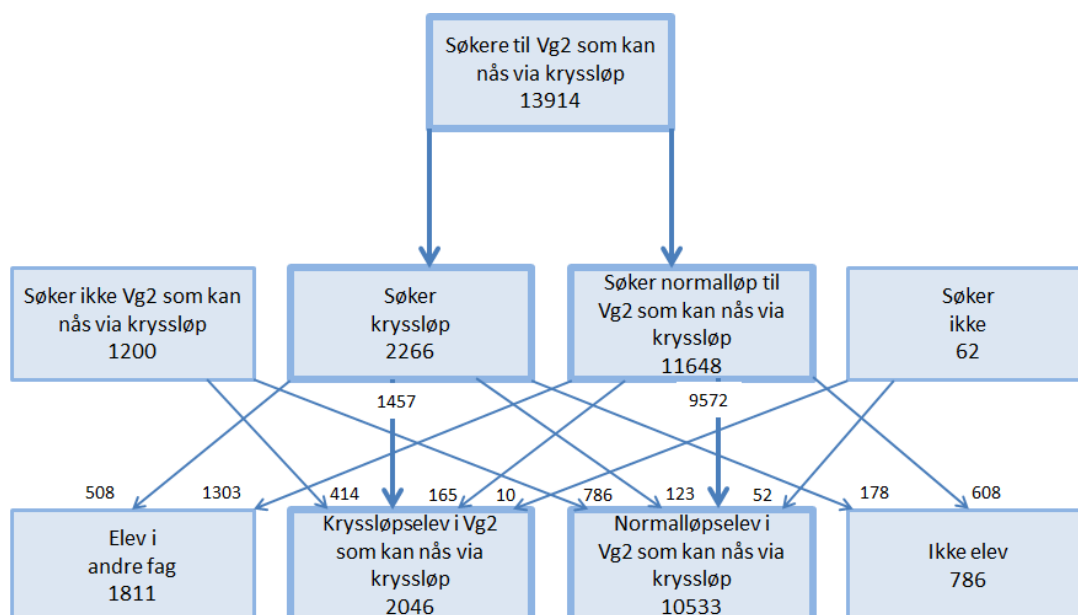

**Figur 6.2: Kryssløpssøkere og kryssløpselever. Sum av søkere og elever fra grunnskolekullene 2006 og 2007 ved søkning til Vg2 i henholdsvis 2007 og 2008.**

### 6.3 Tre av fire kryssløpssøkere er gutter

Vi skal nå se nærmere på noen trekk ved de som søker Vg2-tilbud som kan nås via kryssløp. Det er en klar overvekt av gutter som søker slike tilbud, og det henger sammen med størrelsen på og typen Vg2-tilbud som tilbys via et kryssløp. De tre programmene som har flest mulige kryssløp, Teknikk og industriell produksjon (7), Bygg- og anleggsgfag (3) og Elektrofag (4), har alle tre mer enn 90 prosent gutter blant søkerne. Generelt er yrkesfaglig utdanning svært kjønnsdelt i Norge (se kapittel 3 i denne rapporten). Det er bare ett av tilbudene som er jentedominert og det er Barne- og ungdomsarbeider. Dersom vi ser på de åtte største tilbudene, ser vi at det er ingen eller bare små forskjeller i gutteandel mellom de som søker tilbudet via normalløp og de som søker det som kryssløp.

Vi skal nå se på kryssløpssøkerne etter gjennomsnittskarakter fra grunnskolen, tabell 6.4. Gjennomsnittskaracteren blant de som fulgte normalløp og de som søkte kryssløp var omtrent lik dersom vi ser på hele kullet.

Tabell 6.3: Antall søkere til Vg2-tilbud som kan nås via kryssløp, etter kjønn

	2006-kullet				2007-kullet			
	Normalløp		Kryssløp		Normalløp		Kryssløp	
	Prosent gutter	Antall	Prosent gutter	Antall	Prosent gutter	Antall	Prosent gutter	Antall
Alle	67	5805	77	1037	68	5843	74	1229
Barne- og ungdom	9	1775	6	163	9	1642	4	222
Kjøretøy	94	1105	98	53	93	1133	93	43
Industriteknologi	95	1046	93	30	94	1148	94	17
IKT-service	93	267	87	471	88	210	89	524
Automatisering	94	453	92	79	94	519	92	105
Maritime fag	94	389	100	30	93	450	91	56
Brønnteknikk	91	293	92	37	91	323	97	35
Transport og logistikk	86	133	93	130	67	97	90	162

Dersom vi ser på de åtte største tilbudene som kan nås via kryssløp, finner vi at gjennomsnittskarakteren var lavere blant kryssløpssøkerne som søker Barne- og ungdomsarbeider, Automatisering og Transport og logistikk, mens den var høyere i de andre fagene. Felles for kryssløpstilbudene Kjøretøy, Brønnteknikk, Maritime fag og Industriteknologi er at disse søkerne kommer fra Elektrofag, som er et av de yrkesfaglige utdanningsprogrammene som har høyest gjennomsnittskarakter (Frøseth et al 2008:59). IKT-service er et tilbud som kan få søkere fra alle andre studieprogrammer, og tidligere studier viser at omtrent 40 prosent av søkerne kommer fra Elektrofag og 10 prosent fra Studiespesialisering, som også er et utdanningsprogram med høy gjennomsnittskarakter (Frøseth et al 2009:111). Det er dermed ikke mulig å si at kryssløpssøkerne generelt er svakere enn de som følger et normalløp til det samme tilbudet, snarere at det vil avhenge av hvilket utdanningsprogram de opprinnelig kommer fra.

Tabell 6.4: Søkere til Vg2-tilbud som kan nås via kryssløp, etter gjennomsnittskarakter fra grunnskolen.

	2006-kullet				2007-kullet			
	Normalløp		Kryssløp		Normalløp		Kryssløp	
	Gj.snitts-karakter	Antall	Gj.snitts-karakter	Antall	Gj.snitts-karakter	Antall	Gj.snitts-karakter	Antall
Alle	3,43	5805	3,39	1037	3,44	5843	3,43	1229
Barne- og ungdom	3,59	1775	3,55	163	3,58	1642	3,49	222
Kjøretøy	3,18	1105	3,48	53	3,16	1133	3,37	43
Industriteknologi	3,23	1046	3,34	30	3,24	1148	3,55	17
IKT-service	3,36	267	3,41	471	3,35	210	3,46	524
Automatisering	3,85	453	3,43	79	3,91	519	3,57	105
Maritime fag	3,41	389	3,64	30	3,44	450	3,84	56
Brønnteknikk	3,60	293	3,93	37	3,75	323	3,91	35
Transport og logistikk	3,18	133	2,93	130	3,33	97	2,98	162

Det er små fylkesvise forskjeller i søkning til Vg2-tilbud som kan nås via kryssløp. Rogaland og Hordaland skiller seg ut ved at det er ekstra mange søkere til Automatisering, Brønnteknikk, Maritime fag og Industriteknologi. Dette henger sammen med det lokale arbeidsmarkedet. I tillegg er det flere

kryssløpssøkere til Maritime fag i Møre og Romsdal enn i andre fylker og det er flere kryssløpssøkere til IKT-servicefag i Akershus enn i andre fylker.

## 6.4 Tre av fire kryssløpssøkere foretar et reelt omvalg

Å søke et kryssløp kan tolkes som at eleven har endret sine preferanser. Selv om vi ikke vet noe presist om kryssløpssøkernes motivasjon for å velge slik de velger og hva de opprinnelig kan ha planlagt, er det rimelig å anta at de fleste av dem ville ha valgt et annet Vg1 dersom de allerede den gangen de søkte visste hva de kom til å velge som Vg2 året etter. Kryssløp kan dermed være en verdifull sikkerhetsventil som kanskje reduserer frafall. Det kan også være slik at kryssløpssøkerne ikke fikk innfridd førsteønsket sitt ved valg av Vg1 og at de ved søkning til Vg2 prøver å korrigere kursen i forhold til dette. Hvis dette er tilfelle, kan vi forvente at det gir seg utslag i at en lavere andel av kryssløpssøkerne fikk innfridd førsteønsket sitt ved søkning til Vg1 enn de som ønsker å følge et normalløp til et Vg2-tilbud som kan nås via kryssløp og dermed holder seg innenfor samme utdanningsprogram.

**Tabell 6.5: Vg2 kryssløpssøkere og søkere til normalløp til tilbud som kan nås via kryssløp etter innfrielse av ønske om utdanningsprogram på Vg1.**

	2006		2007	
	Kryssløp	Normalløp	Kryssløp	Normalløp
I opprinnelig ønsket utdanningsprogram	74 %	86 %	75 %	85 %
I annet enn opprinnelig ønsket program	26 %	14 %	25 %	15 %
Sum	100 %	100 %	100 %	100 %
Antall	(n=1037)	(n=5805)	(n=1229)	(n=5843)

En av fire kryssløpssøkere var i et annet utdanningsprogram enn det de opprinnelig hadde søkt på, mot en av sju av de som ønsker å følge et normalløp. Tabellen gir en tydelig indikasjon på at kryssløpssøkerne i noe større grad enn normalløpssøkerne er elever som ikke fikk innfridd sitt førsteønske da de startet i videregående opplæring. Når vi går bak disse totaltallene, viser det seg imidlertid at det er forskjeller etter Vg2-tilbudene det søkes på når det gjelder manglende innfrielse av førsteønsket til Vg1. Av de fire fagene som har flest kryssløpssøkere, og som omfatter til sammen over 80 prosent av alle kryssløpssøkere, er det bare for søkerne til Automatisering og Barne- og ungdomsarbeiderfaget at det er særlig høy andel som ikke fikk innfridd førsteønsket, mens det ikke gjelder for IKT-servicefaget og Transport og logistikk.

Kryssløpet til Vg2 Automatisering, som hører til utdanningsprogrammet Elektrofag, går fra Vg1 Teknikk og industriell produksjon. Det kan bety at en del av de som søker dette kryssløpet opprinnelig ønsket å gå på Elektrofag. Det samme kan gjelde for søkerne til Vg2 Kulde- og varmepumpeteknikk, men her er tallene små og usikkerheten tilsvarende stor. Vg2 Barne- og ungdomsarbeider tilhører utdanningsprogrammet Helse- og sosialfag, mens kryssløpet går fra Vg1 Design og håndverk. Det er rimelig å tenke seg at vi også her vil finne en del søkere som har måttet ta omveien via et Vg1 som ikke svarte til førsteønsket for å komme dit de opprinnelig hadde tenkt seg.

Når vi ser nærmere på hvilket utdanningsprogram kryssløpssøkerne opprinnelig søkte som Vg1 og hvilket tilbud de velger ved søkning til Vg2 året etter, viser det seg at bare 106, eller snaut 5 prosent av de 2266 kryssløpssøkerne fra de to elevkullene, søker seg tilbake til det utdanningsprogrammet de opprinnelig ønsket å gå på. Disse finner vi som søkere til i alt 8 kryssløp. 33 søker Automatisering og 6 Kulde- og varmepumpeteknikk og ønsket opprinnelig å gå på Elektrofag, men havnet på Teknikk og Industriell produksjon. Nå søker de seg tilbake til Elektrofag. 17 søker Barne- og ungdomsarbeider og ønsket opprinnelig Helse- og sosialfag, men havnet på Design og håndverk. 21 ønsker Transport og logistikk og 15 IKT-service. Disse søkte opprinnelig Service og samferdsel, men kom ikke inn der. Endelig finner vi til sammen 14 søkere til tre ulike kryssløp innenfor Teknikk og industriell produksjon som havnet på Elektrofag og nå prøver å finne veien tilbake til sitt opprinnelige førsteønske om dette

utdanningsprogrammet. For søkere av denne typen kan kryssløpsmuligheten virke som en sikkerhetsventil mot forsinkelser og eventuelt frafall.

1689 av de 2266 kryssløpssøkerne, eller snaut 75 prosent, har en søkeratferd som framstår som en reell endring i preferanser. De kom inn på det utdanningsprogrammet som var deres førsteønske da de søkte Vg1, men ved søkning til det andre året velger de et kryssløp og ønsker dermed å skifte utdanningsprogram.

Den siste gruppen av kryssløpssøkere omfatter 468 Vg1 elever, eller nesten 21 prosent av alle kryssløpssøkerne. Av disse søker 299 IKT-service, 66 Barne- og ungdomsarbeider og 42 Transport og logistikk. Dette er søkere som ikke fikk innfridd førsteønsket sitt ved valg av Vg1 og som nå velger et kryssløpsfag som verken tilhører det utdanningsprogrammet de opprinnelig søkte på eller det de kom inn på. Her er altså tre ulike utdanningsprogram inne i bildet: Det de søkte på til Vg1, det de kom inn på og det de søker til på Vg2. Det viktigste eksemplet på dette er 108 søkere til Medier og kommunikasjon som ikke kom inn på sitt førstevalg og som søker kryssløp til IKT-service.

Konklusjonen på denne svært detaljerte gjennomgangen av kryssløpssøkernes forhistorie blir dermed som følger:

- Tre av fire kryssløpssøkere ønsker å foreta et reelt omvalg av studieprogram ved overgangen fra Vg1 til Vg2 og velger et kryssløp for å få til dette. Eksempel: Søkte og kom inn på Vg1 Design og håndverk. Søker kryssløp til Vg2 Barne- og ungdomsarbeider, som tilhører utdanningsprogrammet Helse- og sosialfag.
- En av fem kryssløpssøkere fikk ikke innfridd førsteønsket om utdanningsprogram ved søkning til Vg1 og søker seg til et tredje utdanningsprogram ved overgangen til Vg2. Eksempel: Søkte på Vg1 Medier og kommunikasjon, men kom i stedet inn på Elektrofag. Søker nå Vg2 IKT-service, som tilhører utdanningsprogrammet Service og samferdsel.
- En av 20 kryssløpssøkere prøver ved søkning til Vg2 å komme til det utdanningsprogrammet som de hadde som førsteønske ved søkning til Vg1, men som de da ikke kom inn på. Eksempel: Søkte på Vg1 Elektrofag, men kom i stedet inn på Teknisk og industriell produksjon. Søker Vg2 Automatisering, som tilhører utdanningsprogrammet Elektrofag.

## 6.5 Å søke kryssløp reduserer sjansen for å få innfridd førsteønsket

Det neste spørsmålet som melder seg er om de som søker kryssløp får innfridd sitt førsteønske i samme grad som de som følger et normalløp. Tabell 6.6 viser at det i begge kull er lavere sjanse for å få innfridd førsteønske for de som søker kryssløp enn de som følger normalløp. I gjennomsnitt får 77 prosent av de som søker et normalløp innfridd sitt førsteønske, mens det gjelder for 62 prosent av kryssløpssøkerne i 2006-kullet og 66 prosent av kryssløpssøkerne i 2007-kullet. Dette mønsteret gjelder også for hoveddelen av de åtte største fagene. Unntakene er Transport og logistikk i begge kullene og Maritime fag i 2007-kullet, der sjansen for å få innfridd førsteønske er lik for de som følger normalløp og de som søker kryssløp. Blant kryssløpssøkerne til Industriteknologi i 2007-kullet fikk alle søkere innfridd sitt førsteønske, men det kan henge sammen med at det var en halvering i antallet søkere, og at søkingen dermed samsvarte godt med tilbudet.



**Tabell 6.6: Andel søkere som har fått innfridd sitt førsteønske**

	2006-kullet				2007-kullet			
	Normalløp		Kryssløp		Normalløp		Kryssløp	
	Prosent 1. ønske	Antal	Prosent 1. ønske	Antall	Prosent 1. ønske	Antall	Prosent 1. ønske	Antall
Alle	77	5805	62	1037	77	5843	66	1229
Barne- og ungdom	82	1775	72	163	82	1642	75	222
Kjøretøy	76	1105	70	53	78	1133	72	43
Industriteknologi	88	1046	63	30	86	1148	100	17
IKT-service	67	267	58	471	62	210	58	524
Automatisering	74	453	53	79	68	519	57	105
Maritime fag	83	389	73	30	79	450	80	56
Brønnteknikk	20	293	8	37	36	323	29	35
Transport og logistikk	80	133	79	130	86	97	83	162

For å undersøke hva som har størst effekt på sannsynligheten for å få innfridd sitt førsteønske, har vi kjørt en logistisk regresjonsanalyse med variablene kryssløp/normalløp, gjennomsnittskarakterer fra grunnskolen og om man søker i sitt hjemfylke eller i et annet fylke som uavhengige variabler. Figur 6.3 viser at sjansen for å få innfridd førsteønsket er størst for elever som følger et normalløp og som søker i sitt hjemfylke. Generelt har elever som søker normalløp til et tilbud som kan nås via kryssløp større sannsynlighet for å få innfridd sitt førsteønske enn elever som søker kryssløp. Om man søker i sitt hjemfylke gir likevel større utslag: kryssløpssøkere i eget fylke har større sjanse for å få oppfylt ønske sitt enn kryssløpssøkere i et annet fylke. Det er sterk sammenheng mellom karakter og innfrielse av førsteønsket, dette er i tråd med tidligere funn (Frøseth m.fl. 2008:67). Elever med karaktersnitt på 4,5 som søker om et normalløp og søker i sitt hjemfylke har en sannsynlighet på 91 prosent for å få oppfylt sitt førsteønske, mens elever med samme karaktersnitt som søker et kryssløp i et annet fylke har 67 prosent sjanse for å få oppfylt sitt førsteønske. Forskjellene er enda større blant de som har svakere karakterer: Sjansen for å få oppfylt førsteønske blant de med 2,5 i snittkarakter er 27 prosent blant de som søker kryssløp i et annet fylke, 48 prosent for de som søker kryssløp i sitt hjemfylke og 64 prosent for de som følger et normalløp i hjemfylket.

Figur 6.3 viser dermed at effekten av karakter er sterkest, og at det å søke i et annet fylke enn sitt hjemfylke minsker sannsynligheten for å få oppfylt sitt førsteønske mer enn det å søke kryssløp. Alle tre faktorene har betydelig innvirkning på sannsynligheten for å få innfridd førsteønsket. Når det gjelder å søke utenfor hjemfylket, vil det normalt svekke sjansen for å få innfridd førsteønsket, uansett om man søker på et tilbud som kan nås via et kryssløp eller ikke. Regelverket er slik at fylkets egne søkere gis fortrinnsrett. Unntaket fra dette er nasjonale tilbud eller landslinjer, der søkere fra alle fylker søker på lik linje, og samarbeidsavtaler mellom fylkeskommuner. Flere av de små tilbudene som kan nås via kryssløp er landslinjer.

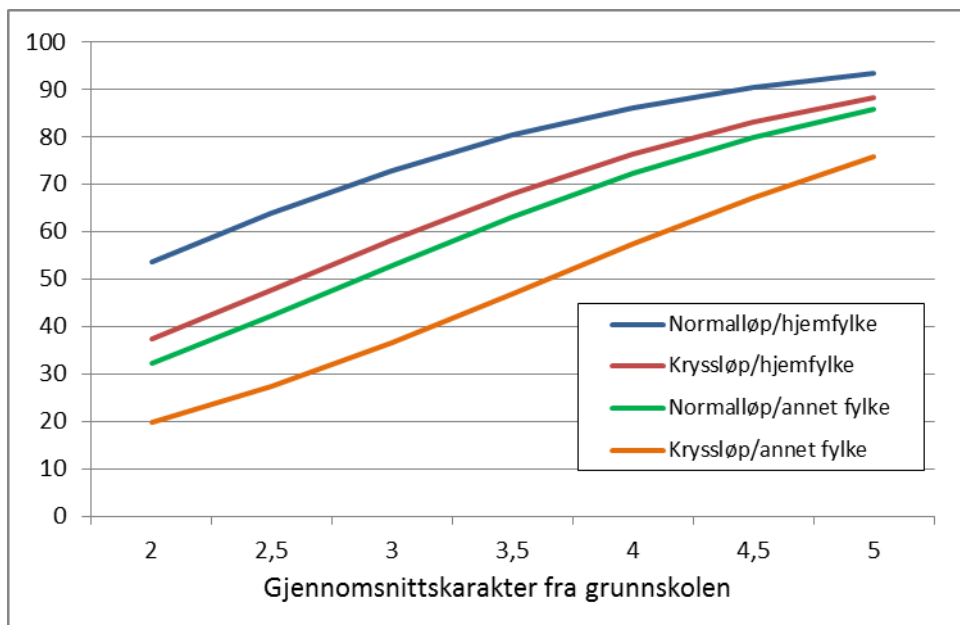

**Figur 6.3: Prosent sannsynlighet for å få innfridd førsteønske om Vg2, etter kryssløp/normalløp og om man søker i hjemfylke eller i annet fylke. To grunnskolekull av elever som søker kryssløpsfag (2006- og 2007-kullet).**

**Tallgrunnlag for figur 6.3 Resultater av logistisk regresjon**

Variable i ligningen	B	S.E.	Wald	df	Sig.	Exp(B)
Søker kryssløp	-0,661	0,051	165,8	1	0,000	0,516
Snittkarakter GS	0,846	0,033	645,6	1	0,000	2,330
Søker annet fylke	-0,883	0,090	96,1	1	0,000	0,413
Konstantledd	-1,543	0,111	194,7	1	0,000	0,214

Nagelkerke  $R^2 = 0,098$

Tabell 6.7 viser at til sammen 92 prosent av kryssløpssøkerne og 95 prosent av de som følger normalløp ble elev det andre opplæringsåret, med andre ord ble hoveddelen av søkerne elever. Tabellen viser dessuten at henholdsvis 86 og 89 prosent av de kryssløpssøkerne som fikk innfridd førsteønsket var elev i tråd med dette om høsten, mens 4 prosent ikke var elever og resten var elev på et kurs som ikke var i tråd med førsteønsket. Tabell 6.7 viser at det å få innfridd førsteønsket også spiller en rolle for om søkeren blir elev eller ikke. Blant de som får innfridd sitt førsteønske er det 4 prosent av kryssløpssøkerne og 3 prosent av de som følger normalløp som likevel velger å avbryte utdanningen. Andelen som står utenfor utdanning er 14 – 15 prosent blant de som ikke fikk innfridd sitt førsteønske, og den er 8 prosent blant de som er kryssløpssøkere, mot 5 prosent blant de som følger normalløp.

**Tabell 6.7: Andel søkere til Vg2 som har blitt elev/ikke blitt elev, etter om de fikk innfridd sitt førsteønske ved førsteinntaket.**

	2006-kullet			2007-kullet		
	Ikke innfridd førsteønske	Innfridd førsteønske	Alle	Ikke innfridd førsteønske	Innfridd førsteønske	Alle
<b>Søkte kryssløp</b>						
Ikke elev	15 %	4 %	8 %	14 %	4 %	8 %
Elev i annet tilbud enn førsteønske	71 %	10 %	33 %	69 %	7 %	28 %
Elev i førsteønske	14 %	86 %	59 %	17 %	89 %	64 %
(N=100)	(394)	(643)	(1037)	(416)	(813)	(1217)
<b>Søkte normalløp</b>						
Ikke elev	14 %	3 %	5 %	14 %	3 %	5 %
Elev i annet tilbud enn førsteønske	66 %	5 %	19 %	63 %	4 %	17 %
Elev i førsteønske	20 %	93 %	76 %	23 %	94 %	77 %
(N=100)	(1310)	(4495)	(5805)	(1337)	(4506)	(5828)

Tabell 6.7 viser også at noen av de som ikke fikk oppfylt sitt førsteønske ved førsteinntaket likevel til slutt blir elev på det som var førsteønsket. Blant kryssløpssøkerne gjelder dette for 14 prosent i 2006-kullet og 17 prosent i 2007-kullet, mens det for de som søkte et normalløp var 20 prosent av disse som ble elev på sitt førsteønske i 2006-kullet og 23 prosent som ble elev i 2007-kullet. Hoveddelen av de som ikke fikk tilbud om sitt førsteønske tar i mot et annet tilbud, og blir dermed elever. Risikoen for å ikke bli elev, det vil si å være utenfor utdanning det andre opplæringsåret, er likevel høyere for de som ikke får innfridd førsteønsket og høyere blant de som søker kryssløp, sammenlignet med de som følger normalløp og får innfridd førsteønsket.

## 6.6 Færre kryssløpselever kommer i lære

Tabell 6.8 viser hvordan de som begynte som elev på et Vg2-tilbud som kan nås via kryssløp det andre opplæringsåret søkte til det tredje opplæringsåret. Det er tre hovedforskjeller mellom kryssløpselevene og normalløpselevene: en noe høyere andel av kryssløpselevene søker påbygging til studiekompetanse det tredje opplæringsåret; en noe høyere andel av kryssløpselevene ønsker å gå Vg2 om igjen; en noe lavere andel av kryssløpselevene søker læreplass. Den lavere andelen som søker læreplass og høyere andel som søker påbygging til studiekompetanse blant kryssløpselevene skyldes i stor grad at denne gruppen er svært dominert av søkere som har gått på Vg2 Barne- og ungdomsarbeider og Vg2 IKT-servicefag og at det i de to gruppene er en høy andel som søker påbygging til studiekompetanse og relativt lav andel som søker læreplass.

**Tabell 6.8: Søkning til det tredje året blant de som gikk på et kryssløpsfag andre året**

	2006-kullet		2007-kullet	
	Kryssløpselev	Normalløpselev	Kryssløpselev	Normalløpselev
Søker ikke	4,5 %	6,2 %	6,0 %	6,3 %
Søker Vg1	2,3 %	1,8 %	1,9 %	1,5 %
Søker Vg2	10,0 %	7,4 %	9,3 %	7,9 %
Søker Vg3 yrkesfag	3,7 %	6,4 %	5,7 %	7,0 %
Søker Vg3 påbygg for studiekompetanse	26,4 %	23,5 %	27,7 %	22,9 %
Søker læreplass	53,0 %	54,8 %	49,4 %	54,5 %
(N=100 %)	939	5229	1107	5304

Men kryssløpselevene skiller seg også ut ved at det er en noe høyere andel som søker Vg2, det vil si går om igjen, sammenlignet med normalløpselever. Dette kan tolkes som at gruppen kryssløpselever er litt søkende og i større grad enn andre elever ønsker å prøve ut ulike alternativer i videregående opplæring. At de søkte et kryssløp året før bekrefter jo nettopp dette.

Dersom vi ser spesielt på de elevene som ønsker lære plass, viser det seg at omtrent halvparten av dem får innfridd sitt første ønske. Samtidig er det nesten like stor andel, drøyt 40 prosent som står uten tilbud ved førsteinntaket i juli, og dette gjelder for både de som har fulgt normalløp og de som kom inn på faget via et kryssløp. Med andre ord er det ingen forskjell i sannsynlighet for å få innfridd ønske om lære plass blant kryssløpselever og elever som følger normalløp. Det er noe variasjon mellom fag i hvor stor andel som får oppfylt sitt ønske om lære plass, høyest er andelen på Barne- og ungdomsarbeider og Maritime fag der 60-70 prosent får innfridd førsteønsket om lære plass.

**Tabell 6.9: Status ved oppstart til 3. opplæringsår for de som søkte seg til et kryssløpsfag det andre året.**

	2006-kullet		2007-kullet	
	Kryssløp	Normalløp	Kryssløp	Normalløp
Vg1	4 %	3 %	5 %	3 %
Vg2	16 %	10 %	14 %	11 %
Vg3	8 %	6 %	8 %	6 %
Påbygg studiekompetanse	18 %	20 %	20 %	20 %
Lære i bedrift	30 %	42 %	32 %	39 %
Utenfor opplæring	23 %	20 %	20 %	21 %
(N=100 %)	1037	5805	1229	5843

Tabell 6.9 viser hvor elevene endte opp det tredje opplæringsåret. I forhold til andel som velger påbygging til studiekompetanse og andel utenfor opplæring er det ingen forskjell mellom kryssløpselever og normalløpselever; i begge tilfeller gjelder dette for en av fem elever. Derimot er det forskjeller i andel som ender opp som lærling og andel som velger om igjen. Omtrent 20 prosent av kryssløpselevene går om igjen på Vg1 eller Vg2, mens tilsvarende andel blant normalløpselevene er 13-14 prosent. Dette kan tyde på at disse elevene har litt vanskelig for å finne ut av hva de faktisk vil og derfor prøver ut flere ulike alternativer. Det er også en av fem som er utenfor opplæring ved oppstarten av det tredje opplæringsåret og det gjelder for begge grupper i begge kullene.

Vi ser som sagt var at det er en lavere andel kryssløpselever, 30-32 prosent, som ender opp i lære, sammenlignet med rundt 40 prosent av elevene i normalløp. Dersom vi følger elevene ytterligere et år, hvilket vi kan gjøre for 2006-kullet, finner vi at det er en økning i andel som kommer i lære. Ved starten av det fjerde opplæringsåret er det 39 prosent av kryssløpselevene og 51 prosent av normalløpselevene som er i lære. Med andre ord er det mange av de som var forsinket eller som ikke kom seg i lære med en gang som får lære plass året etter. Forskjellen mellom kryssløpselever og normalløpselever i andel som kommer i lære kan i noen grad henge sammen med hvilke fag de har valgt.

Det er generelt små fylkesvise forskjeller i hvor kryssløpselevene ender opp det tredje året. Oslo og Akershus har en høyere andel av elevene som begynner på påbygging til studiekompetanse, og dette er i samsvar med det generelle bildet for yrkesfaglige programmer i de fylkene. Det er noen fylker som har høyere andel av både kryssløpselever og elever i normalløp som ender opp i lære, og det er fylkene på Sør- og Vestlandet, der flere av lærefagene som er kryssløpsfag står sterkt.

## 6.7 Kryssløp mellom Vg2 og lære plass

Det finnes to kryssløp mellom Vg2 og opplæring i bedrift, begge innenfor utdanningsprogrammet Elektrofag. Vg2 Elenergi og Vg2 Automatisering kan begge lede til Tavlemontørfaget og Vikler- og

transformatormontørfaget. Blant elevene fra grunnskolekullet 2007-kullet finner vi våren 2009 åtte søkere til Tavlemontørfaget og to søkere til Vikler- og transformatormontørfaget. Seks av de åtte søkerne til det første faget og begge søkerne til det siste faget kom fra Vg2 Elenergi. Med et så lite tallgrunnlag er det ikke mulig å trekke noen konklusjoner om denne kryssløpsmuligheten gir søkerne større valgmuligheter og hvordan de i så fall utnytter disse.

## 6.8 Oppsummering

Vi har i dette kapittelet sett at det finnes 31 godkjente kryssløp som leder til 19 ulike Vg2-tilbud, men at mange av disse kryssløpene bare blir brukt av noen få. IKT-servicefag er det eneste Vg2-tilbudet som alle kan søke uansett hvilket Vg1 de kommer fra, og er også det som er størst. Det er størst andel gutter som søker kryssløp, men det kommer av at det i stor grad er innen de guttedominerte fagene det finnes kryssløp. I gjennomsnitt er karaktersnittet til de som søker kryssløp forholdsvis likt de som følger normalløp, men det er variasjoner mellom programmer. Dette henger imidlertid mer sammen med hvor karaktersnittet på faget ligger, snarere enn at det er et kryssløp. For eksempel har søkere som går fra Elektrofag til Teknikk og industriell produksjon som regel høyere gjennomsnittskarakter fra grunnskolen enn de som fulgte normalløp fra Vg1 til Vg2 i dette utdanningsprogrammet, men dette henger sammen med at karaktersnittet generelt er høyere på Elektrofag enn på Teknikk og industriell produksjon. Dermed er det ikke mulig å si at kryssløpssøkerne er generelt svakere enn de som følger et normalløp i det faget, snarere at det vil avhenge av hvilket studieprogram de opprinnelig kommer fra.

Karaktergjennomsnittet henger også sammen med muligheten til å få innfridd sitt førsteønsket. Nærmere to tredeler av kryssløpssøkerne får innfridd sitt førsteønske, mens det gjelder for 77 prosent av de som søker normalløp. Effekten av karakter er sterk på sannsynligheten for å få innfridd førsteønsket. Jo bedre karakter, desto større sjanse. Det å søke utenfor eget fylke minsker derimot sannsynligheten for å få oppfylt sitt førsteønske, og reduserer sjansen mer enn det å søke kryssløp. Imidlertid har alle tre faktorene innvirkning på sannsynligheten for å få innfridd førsteønsket. Å søke utenfor hjemfylket er noe som uansett reduserer sjansen for å få innfridd førsteønsket, enten det dreier seg om kryssløp eller ikke.

Det er ikke noen forskjell i andel som får læreplass, men siden en stor andel av kryssløpssøkerne søker seg til tilbud der et mindretall velger å gå i lære (IKT-servicefag og Barne- og ungdomsarbeider) er det i gjennomsnitt en lavere andel som ender opp i lære blant kryssløpselevne enn blant de som følger et normalløp. Ved starten av det tredje året er omtrent 30 prosent av kryssløpselevne og 40 prosent av normalløpselevne i lære, og ved starten av det fjerde året er disse andelene 39 og 51 prosent.

Ordningen med kryssløp ser ut til å fungere som en sikkerhetsventil for søkere som er litt usikre på valgene i videregående opplæring, eller som kanskje ikke har fått det slik de ville da de søkte. Alternativet for disse elevene kunne lett ha blitt forsinkelser eller avbrudd. Ettersom tre av fire kryssløpssøkere er gutter, og de aller fleste av tilbudene kryssløpene fører til er dominert av gutter, er det mest korrekt å si at ordningen er særlig rettet mot gutter som ønsker å legge om kursen uten å tape tid.



# 7 Konklusjoner, drøftinger og anbefalinger

## 7.1 Effektene av ny tilbudsstruktur er ikke som ønsket

Endringene i tilbudsstrukturen som fulgte av Kunnskapsløftet innebar reduksjoner i antall utdanningsprogram og programområder i forhold til strukturen som ble innført med Reform 94 strukturen. Hensikten med dette var todelt; dels å sikre at alle Vg1-tilbud skulle finnes i alle fylker og at flest mulig av fylkene også skulle tilby flertallet av programområdene på Vg2. Dette generelle grepet fikk størst konsekvenser for tre av de nye utdanningsprogrammene, nemlig Teknikk og industriell produksjon, Bygg- og anleggsteknikk og Restaurant- og matfag.

For fire utdanningsprogram ble det gjennomført endringer med en helt annen logikk og begrunnelse. På Helse- og sosialfag ble den skolebaserte hjelpepleierutdanningen erstattet av Helsearbeiderfaget, som fulgte 2 + 2 modellen med to års opplæring i skole og to år i bedrift. Tegning, form og farge ble overført fra studieretningen formgivingsfag til utdanningsprogrammet Studiespesialisering. IKT-driftsfaget gikk motsatt vei og ble et tilbud på utdanningsprogrammet Service- og samferdsel. Fem av de tolv utdanningsprogrammene videreførte dermed tilbudsstrukturen fra de tilsvarende studieretningene uten store endringer. Hva kan vi nå si om effekter av den nye tilbudsstrukturen etter at vi har fulgt to elevkull gjennom de to første årene og fram til det tredje? Det må dessverre fastslås at reformen ikke har hatt de ønskede effektene på gjennomføringen så langt, og de tydeligste virkningene er snarere av negativ enn positiv karakter. Vi vil først se på de tre utdanningsprogrammene som har opplevd de største endringene i tilbudsstruktur.

I Teknikk og industriell produksjon finner vi bare marginale forskjeller i gjennomføring til tredje år i forhold til situasjonen før reformen. Vi finner derimot en dårligere gjennomføring for 2007-kullet enn for 2006-kullet. Dette kan ikke tilskrives reformen, men henger trolig sammen med konjunkturendringer som fulgte av finanskrisen i 2008. Dette fikk effekt på inntaket av lærlinger høsten 2009, det vil si da 2007-kullet var på vei mot det tredje opplæringsåret. Det er også grunn til å stille spørsmål om de nye bredere Vg2-tilbudene kan ha gjort læreplassøkerne mindre attraktive for bedriftene og ikke bidratt til at overgangen fra skole til lære nå er enklere, slik intensjonen var.

I Bygg- og anleggsteknikk finner vi akkurat de samme tendensene som i Teknikk og industriell produksjon, nemlig marginale forskjeller i gjennomføring til tredje år før og etter reformen. Det er særlig i byggfagene at vi finner dårligere gjennomføring for 2007-kullet enn for 2006-kullet. Dette tyder på at nedgangen i konjunkturene kan ha rammet byggebransjen hardere enn anleggsbransjen, noe som virker rimelig. Et bredere Vg2-tilbud har heller ikke her bedret rekrutteringen til de små fagene, og det kan være enda større grunn til å stille seg spørsmålet om de bredere Vg2-kurs i stedet har gjort læreplassøkerne mindre attraktive for bedriftene. Rørleggerfaget er nettopp et eksempel på at mange bedrifter har vært misfornøyd med hva elevene har av kunnskaper om faget når de skal ut i lære. I

Bygg- og anleggsteknikk er det en påtakelig økning i andelen som tar påbygging for studiekompetanse. Kan de brede programområdene med uklar fagidentitet ha gjort at stadig flere finner det like naturlig å velge studiekompetanse som å gå videre mot et fag de bare har begrenset kunnskap om innholdet i?

I Restaurant- og matfag ser vi at det er noen færre som er forsinket etter innføringen av reformen og at det altså er mindre omvalg etter det første året. Dette kan være et tegn på at de bredere fagene har lettet overgangen fra det første til det andre året. Derimot er det ingen endring i andelen av elevene som går videre til lære etter reformen. Det er heller ikke bedret rekruttering til de små fagene med et bredere Vg2-tilbud. Utdanningsprogrammet har opplevd en jevn trend mot større frafall som neppe kan forklares med reformen. Samtidig ser vi en rekrutteringssvikt ved at stadig færre søker seg til utdanningsprogrammet. Da ville det vært naturlig å tenke seg at dette kunne åpne for at en større andel kom i lære, ved at det blir færre søkere til det samme antallet læreplasser. Det er ikke tilfelle, men vi vet ikke om det skyldes at færre ønsker å gå i lære eller om det tilbys færre læreplasser.

Innføringen av det nye Helsearbeiderfaget etter 2 + 2 modellen har svekket rekrutteringen av ungdom til fagopplæring innenfor helse- og sosialsektoren. Etter innføringen av Kunnskapsløftet ser vi en reduksjon på 39 prosent i antall som går videre mot yrkeskompetanse fra 2005- til 2006-kullet, og situasjonen for 2007-kullet er den samme som for 2006-kullet. Ved siden av den svekkede rekrutteringen av unge, ser vi at også voksne søkere ser ut til å vende seg bort fra den nye utdanningen i samme omfang. Det er kanskje ikke så overraskende at voksne søkere ikke ønsker å gå til en svært dårlig betalt læreplass når de kan oppnå samme formelle kompetanse etter fem års praksis og bestått fagprøve. Helse- og sosialfag opplevde en særlig sterk overgang til påbygging for studiekompetanse før Kunnskapsløftet, og dette ble forsterket ved innføringen av det nye Helsearbeiderfaget. 45 prosent av Vg2-elevne på Helse- og sosialfag søker seg nå mot studiekompetanse og andelen økte fra 2006- til 2007-kullet.

Tegning, form og farge var et tilbud med svært stor fleksibilitet i den forstand at elevene kunne utsette hovedvalget mellom studiekompetanse og yrkeskompetanse helt til det siste året. Kunnskapsløftet innebar at dette ble snudd helt på hodet ved at Formgivingsfag under utdanningsprogrammet Studiespesialisering helt mangler den fleksibiliteten som kjennetegnet Tegning, form og farge. Vi finner tre effekter av ny struktur: Høsten 2007 og 2008 var elevtallet på Vg2 Formgivingsfag innenfor Studiespesialisering henholdsvis 50 og 40 prosent av opprinnelig elevtall på Tegning, form og farge slik det var før reformen. I 2006 hadde utdanningsprogrammet Design og håndverk bare 57 prosent av elevtallet på Vg1 i forhold til antall grunnkurselever på Formgivingsfag i 2005, og i 2007 var det 58 prosent av 2005-tallet.

Det nye utdanningsprogrammet Design og håndverk har dessuten elever med lavere karakternivå enn den tidligere studieretningen Formgivingsfag, 3,64 mot 3,80. Selv etter at utdanningsprogrammet har mistet Tegning, form og farge søker en av tre Vg2-elever seg til påbygg for studiekompetanse. Andelen økte fra 2006- til 2007-kullet.

Tilbudsstrukturen vil også i stor grad reflektere søkerens preferanser. Dette er veldig tydelig for en del av Vg2-tilbudene som har sviktende søkning over tid. Det legges ned tilbud ved et betydelig antall skoler i Design og håndverk, Restaurant- og matfag og Bygg- og anleggsteknikk. Det er imidlertid en fare for at dette kan få en selvforsterkende effekt. Når omfanget av Vg2-tilbud innenfor elevens eget fylke reduseres, framstår utdannings-programmene som legger ned Vg2-tilbud som mindre attraktive ved søkning til Vg1.

## **7.2 Kan skolen ta et større ansvar for fagopplæringen?**

Det bør fortsatt være en ambisjon at en større andel av ungdomskullene gjennomfører fagopplæring. Arbeidslivet har, og vil fortsatt ha, et stort behov for faglært arbeidskraft. Dette gjelder både innenfor de delene av arbeidslivet der det er lange og sterke tradisjoner for opplæring i bedrift, som i



byggfagene og i industrien, og i sektorer der det har vært svakere tradisjoner for organisert fagopplæring, som i de tjenesteytende næringene og i helse- og sosialsektoren.

En hovedforklaring på at ikke flere yrkesfagelever går videre mot fagbrev er at ikke flere søker læreplass. Bare så vidt over halvparten av yrkesfagelevne på Vg2 fra 2007-kullet søkte læreplass, og andelen sank med 8 prosentpoeng i forhold til 2006-kullet. Motivene for ikke å søke læreplass kan være mange, men flere av dem peker i retning av at skolen kan ha et potensial for å spille en større rolle i fagopplæringen. Bare to av tre av de som søker læreplass ender opp som lærlinger. Selv om mangel på læreplasser er en viktig årsak, er det flere grunner til at ikke flere av søkerne kommer i lære. Igjen er det slik at skolen kan gi et bidrag for å få flere til å fullføre yrkesfaglig opplæring.

Erfaringene fra omlegging fra Hjelpepleier i skole til Helsefagarbeider i bedrift viser at opplæring i bedrift kan oppleves som en barriere for mange elever. Det viser seg generelt å være vanskelig å etablere 2+2 modellen i bransjer der lærlingordningen har svak eller ingen tradisjon. Dessuten ser vi at det også i mange bransjer som har tradisjon for fagopplæring i bedrift er vanskelig å mobilisere bedriftene til å tilby flere av søkerne læreplass.

Formelt sett har rettighets elever som ikke får tilbud om læreplass et krav på opplæring i skole i form av et ettårig Vg3-kurs som leder mot yrkeskompetanse. Dette viser seg bare unntaksvis å være et reelt tilbud. Det opprettes riktignok Vg3-klasser i fag som for eksempel i Rørleggerfaget, Kjole- og draktsøm, Tømrerfaget, Lette kjøretøyer og Gullsmedfaget, men i sum er antallet Vg3-elever svært beskjedent i forhold til antallet som søker, men ikke får læreplass. 32 prosent av de 10.500 søkerne til læreplass fra 2007-kullet var ikke i lære om høsten i 2009. Dette tilsvarer omtrent 3.300 søkere. Antallet Vg3-elever samme høst i lærefag kan anslås til å være omtrent 400 (Vibe og Sandberg 2010:117).

Fullgod opplæring i skole i samarbeid med bedrifter kan være realistisk i mange fag, for eksempel i Kokkfaget, Institusjonskokkfaget, Bilfagene, Rørleggerfaget, Elektrikerfaget og Frisørfaget. Dette er fag der det finnes både lærekrefter og utstyr ved skolene som langt på vei kan skape de nødvendige forutsetningene for god fagopplæring. Det er likevel noen læringsbetingelser som ikke kan tilbys innenfor en skolesetting. Derfor forutsetter slik opplæring samarbeid med bedrifter om utplassering. I tillegg kan det opprettes flere opplæringsbedrifter på skolene.

Opplæring i samarbeid mellom skole og bedrifter, men der skolen har hovedansvaret, bør ha samme lengde som vanlig fagopplæring, det vil si at Vg1 og Vg2 etterfølges av to år der det veksles mellom skole og bedrift. I en slik modell kan man tenke seg at to eller tre elever kan dele på en praksisplass og dele tiden mellom skole og bedrift. En slik modell forutsetter en betydelig økning av ressurser til fylkene.

De erfaringene som er høstet gjennom forsøket med praksisbrev har overføringsverdi i denne sammenhengen. Samspillet mellom skole og bedrift er noe av nøkkelen til at dette forsøket ser ut til å bli svært vellykket. Praksisbrevkandidatene får opplæring i bedrift, samtidig som de tar fellesfag i skole. De følges tett opp av instruktør og lærer, og de fleste av dem opplever faglig framgang i fellesfagene, samtidig som de får en mestingsfølelse som følge av at de blir verdsatt i bedriften (Høst 2011:74).

Idéen om lovfestet rett til læreplass for elever med ungdomsrett har vært lansert ved flere anledninger og er nå i det siste igjen aktualisert. I Stortingsmelding nr. 44 varsler regjeringen at den vil vurdere om og eventuelt hvordan en rett til læreplass og/eller fireårig opplæring i skole kan gjennomføres. En lovfestet rett til læreplass vil kunne bryte med prinsippet om bedriftenes rett til å ta den endelige beslutningen om hvor mange læreplasser som skal tilbys, og hvem som skal tas inn. Det er vanskelig å tenke seg hvordan en lovfestet rett til læreplass kan sikres for den enkelte søker, samtidig som bedriftene skal ha det siste ordet ved tildeling. Dersom bedriftene opplever opprettelse av læreplasser og inntak av elever som et pålegg, er vi redd for at dette vil kunne gå ut over kvaliteten på opplæringen.

### 7.3 Trenger vi flere skreddersydde løp som gir studiekompetanse?

Et av de mest slående trekkene ved gjennomføringen i videregående opplæring de siste årene er økningen i andelen av yrkesfagelevne som til slutt velger studiekompetanse. Tendensen har vært der i flere år, men for noen utdanningsprogram ser det ut til at den er styrket etter innføringen av Kunnskapsløftet. I dag er det fem direkte veier til studiekompetanse. Tre av dem går gjennom de utdanningsprogrammene som har studiekompetanse som mål fra starten av, nemlig Studiespesialisering, Idrettsfag og Musikk, dans, drama. I tillegg kommer Vg3 Medier og kommunikasjon og Vg3 Naturbruk. Gjennomføringen og graden av kompetanseoppnåelse er tilfredsstillende, men riktignok en del lavere for elevene i Vg3 Naturbruk enn i de øvrige tilbudene.

Påbygging til generell studiekompetanse kan velges etter samtlige yrkesfaglige Vg2. Dette er imidlertid et svært krevende avslutningsår ettersom svært mye teori skal gjennomgås i løpet av ett skoleår. Resultatet er at under 60 prosent av elevene fullfører med bestått. Det er på bakgrunn av dette naturlig å stille seg spørsmålet om elevenes faktiske valg i større grad bør styre tilbudsstruktur og dimensjonering. Burde det legges bedre til rette for skreddersydde løp som leder mot studiekompetanse i flere utdanningsprogram? Mest nærliggende er det å tenke seg slike tilbud der flest tar påbyggingsår, nemlig i Helse- og sosialfag, Service og samferdsel og Design og håndverk.

Å gi flere tilbud som er skreddersydd for å kombinere ønsket om en utdanning som er rettet mot studiekompetanse, men som også inneholder en god del yrkesfaglig opplæring, ville sannsynligvis møte en betydelig etterspørsel. Det er mindre problematisk og ressurskrevende å lage slike skolebaserte tilbud der opplæring i bedrift ikke inngår, enn å lage nye tilbud som skal ende opp med lære i bedrift og som skal føre fram til et yrke. Samtidig risikerer mange av yrkesfagene å miste viktige deler av sitt rekrutteringsgrunnlag når slike tilbud innføres, og rekrutteringen av faglært arbeidskraft kan dermed bli svekket. Det kan også være et problem at det på denne måten produseres enda flere elever med generell studiekompetanse, som kan søke bare på en begrenset del av tilbudet i høyere utdanning, mens ambisjonen er å styrke søkningen til realfagene (Schreiner m. fl. 2010). Det er all grunn til å tro at mange av de elevene som kommer ut med generell studiekompetanse, og kanskje i tillegg får dårlige karakterer, hadde vært bedre tjent med et godt og motiverende tilbud om fagopplæring, slik at de kunne fullføre den opplæringen de opprinnelig begynte på.

## Referanser

- Borgen, Jorunn Spord og Berit Lødding (2009). *Implementering av faget utdanningsvalg på ungdomstrinnet. Delrapport II fra prosjektet Karriereveiledning i overgangen mellom ungdomsskole og videregående opplæring*. Oslo, NIFU STEP rapport 39/2009.
- Dæhlen, Marianne, Anna Hagen og Dag Hertzberg (2008). *Prosjekt til fordypning – mellom skole og arbeidsliv. Delrapport 1. Evalueringen av Kunnskapsløftet*. Oslo, Fafo-notat 2008:27.
- Dæhlen, Marianne og Anna Hagen (2010). *Prosjekt til fordypning – mellom skole og arbeidsliv. Delrapport 2*. Oslo, Fafo-notat 2010:23.
- Frøseth, Mari W., Elisabeth Hovdhaugen, Håkon Høst & Nils Vibe (2008): *Tilbudsstruktur og gjennomføring i videregående opplæring*. Delrapport I. Evaluering av Kunnskapsløftet.. Oslo, NIFU STEP rapport 40/2008
- Frøseth, Mari W., Elisabeth Hovdhaugen, Håkon Høst & Nils Vibe (2008): *En, to... tre? Den vanskelige overgangen. Evaluering av Kunnskapsløftet. Fra andre til tredje år i videregående opplæring*. Oslo, NIFU STEP rapport 21/2010
- Høst, Håkon, Jens P. Gittlesen og Svein Michelsen (2008): *Læreplasser mellom politikk og konjunkturer*. I Høst (red) *Fag- og yrkesopplæringen i Norge – noen sentrale utviklingstrekk*. Oslo, NIFU STEP rapport 20/2008.
- Høst, Håkon og Miriam Evensen (2009). *Ny struktur – tradisjonelle mønstre? Om Kunnskapsløftets strukturendringer i det videregående opplæringssystemet og utforming av tilbud og dimensjonering i fylkeskommunene*. Oslo, NIFU STEP rapport 28/2009.
- Høst, Håkon (2010). *Helsefagarbeiderutdanning for voksne*. Oslo, NIFU STEP rapport 25/2010.
- Høst, Håkon (2011). – *Disse ungdommene hadde nok ikke fullført. Evaluering av forsøk med praksisbrev. Delrapport 2*. Oslo, NIFU rapport 7/2010.
- Lødding, Berit og Jorunn Spord Borgen (2008). *Karriereveiledning i overgangen mellom ungdomsskole og videregående opplæring. Delrapport 1, Evaluering av Kunnskapsløftet*. Oslo, NIFU STEP rapport 41/2008.
- Markussen, Eifred og Nina Sandberg (2004). *Bortvalg og prestasjoner. Om 9798 ungdommer på Østlandet, deres vei gjennom, ut av, eller ut og inn av videregående opplæring, og om deres prestasjoner et år etter avsluttet grunnskole*. Oslo, NIFU Skriftserie 4/2004.
- Markussen, Eifred og Nina Sandberg (2004). *Bortvalg og prestasjoner. Om 9798 ungdommer på Østlandet og deres karrierer i videregående opplæring frem til midten av det tredje skoleåret*. Oslo, NIFU Skriftserie 6/2005.
- Markussen, Eifred (2006) . *Russefeiring, holdninger og prestasjoner hos Østlandsrussen*. Oslo, NIFU STEP. Artikkelen publisert på Internett.  
<http://www.nifu.no/Norway/Publications/2006/Russefeiring%20holdninger%20og%20prestasjon%20erf1.pdf>
- Markussen, Eifred, Berit Lødding, Nina Sandberg og Nils Vibe (2008). *Forskjell på folk – hva gjør skolen? Valg, bortvalg og kompetanseoppnåelse i videregående opplæring blant 9749 ungdommer som gikk ut av grunnskolen på Østlandet våren 2002. Hovedfunn, konklusjoner og implikasjoner tre og et halvt år etter*. Oslo, NIFU STEP rapport 3/2006.

- Markussen, Eifred, Mari Wigum Frøseth, Berit Lødding og Nina Sandberg (2008). *Bortvalg og kompetanse. Gjennomføring, bortvalg og kompetanseoppnåelse blant 9749 ungdommer som gikk ut av grunnskolen på Østlandet våren 2002. Hovedfunn, konklusjoner og implikasjoner fem år etter*. Oslo, NIFU STEP rapport 13/2008.
- Sandberg, Nina og Nils Vibe (1995). *Alle kan ikke bli frisører. Søkning og opptak til videregående opplæring. Evaluering av Reform '94: Underveistrapport våren 1995*. Oslo, Utredningsinstituttet for forskning og høyere utdanning, Rapport 3/95.
- Schreiner, Camilla, Ellen K. Henriksen, Jørgens Sjaastad, Fredrik Jensen og Marianne Løken (2010). *Vilje-con-valg: Valg og bortvalg av realfag i Høyere utdanning*. Oslo, Naturfagsenteret, Kimen nr. 2 – 2010.
- St.meld. 30, 2003 – 2004, Kultur for læring. Oslo, Kunnskapsdepartementet.
- St.meld. 44, 2008 – 2009, Utdanningslinja. Oslo, Kunnskapsdepartementet.
- Støren, Liv Anne (2003). *Videregående opplæring gjennom ti år blant jenter og gutter, minoritet og majoritet. Progresjon, søkemønster og tilgang til læreplasser*. Oslo, NIFU skriftserie nr. 36/2003.
- Vibe, Nils, Rolf Edvardsen og Nina Sandberg (1997). *Etter halvgått løp. Rekruttering og gjennomstrømning i videregående opplæring etter Reform 94*. Oslo, NIFU rapport 1/97.
- Vibe, Nils (2006). *Bedre grunnlag for valg. Evaluering av prosjektet Rett førstevalg*. Oslo, NIFU STEP arbeidsnotat 28/2006.
- Vibe, Nils og Nina Sandberg (2010). *Spørsmål til Skole-Norge våren 2010. Resultater og analyser fra utdanningsdirektoratets spørreundersøkelse blant skoler og skoleeiere*. Oslo, NIFU STEP rapport 14/2010.



Nordisk institutt for studier av  
innovasjon, forskning og utdanning

Nordic Institute for Studies in  
Innovation, Research and Education

[www.nifu.no](http://www.nifu.no)