

Statens vegvesen. Hedemark

Instrux

for

Hedemarkens Amts Veivæsen.

Afdeling II.

Vedtaget paa Prøve af Amtmanden og Hedemarkens
Amtsforsamling den 14de Juni 1897.

Hamar 1897.

„Hamar Stiftstidende“s Bogtrykkeri
ved P. Bjørnæs.

Indhold:

A. Instrux for Lensmænd	Pag.	1
B. — „ — Rodemestere	„	7
C. — „ — Veivogtere: Normalinstrux	„	15
D. Uddrag af Veiloven	„	28
Normaler: Veidække	Pl.	1—3
Grøfter, aabne og lukkede	„	4
Stikrender	„	5
Stenbeklædning og Mure	„	6
Mastebroer, enkelte	„	7—8
do. dobbelte	„	9
Sprængværksbroer	„	10
Landkar	„	11
Rækværk for Veie	„	12 a—12 b
do. Broer	„	13 a—13 b

A.

Instrux for Lensmænd i Veivæsenets
Tjeneste.

§ 1. Lensmandens foresatte er: Amtsveivæsenets Ingeniører og Amtmanden, hvis Ordre eller nærmere Bestemmelser han har at rette sig efter, ligesom han er forpligtet til i alle Dele at gaa disse tilhaande, saavel hvad angaar Foranstaltninger, der skulde tages, som til Indhentelse af Oplysninger, Afsluttelse af Akkorder o. s. v.

Overordnede.

§ 2. Lensmanden har i sit Distrikt at paase, at alle Arbejder Veivæsenet vedkommende udføres i Overensstemmelse med Veiloven, gjældende Instruxer samt de specielle Forskrifter, Arbejdsplaner etc., der i saadan Anledning maatte være givne.

Almindelige Pligter.

De føre det nærmeste Opsyn med, at Rodemestrene opfylder de dem paahvilende Pligter.

Endvidere har de at reilede i og forklare for Rodemestrene Veilovens Bestemmelser og de gjældende Instruxer ligesom at være dem behjælpelig med Affattelse af Ordre, Rapporter etc.

§ 3. Er en Rodemester afgaaet ved Døden, fraflyttet Distriktet, bleven utjenestdygtig eller med lovlig Grund søger sig entlediget, har Lensmanden strax at meddele dette til nærmest overordnede af Amtsveivæsenets Ingeniører med Forslag om, hvem der bør ansættes i den afgaaendes Sted.

Rodemesterstillingen.

Hindres en Rodemester ved Sygdom eller andet lovligt Forfald fra i nogen Tid at varetage sit Ombud, bør

Lensmanden, naar han finder saadant fornødent, konstituere en anden til midlertidig at bestyre Ombudet og derom uden Ophold underrette ovennævnte Veieingeniør.

Budgetforslag.

§ 4. Under Ingeniørens Veibefaring om Høsten har Lensmanden at paapege, hvad der i Løbet af kommende Vinter bør gjøres til Gjenstand for nærmere Overslag for at opføres paa Amtsbudgettet. Derhos har Lensmanden inden Udgangen af Marts Maaned hvert Aar til nærmeste overordnede Veieingeniør at indsende detaljeret Overslag over de Udgifter, som for det kommende Aar antages at ville udfordres til Veivæsenet og hvis Udredelse paahviler den hele Amtskommune. Dette Overslag gjøres saa fuldstændig som mulig med Oplysninger, Beskrivelser, Maal o. s. v.

I Lighed hermed indsendes hvert Aar inden September Maaneds Udgang til Formandskabet Overslag over de Udgifter, hvis Udredelse paahviler Herredet.

Regnskab.

§ 5. Foretager Lensmanden nogen Udbetaling i Veivæsenets Anliggender, har han derfor at aflægge Regnskab med behørig Bilage.

Rapporter.

§ 6. Indberetninger eller Rapporter fra Rodemestrene har Lensmanden i paategnet Stand at indsende til nærmeste overordnede Veieingeniør.

Efter foretagne Befaringer indberetter Lensmanden om Veienes Tilstand, hvorledes de forskjellige Arbejder er udført etc. efter vedtaget Schema med Oplysning om, hvad der er foretaget eller maatte være at foretage for Udbedring af mulige Forsømmelser samt Navn vaa vedkommende Veistykhaber og Rodemester med Opgivende af passende Mulkt etc.

Lensmanden har ligeledes at indberette mulige Mangler ved Broer eller Veie med Betænkning om, hvorvidt der tiltrænges snarlig Udbedring, eller hvad der antagelig bør gjøres.

Journal, Kopibog.

§ 7. Lensmanden skal føre:

- a. Journal over ankomne og afgaaede Expeditioner.
- b. Kopibog for afgaaede Skrivelser.

Disse Bøger anskaffes for Herredets Regning og tilhører Bestillingen.

§ 8. Lensmanden skal være forsynet med af Amt-Protokoller. manden autoriserede Protokoller, hvori føres:

- a. Fortegnelse over Distriktets samtlige Hoved- og Bygdeveie med Angivelse af de derpaa varende Broer med Navn, Nummer etc., videre over de offentlige Sundsteder med de for dem gjældende Taxter og nærmere Bestemmelser. Endvidere Opgave over Veilængderne.
- b. Forklaringer om Vedligeholdet, Veienes Klassifikation og Fordeling etc. i Henhold til Veilovens §§ 7—12.
- c. Fortegnelse over Sneplougene, disses Opbevaringssteder og de for samme bestemte Kredse og Veistrækninger saavel hvad Hoved- som Bygdeveie angaar.
- d. En over samtlige Rodemestere affattet Fortegnelse med Angivelse af, naar hver af dem er ansat.
- e. Særskilt Fortegnelse for Hoved- og Bygdeveie over samtlige Grustag med Oplysning om, for hvilke Roder de er udlagte. Det anføres, hvorledes og for hvilken Sum samme er erholdt.

Disse Protokoller anskaffes for Herredets Regning og tilhører Bestillingen.

§ 9. Med offentlige Færgesteder har Lensmanden at føre det nærmeste Tilsyn. Færgerne eller Baadene maa holdes i forsvarlig Stand. Der skal være opsat Tavler, hvorpaa den bestemte Taxt tydelig er malet.

Færgesteder.

§ 10. Lensmanden har efter Konference med Amtsengeiøren gennem Rodemestrene at afgive Ordre om Tiden etc. for Fremkjøring af Veidæksmaterial, cfr. Normalinstrux for Veivogtere § 20.

Fremkjøring af Veidæksmaterial.

§ 11. Lensmanden har at undersøge de foreslaaede Grustags Brugbarhed samt være behjælpelig med Erhvervelse af samme, det være ved Overenskomst eller Expropriation. Derhos har han særlig at tilse — om fornødiges med leiet Hjælp, — at Grustagene behandles rigtig og at fornøden Orden finder Sted under Udvinning og Udkjørsel. Stubber, Grusaffald og Sten skaffes tilside og oplægges saa-

Grustag.

ledes, at Grustaget ikke belægges. Derhos maa Lensmanden paase, at Grusudvindingen foregaar paa farefri maade, at der ikke graves under, at overhængende Tøle, Sten, Iord etc. nedslaaes.

Puk. § 12. Naar Midler haves til Anskaffelse af Puk, har Lensmanden at sørge for at faa samme slaaet og opmaalt efter en approberet Godtgjørelse ligesom at paase, at kun tjenlige Stenarter benyttes. Hvad Pukningen forøvrigt angaar henvises til Instruxen for Rodemestere § 13 og Normalinstrux for Veivogtere § 23.

Vaar-, Sommer- og Vinterarbeide. § 13. I Henhold til Veilovens § 33 tilsiger Lensmanden skriftlig og i betimelig Tid gennem Rodemestrene de Veiarbejdsplichtige at paabegynde almindelig Vaararbeide til en efter Konferenc med nærmest overordnede Veingeniør nærmere fastsat Tid, snarest mulig efter Taleløsningen.

Saadant Vaararbeide kan foreskrives, hvor Amtsingeniøren finder det paakrævet.

Det almindelige Sommerarbeide tilsiges i betimelig Tid, som ved Vaararbeidet anført, at begynde paa Hovedveiene den 12te Juni eller, hvis dette falder paa en Søndag, den paafølgende Virkedag. Paa samme Maade for Bygdeveiene den 15de Juni.

Lensmanden har at paase, at enhver fremmoder til den eller de Dage, hvortil han er tilsagt, saavel ved Vaar- som Sommerarbeide. For bedre at kunne kontrollere dette kan Lensmanden f. ex. tilsige et bestemt Antal Roder at begynde den 12te og lignende Antal den 13de o. s. v., men maa herunder iagttage, at disses Rækkefølge regelmæssig bytter Aar efter andet. Han har derhos at paase, at alt Arbeide, saavel Vaar- som Sommerarbeide, bliver forsvarlig udført i Overensstemmelse med Veiloven og gjældende Instruxer, og at Sommerarbeidet er tilendebragt inden 20de og 23de Juni henholdsvis for Hoved- og Bygdeveie.

Hvad Vinterarbeidet angaar fører Lensmanden ogsaa for dettes vedkommende det nødvendige Tilsyn.

Extraarbeider. § 14. Forsaavidt som Omstændighederne i noget Tilfælde maatte fødre, at der handles uden Ophold, har Lens-

manden efter bedste Indsigt at iværksætte det fornødne. Indberetning herom indsendes strax til nærmeste overordnede Veingeniør.

§ 15. Lensmanden har at foretage følgende Befaringer ^{Reiser.} (Reiser): ^{Befaringer.}

- a. Under det almindelige Vaar- og Sommerarbeide for at føre den i § 13 nævnte Kontrol og efter Arbeidets Afslutning mellem 25de Juni og 1ste Juli for at besigtige dets Udførelse.
- b. For at kontrollere Vinterarbeidet.
- c. Naar paa Grund af extraordinære Omstændigheder Ulemper for Færdselen er at befrygte, og Lensmanden antager at kunne foretage noget for at faa samme forebygget eller udbedret.
- d. I Anledning af Erhvervelse af Grustag og Puksten, naar dette ikke kan forenes med de under Litr. a—c nævnte Reiser.
- e. Naar speciel Ordre (til Reise) meddeles ham.

Lensmanden bør i en og samme Reise i Veivæsenets Tjeneste søge at forene saa mange af ovennævnte som mulig.

Paa sine Reiser i andre offentlige Anliggender bør Lensmanden stadig have Opmerksomheden henvendt paa sit Distrikts offentlige Veie, Broer og Færgesteder for at kunne foranstalte, hvad Omstændighederne maatte kræve. Særlig gjælder dette under Taleløsningen samt ved Frostens Indtrædelse.

§ 16. Har nogen Veistykhaber eller Kontraktør udvist Forsømmelighed i de ham paahvilende Pligter, har Lensmanden, efter Konferenc med Rodemesteren, strax skriftlig at paalægge Vedkommende at faa Manglerne afhjulpet inden en bestemt Frist, høist 8 Dage. Derhos gjøres opmærksom paa, at disse vil blive afhjulpne paa Vedkommendes Bekostning, om Fristen oversiddes.

Rodemesteren paalægges umiddelbart efter Fristens Udløb at undersøge, om det er efterkommet og i modsat Fald

at faa Arbeidet udført ved leiede Folk paa den Forsømmeliges Regning.

Faar Lensmanden senere Rede paa, at Manglerne aligevel ikke er afhjulpne, har han at sørge for samme ved leiede Folk og isaatilfælde at indstille saavel Veistykhaber eller Kontraktør som Rodemester til passende Mulkt.

Lensmanden har ogsaa at indstille til de i Veilovens §§ 60—65 omhandlede Mulkter.

Forsømmelse af Rodemestere indberettes snarest til nærmeste overordnede Veiingeniør ledsaget af Rodemesterens Erklæring samt Lensmandens Betænkning om Sagen.

Overtrædelser.

§ 17. Bliver Lensmanden opmærksom paa eller underrettet om nogen Overtrædelse af Veiloven, har han snarest mulig at gjøre Indberetning derom overensstemmende med Veilovens § 67.

Skydsregninger.

§ 18. Regninger over Skydsgodtgjørelse indsendes Kvartalsvis og helst snarest mulig til nærmeste overordnede Veiingeniør. For hver Reise anføres Hensigten med samme, og hvad derunder blev foretaget.

Forsynet med de nødvendige Attestationer indsendes disse gennem Amtsingeniøren til Amtmanden.

Veivogtere.

§ 19. Hvor Veivogtere maatte være ansat ved Hoved- eller Bygdeveie, har Lensmanden, foruden ovennævnte Pligter, tillige at paase, at Veivogterne udfører de dem paahvilende ifølge Normalinstruxen eller Specialinstrux, og hvad der forøvrigt desangaaende maatte foreligge.

Hvad der i §§ 2, 3, 6, 8 og 16 er anført om Rodemestere gjælder da ogsaa for Veivogterne.

Tvilsomme Tilfælde.

§ 20. Hvor i paakommende Tilfælde Tvivl maatte opstaa om Fortolkning af Veiloven eller gjældende Instruxer, har Lensmanden herom ligesom i alle Anliggender Veivæsenet vedkommende at henvende sig til nærmeste overordnede Veiingeniør.

B.

Instrux for Rodemestere.

Almindelige Bestemmelser.

§ 1. Rodemesteren beskikkes af Amtmanden efter Indstilling af vedkommende Lensmand og Amtsingeniøren. Beskikkelse, Overordnede.

Hans Foresatte er:

Lensmanden,

Amtsveivæsenets Ingeniører og

Amtmanden.

hvis Ordre og nærmere Bestemmelser han har at rette sig efter, ligesom han er forpligtet til i alle Dele at gaa disse tilhaande saavel ved Undersøgelse af Grustag, Veibefaringer, Opmaalinger, Undersøgelser og Modtagelse af Material Veivæsenet vedkommende, Indhentelse af Oplysninger etc. som ved Undersøgelse og Udstikning af nye Veie.

§ 2. Skal en Rodemester fraflytte Distriktet eller af lovlig Grund ønsker Entledigelse, har han derom senest 6 Uger forinden gennem Lensmanden at indsende skriftlig Meddelelse eller Andragende til Amtmanden, ligesom han i Tilfælde af forblivende Utjenstdygtighed paa samme Maade snarest mulig har at meddele dette. Afgang, Forfald.

Hindres han ved Sygdom eller andet lovligt Forfald fra i nogen Tid at varetage sit Ombud, har han derom snarest mulig at underrette Lensmanden.

§ 3. Rodemesteren har at føre det nærmeste Tilsyn med, at de Veiarbejdspligtige udføre det dem paahvilende Arbejde og med, at de under hans Rode henlagte Veistykker med tilhørende Rækværk, Broer, Stikreuder, Grøfter, Mure, Beklædninger o. s. v. til enhver Tid er i forsvarlig Staud. Almindelige Pligter.

Han har omhyggelig at iagttage Veilovens Forskrifter, særlig § 47, Bestemmelserne i nærværende Instrux samt de specielle Ordre, der af hans Foresatte maatte være eller blive ham meddelt.

Befaringer (Inspection). § 4. For at kunne opfylde de ham paahvilende Pligter, maa Rodemesteren stadig søge at have Rede paa alt, der angaar hans Rodes Veistykker. Han bør derfor ofte befare samme, mindst en Gang hver Maaned Sommer og Vinter, samt en Gang hver fjortende Dag, Vaar og Host foruden efter afsluttet Vaar- og Sommerarbeide og inden 1ste September for at undersøge samtlige Rodens Sneplouge.

Desuden er han forpligtet til jevnlig at befare sin Veirode:

- a) under Snesmæltningen og Taleløsningen om Vaaren samt efter heftig og langvaag Regn, Vandflom, Storm og Suedrev.
- b) Medens Fremkjørsel af Veidæksmaterial foregaar samt under det almindelige Vaar- og Sommerarbeide og i det Heletaget, naar Veiarbeide foregaar efter Tilsigelse.

Rapporter. § 5. Hver Maaned — eller til de Tider, som af Amtsingeniøren nærmere angives — har Rodemesteren skriftlig at indberette til Lensmanden om Veienes Tilstand med Angivelse af til hvilke Tider, han har tilseet samme, hvilke Foranstaltninger han har truffet med Hensyn til Vedligeholdet etc samt om de Veiarbeidspligtige har opfyldt sin Pligt. Særlig har han at indsende saadan Rapport efter afsluttet Vaar- og Sommerarbeide.

Derhos har han snarest mulig at indberette mulige Mangler ved Veie, Broer, Røkværk etc. med Betænkning om, hvorvidt der tiltrænges snarlig Udbedring eller, hvad der antagelig bør gøres.

Ordre, Meddelelser. § 6. Naar Rodemesteren fra Lensmanden har modtaget Tilsigelse om Fremkjøring af Veidæksmaterial, almindelig Vaar-, Sommer- og Vinterarbeide eller ekstraordinære Veiarbeider, har han snarest mulig ved skriftlige Ordre, særskilt for Hoved- og Bygdeveie, at tilsige Veistykthaverne at afgive Møde den eller de Dage, da Arbeidet efter Lensmandens Ordre skal paabegyndes. Saadanne Ordre sendes som Budstikke fra Gaard til Gaard og paategnes af vedkommende Brugere, naar den er modtaget.

Rodemesteren har derhos at tilsige de Veiarbeidspligtige at rette paa mulige Mangler ved Veiene eller at foretage andet Arbeide som maatte være nødvendig for Veienes Vedligehold.

Mundtlige Ordre maa altid meddeles i Vidners Overvær.

§ 7. Enhver Rodemester skal være i Besiddelse af: Bøger, Fortegnelser.

- a) Veiloven.
- b) Instrux for Lensmænd, Rodemestere og Veivogtere.
- c) Bekræftet Afskrift af Rodeinddelingsforretningen, hvad hans Rode angaar.
- d) Fortegnelse over, hvorledes Veie og Broer, der er tillagt Roden, er delt mellem Eiendommene, disses Navne, Matrikulnummer, Skyld og tillagte Veilængde ordnet saaledes, som Veistykkerne følger efter hinanden.
- e) Fortegnelse over med hvilken Styrke det paaligger hver Eiendom at svare almindelig Veiarbeide, der skal udføres af hele Roden.
- f) Særskilt Fortegnelse for Hoved- og Bygdeveie over, hvorledes Sneplougekjørselen er fordelt.

Ovennævnte Bøger og Fortegnelser samt skriftlige Ordre og Optegnelser, der kan være af Interesse for Ombudet, maa den fratrædende Rodemester aflevere til sin Eftermand. Fratrædende er ansvarlig for, at alt er i ordentlig Stand. Mulige Mangler anmelder den nye Rodemester til Lensmanden.

§ 8. Kræves der Forskud til paakommende Arbeiders Regnskab, Udførelse, har Rodemesteren i betimelig Tid at indsende Andragende derom og efterpaa at aflægge behørig Regnskab med Bilag.

Regnskaberne affattes saaledes, at det tydelig kan sees, hvad der vedkommer hver Veistykthaver. Udgiftens Erstatning af Veistykthaveren har Rodemesteren at opkræve. Negtes Betaling eller udebliver den, har han at melde det til Lensmanden.

Færgesteder. § 9. Er et Færgested beliggende umiddelbart til en Rodemesters Veie, har han at paase, at alt er overensstemmende med og udføres efter den af Amtmanden for samme udfærdigede Instrux. Mulige Mangler anmelder han snarest til Lensmanden.

Grinder. § 10. Hvor det er tilladt at benytte Grind, har Rodemesteren at paase, at den holdes i god Stand, at den let kan aabnes (selv af Ridende) og let falder igjen, samt at den ikke slæber paa Veibanen. Afstanden mellem Grindstolperne maa paa Hovedveie mindst være 3.75 m. (6 Alen) og paa Bygdeveie 2.5 m. (4 Alen).

Derhos har Rodemesteren særlig at paase, at der ikke opsættes Grinder andetsteds, end hvor det af Veibestyrelsen udtrykkelig er tilladt, eller hvor der fra gammel Tid har staaet Grind.

Skillestolper, Kilometer-
visere,
Veivisere. § 11. Rodemesteren har at paase, at de i Veilovens §§ 30 og 31 nævnte Kilometervisere, Veivisere og Skillestolper altid er i forsvarlig Stand og i enhver Henseende i Overensstemmelse med Veiloven og gjældende Bestemmelser.

Veivisere, Distrikts- og Rodestolper skal være af samme Høide og Form etc. som de hidtil brugte. Findes nogen Mangel ved samme, gjøres Anmeldelse til Lensmanden. Skillestolper mellem de enkelte Veistykker opsættes og vedligeholdes af vedkommende Veistykthaver. De skal være 80 cm. (5 Kvarter) høie over Grunden og 23.5 cm. (9 Tommer) brede samt rødmaalede og have Inskription med sorte Bogstaver paa hvid Bund.

Istedetfor af Træ kunne ogsaa ovennævnte Stolper gjøres af Sten eller Jern, i hvilket Tilfælde nærmere Bestemmelse angaaende Størrelse og Form etc. bliver at søge hos Amtsingeniøren.

Grus. § 12. Hvor Grus anvendes som Veidæksmaterial, maa den største Omhu udvises med Hensyn til sammes Godhed. Det paaligger Rodemesteren at udfinde passende Grustag og gjøre Anmeldelse derom til Lensmanden, for at Rettighed til samme kan blive erhvervet. Hvad Grustagenes Behandling angaar saavel som Grusens Fremkjørsel,

Paaføring etc. henvises til Normalinstrux for Veivogtere §§ 20, 24 og 25. At det udføres i Overensstemmelse hermed, har Rodemesteren at paase.

§ 13. Naar Veistykthaver finder at ville bekoste Puksten paa sine Veistykker, eller samme anskaffes af Veivæsenet, har Rodemesteren at paase, at hertil kun anvendes haarde Stenarter som Grønsten, Granit etc., videre at Pukningen er jevn og at Stenenes Størrelse ikke er over 3 à 4 cm.

Hvad Fremkjørsel, Paaføring etc. angaar henvises til Normalinstrux for Veivogtere §§ 20 og 23.

At det udføres i Overensstemmelse hermed, har Rodemestrene at paase.

§ 14. Naar ekstraordinære Arbejder skulle foretages i Henhold til Veilovens §§ 32 og 40 eller findes paakrævet for at sikre Veie, Broer etc. mod truende Fare eller for at rette paa Mangler, der er generende for Færdselen eller skadelig for selve Veien etc., har Rodemesteren at sammenkalde Rodemandskabet til saadant Arbejde om nødvendigt ved Expres paa Veivæsenets Bekostning.

I saadanne Tiltælder leder Rodemesteren personlig Arbeidet.

§ 15. Undlader nogen Veistykthaver at fremmøde til bestemt Tid ved det almindelige Vaar-, Sommer- og Vinterarbejde eller ekstraordinære Veiarbejder eller fremmødes med Mandskab, der ikke er fuldt Arbejdsdygtig eller uden fornøden Redskab og Heste, har Rodemesteren at optegne og anmelde Vedkommende for Lensmanden.

Ligeledes anmeldes den paa hvis Veistykke, der efter det almindelige Veiarbejdes Afslutning, findes Mangler eller, som ellers efter Varsel ikke har rettet mulige Mangler, det være ved selve Veien eller Broer, Færgesteder, Grunde, Skillestolper, Sneplouge etc.

Rodemesteren har vidnefast at bekjendtgjøre for vedkommende Veistykthaver Lensmandens skriftlige Paalæg om inden en passende kort Frist, høist 8 Dage, at have afhjulpet vedkommende Mangel. Derhos gjøres opmærksom paa,

at det vil blive afhjulpet paa Vedkommendes Bekostning, om Fristen oversiddes. Naar Fristen er udløben, har Rodemesteren at undersøge, om det er efterkommet og i modsat Fald besørge Manglerne istandsatte ved leiede Folk paa den forsømmeliges Regning og derom gjøre Anmeldelse til Lensmanden, der har at indstille til de i Veilovens §§ 60—65 omhandlede Mulκτη.

Naar en Rodemester finder, at nogen Forsømmelse vedgaaende Veivæsenet er begaaet, hvorfor den Skyldige kan faa Mulkt eller Omkostninger ved leiet Arbeide, har han for at sikre Beviser etc. at tilkalde Vidner og høre deres Mening om det forefundne, ligesom at raadfore sig med Lensmanden, forinden han skrider til Tvangsforholdsregler, om dertil gives Tid og Anledning.

Overtrædelser. § 16. Rodemesteren har paa det nøiagtigste at paase, at der ikke benyttes forbudne Kjøreredskaber eller kjøres paa en for Veien eller Veifarende skadelig Maade. Bliver han opmærksom paa eller underrettet om nogen Overtrædelse af Veiloven, særlig hvad §§ 19, 52—65 angaar, har han for at sikre Beviser etc. at tilkalde Vidner og uophødelig gjøre Anmeldelse til Lensmanden.

Tvivlsomme Tilfælder. § 17. Hvor Rodemesteren finder Bestemmelserne i Veiloven eller denne Instrux tvivlsomme eller, hvor han ikke finder Bestemmelse for et forefaldende Tilfælde, har han, forinden han foretager noget, at indberette Forholdene til Lensmanden, hos hvem han ogsaa forøvrigt i alle Veivæsenets Anliggender har at søge Bistand og Raad.

Sommervedligehold.

Vandløb, Grøfter. § 18. Allerede ved Snesmeltningens Begyndelse maa Opmærksomheden være henvendt paa at skaffe Vandet Afløb. Angaaende Vandløb og Grøfter henvises til Normalinstrux for Veivogtere, §§ 21 og 26.

Lukkede Rønder, Stikrønder, Broer. § 19. Hvad lukkede Rønder, Stikrønder og Broer angaar, henvises til Normalinstrux for Veivogtere §§ 27 og 28. Mulige Mangler har Rodemesteren uophødelig at anmelde til Lensmanden.

§ 21. Skulde Talegrop opstaa, har Rodemesteren uophødelig at sørge for, at Veistykhaveeren udbedrer samme ved Hyllding først med større Stene, derover mindre (helst endel Puk) og endelig Grus.

Hvad Fremkjørselen af Veidæksmaterial til det almindelige Vaar- eller Sommerarbeide angaar saavel som sammes Paaføring, Kjørebanelens Rensning, Veidæksformen etc. henvises til Normalinstrux for Veivogtere §§ 20, 22—25.

At alt udføres i Overensstemmelse hermed, har Rodemesteren at paase, ligesom selv at være tilstede ved det almindelige Veiarbeides Paabegyndelse for at retlede de Veiarbeidspligtige.

§ 21. Rodemesteren har at paase, at Stabbestene og Stabbestene, Rækværk er i forsvarlig Stand. Angaaende Stabbestene henvises forøvrigt til Normalinstrux for Veivogtere § 31.

§ 22. Hvad angaar Jord- og Stenskraaninger, Stenskraaninger, Mure, henvises til Normalinstrux for Veivogtere §§ 29 og 30.

Vintervedligehold.

§ 23. Rodemesteren har at paase, at Roden anskaffer det bestemte Antal Sneplouge og holder dem i forsvarlig Stand. For Hovedveiene skulde Sneplougene være 5.5 m. (9 Alen) lange, 3.5 m. brede (5 1/2 Alen) og 0.45 m. (18") høie og for Bygdeveie 4.5 m. (7 Alen) lange, 2.5 m. (4 Alen) brede og 0.55 m. (14") høie.

Naar Sneplougene skal sættes bort for Sommeren, maa de anbringes paa dertil skikkede Pladse udenfor Veibanen og reises op paa dertil anbragte Stene eller Tømmerklodse saa høit over Jorden, at de bevares for Bedærvelse af Fugtighed. Det maa derhos særlig iagttages, at de opsættes saaledes, at Færdselen paa Veien ikke kan generes derved paa nogensomhelst Maade.

§ 24. For hver Sneploug, der tilhører Roden, har Rodemesteren at iagttage, at der indrettes en Bog i Kvantformat af 3 Ark Papir, hvori anføres samtlige Veistykhaveere i den Orden, de efter Inddeling i Lag, skulde kjøre Sneplougen

Tælegrop, Kjørebanel.

Rækværk.

Stenskraaninger, Mure.

Sneplougene.

Plan for Sneplogekørsel.

samt det Antal Heste, hvormed enhver tilpligter saadan Kjørsel.

Denne Bog overleverer Rodemesteren vidnefast til den førstnævnte i det Lag, som efter Omgangen staar for Tur til at paabegynde Sneplougekjørselen, med paalæg om at besørge Kjørselen, saasomt der er falden 25 à 30 cm. (9 Tommer) dyb Sne og, naar Kjørselen er udført, at anføre det i Bogen med Dag og Datum og derefter overlevere den til Formanden i næste Lag. Denne har efter næste 15 cm. (6 Tommer) Snefald eller efter Snedrev, som gjør Kjørselen paakrævet at udføre denne o. s. v. i stadig Omgang. Naar Vinteren er tilende tilbageleveres Bøgerne til Rodemesteren.

Med Amtmandens Approbation kan det ogsaa af Lensmanden efter Konference med Rodemestrene bestemmes, at disse sidste, for hver Gang Sneplougekjørselen skal foregaa, skulle tilsige den eller de Veiarbejdspligtige, som staar for Tur til at kjøre Sneplougen.

§ 25. Ved Sneplougekjørselen har Rodemesteren at paase, at Plougen ikke kjøres skjævt, og at den ikke slænger hid og did, men stadig følger Veiens Midte, ligesom at den ikke gaar for dybt eller for høit, men jævnt følger Vinterveiens Bund. Om fornødent opskuffes Veien forinden i fuld Sneplougbredde.

Euhver Strækning skal i Regelen kjøres to Gange.

Findes der Broer i Veien eller er denne forsynet med Rækværk, maa det ved Sneplougens Tilbagekjørsel paasees, at den Sue, der er presset ud mod Rækværket, bliver bortskuffet og kastet udenfor samme, saa at hverken Broer eller Rækværk unødigt udsættes for Tryk af Snemassen.

Efter endt Kjørsel opsættes altid Sneplougen som under § 23 anført.

§ 26. Hvor det fra gammel Tid har været brugt at lægge Vintervei udenfor Hoved- og Bygdeveiene saasomt over Is og Myrer, eller Jorder ved Siden af Veien, hvor Sneen i denne er drevet sammen i Masser, kan, med Lensmandens Samtykke, Sneplougekjørselen og det øvrige til

Vinterveiens Vedligeholdelse fornødne Arbejde foregaa sammesteds, istedenfor paa Sommerveiene. Det paaligger Rodemesteren at iagttage alt hertil fornødent, saasomt at der tilveiebringes forsvarlig Adkomst gennem Gjærder, over Grøfter, Bække etc. samt at tydelige Merker anbringes over Myrer og paa Is for at angive Veiens Retning.

Saasomt disse Vinterveie om Vaaren bliver usikre eller utjenlige, har Rodemesteren ved de Veiarbejdspligtige at besørge dem gjenstængte og Sommerveien sat i farbar Stand.

§ 27. Rodemesteren har efter Tur at tilsige de Veiarbejdspligtige til Støb- og Issvuldhugning samt Sneskuffing, hvor saadant findes paakrævet. Angaaende Ishugning og »gjøre Føre« etc. henvises til Normalinstrux for Veivogtere § 32.

Støb-
hugning.
Sneskuffing.

C.

Normalinstrux for Veivogtere.

Almindelige Bestemmelser.

§ 1. Veivogteren ansættes med 3 Maaneders gjen- Ausættelse
sidig Opsigelse af Amdsudvalget efter Indstilling af ved- Over-
kommende Herredsstyre og Amdsingeniøren. ordnede.

Hans Foresatte er:

Lensmanden,

Amdsveivæsenets Ingeniører og

Amdmanden.

§ 2. Veivogteren er pligtig til at bo paa nærmere Bosted,
anvist Sted, og skal han under al Tjenestegjøren benytte Merke.

§ 3. Hans maanedlige Tilgodehavende udbetales af Lønning.
Lensmanden, eller efter dennes Paategning, efterskudsvis den sidste Dag i Maaned.

§ 4. Det inden hans Distrikt paa Veienes Skraa- Ret til Græs
ninger voxende Græs er det Veivogteren tilladt at benytte. paa Skraa-
ninger.

- Ret til Pukning. § 5. Inden sit Distrikt er Veivogteren fortrinsberettiget til at overtage Pukning mod Betaling i den Udstrækning, som hans øvrige Gjøremaal tillader. Pukmaalingen besørges da udført af Lensmanden.
- Sygdøm. § 6. Bliver Veivogteren syg, saa han maa holde sig inde, underrettes strax Lensmanden herom; bliver han utjenestdygtig mere end 2 Dage, skal han stille en anden af Lensmanden godkendt Mand i sit Sted.
- Permission. § 7. Permission tilstaaes kun af Veibestyrelsen, og maa han herunder stille Stedfortræder.
- Ansvar, Rapporter. § 8. Veivogteren skal være ansvarlig for, at Veiene inden hans Distrikt til enhver Tid er i god og forsvarlig Stand, til hvilket Øiemed, han har at rette sig efter de i §§ 17—32 givne nærmere Forskrifter.
- Hver Maaned har han skriftlig paa dertil udleveret Schema at indmelde til Lensmanden om hans Veistræknings Tilstand og Mangler ved samme.
- Lønningelister. § 9. Veivogteren fører fuldstændig Fortegnelse over de til Vedligeholdelsen anvendte saavel Akkord- som Daglønsværk. Han opgjør Lønningelisterne hver 14de Dag, attesterer dem og indsender dem til Lensmanden, der attesteret oversender dem til Ordføreren for at blive anvist til Udbetaling.
- Dagbog. § 10. Veivogteren skal for hver Dag i en særskilt dertil indrettet Bog anføre, hvor han har arbejdet, og hvilket Arbejde han har udført. Disse Bøger indsendes ved hvert Kvartals Udgang gennem Lensmanden til Amtsingeniøren.
- Forsømmelser. § 11. Forsømmelser af Veivogteren i hans Tjeneste medfører efter Omstændighederne Irettesættelse, Mulkt eller Afskedigelse.
- Paatale Misbrug. § 12. Veivogteren skal overalt, hvor han paatræffer Uorden eller Misbrug paa en rolig og høflig, men bestemt Maade paatale disse og søge lempeligen at faa rettet, hvad der er galt; han maa herunder ikke inklade sig i Ordstrid eller Kjævl med Vedkommende, men skal, om hans Advarsel ikke agtes, snarest melde det passerede til Lensmanden.

- § 13. Hvor Vei fører gennem Skov, har Veivogteren Træer ved at anmode de tilstødende Grundeiere om at borttage de Veien. langslags Veien staaende større Træer. I ethvert Fald har han at besørge borttaget de Træer, der maatte staa paa Veiterrainet inden 63 cm. fra ydre Grøftekant ligesom ogsaa forøvrigt de Kviste, der maatte hænge ud over Veibanen.
- § 14. Veivogteren har paa det nøiagtigste at paase, at der ikke benyttes forbudne Kjøreredskaber eller kjøres Overtrædelser. paa en for Veien eller Veifarende skadelig Maade, samt at Forbudene i Veilovens §§ 19, 52, 53, 54, 55, 56, 57, 58 og 59 ikke overtrædes og i Overtrædelsestilfælde strax derom at afgive Melding til Lensmanden.
- Derhos er Veivogteren forpligtet til at paase, at Veiplakaten overholdes og uopholdelig at anmelde Overtrædelser af samme.
- § 15. Hvor Veivogteren finder Bestemmelserne i Tvivlsomme Tilfælde. i Veiloven eller denne Instrux tvivlsomme, eller naar han ikke finder Bestemmelse afgiven for et forefaldende Tilfælde Behandling, har han, forinden han foretager noget, at indberette Forholdene til Lensmanden, hos hvem han ogsaa forøvrigt i alle Veivæsenets Anliggender har at søge Bistand og Raad.
- § 16. Veivogteren skal for egen Regning anskaffe Redskab. og være forsynet med følgende Redskaber: En Haandvogn med Kasse, en Dobbeltthakke, en Spade, et Spet, en Stenslægge, en Pukslægge, en Jernskrabe, en Jernrive, en Øx, en Sopelime samt en 30 m. lang Snor og en Veidæksmal, der bekostes af Veivæsenet.
- § 17. I Tiden fra 1ste April til 1ste Oktober skal Arbeidstid. Veivogteren være i Arbejde paa Veien fra Kl. 6 Morgen til Kl. 6½ Aften med ½ Times Frokost og 2 Timers Middagshvil. Den øvrige Tid af Aaret fastsættes ingen bestemt Arbeidstid, dog har han altid at være tilstede, naar Forholdene kræver det, saasom ved stærke Regnskyl etc. for strax at rette opstaaede Mangler. For dette Øiemed bør han anmode de nærmest Veien boende om at budsende ham, naar hans Nærværelse er nødvendig.

Større Arbeider. § 18. Forefalder større Arbeider, end Veivogteren kan magte, har han om disses Udførelse at indgive Forslag til Lensmanden. Maa Arbeidet uopholdelig udføres, og Lensmanden ikke hurtig kan være tilstede, leier Veivogteren selv de fornødne Folk til Arbeidets Igangsættelse, men har, snarest ske kan, at afgive Indberetning til Lensmanden.

Grundundersøgelse, Pukmaaling. § 19. Veivogteren skal inden sit Distrikt være Lensmanden behjælpelig med Undersøgelse efter Grustag, ligesom han uden Godtgjørelse, om det forlanges, pligter at opmaale af andre slaaet Puk.

Fremkjøring af Veidæksmaterial. § 20. Inden sit Distrikt sørger Veivogteren for, at det nødvendige Veidæksmaterial til ret Tid er fremkjørt og oplagt paa Materialpladsene eller i smale Linjer langs Veien. Hvor Materialplads ikke findes, bør saadanne efterhaanden søges oparbejdede ved Materialaffald og Slam fra Veibanen, Materialgruber eller paa anden Maade. Hvorvidt Veidæksmaterialet bliver at fremskaffe paa Sommer- eller Vinterføre, har Veivogteren at konferere med sine Overordnede om. Er unødig Ødelæggelse af Veibanen at befrygte ved Fremkjøringen af Veidæksmaterial om Sommeren, bør det ske paa Vinterføre og være afsluttet inden Udgangen af Marts Maaned. Det iagttages, at der under Kjørselen og Aflæsningen ikke spildes paa Veibanen. Sker dette, maa den strax renses derfor.

Fremkjøringen af Veidæksmaterialet udføres:

- 1) *Hvor Naturalarbeidet er ophævet* enten
 - a) Paa Akkord eller Dagløn efter Priser bestemte af Lensmanden og Distriktets Ordfører i Fællesskab
 - b) eller af disse vedtagne Anbud.
- 2) *Hvor Naturalarbeidet ikke er ophævet* forfattes af Lensmanden med Amtsingeniørens Approbation en Liste over de til Roden hørende Brug, indeholdende Angivelse af det Forhold, hvori hvert Brug skal levere Heste- og Mands- Dagsværk samt den Orden, hvori — naar hele Roden ikke deltager i Kjørselen — denne skal foregaa.

Veivogteren tilsiger Kjørere, og har han at føre den nødvendige Fortegnelse over Kjørere og Antal Læs. Læssets Størrelse maa ikke være under $\frac{1}{4}$ m³ paa Hjulredskab og $\frac{1}{2}$ m³ paa Vinterføre, naar ikke anderledes bestemmes. Kommer en Slæde eller Vogn ikke tilstrækkelig fyldt, bliver den kun at regne for halvt Læs.

Sommervedligehold.

§ 21. Ved Snemeltningens Begyndelse bortager han de i § 23 nævnte Grene fra Stikrønder og Broer. Hvor fornødent sikres Vandet frit Løb ved Ishugning. Samtidig stroes over Veigrofterne med Sand eller Jord, saa at Sneen i disse kan komme til at smelte tidligere end den Omkringliggende, og Grofterne derved være færdige til at optage Vaarvandet. Vandløb om Vaaren.

§ 22. Kjørebanen skal til enhver Tid holdes saa ren som muligt, hvorfor al paa Veien faldende Gjødsel snarest bortskaffes. Kjørebanens Rensning.

Særlig maa Veivogteren være paapasselig om Vaaren med at benytte den Del af Dagen, da Snemeltningen foregaar, til at feie bort al Urenlighed, medens denne endnu hviler paa Sne og Is.

Ogsaa det udslidte Veidæksmaterial, der viser sig som Søle i fugtigt og Støv i tørt Veir, skal fjernes, saa Veien i Regnveir holder sig muligt tør og i tørt Veir muligt fri for Støv. Til dette Øiemed benytter Veivogteren sig af sin Skrabe og Lime.

§ 23. Ved Anvendelse af Puksten som Veidæksmaterial benyttes det saakaldte Flekkesystem eller Lag og Valsesystem og iagttages følgende: Pukstens Veidække.

I. *Flekkesystemet*, der bestaar i en flekkevis Udbedring, er det almindelige.

- a. Der maa ikke paalægges noget Material, forinden Veien omhyggelig er rensed for Søle. Rensning.
- b. Paalægningen maa i Regelen kun ske i fugtigt Veir. Den bedste Aarstid hertil er Høsten, men Bredningen maa være færdig i saa betimelig Tid, at Pukken har Tid for Paalægning.

sat sig godt før Frost og Sne indtræffer. Om Vaaren under Tæleløsningen kan ogsaa Bredning foregaa. Om Tælegrop se § 24 b.

- Tørt Veir. c. Kan det ikke undgaaes at udfylde svære Fordybninger i tørt Veir, saa maa Kanterne af Fordybningerne op hakkes, det nye Material omhyggelig paalægges og bedækkes med lidt Bindematerial og helst fugtes, saa det nye Material kan sætte sig.
- Mængde, d. Der maa ikke anvendes mere Puksten end for Ud-
Størrelse. bedringen absolut paakrævet (saaledes mindst mulig). Stenens Størrelse maa ikke være over 3 à 4 cm., naar ikke anderledes bestemmes.
- Flekkenes e. Paalægningen foretages succesivt Stykkevis saaledes, at
Størrelse (Omfang). ikke større Flader end af 2—3 Meters Længde og 1 à 2 Meters Bredde bedækkes paa en Gang, idet de mest afslidte Steder tages først. Længere Hjulspor maa ikke udfyldes i hele sin Længde paa engang, men kun lidt efter lidt i kortere og noget bredere Stykker, idet Hjulsprets Kanter borthakkes.
- Veidækkets f. Pukken lægges med Spaden fast sammen. Det haves
Form. stadig for Øie, at Veidækket faar den Runding, som Veidæksmalen angiver. Størrelsen af Faldet bør være 5 cm. paa 1 Meter.
- Løse Stene, g. Efter Bredningen maa Pukken, indtil den har sat sig,
Binde- omhyggelig passes, uddrevne Stene bringes tilbage paa
material. sin Plads, løse Stene sammenrages og fjernes fra Veibanen og bringes tilbage paa Materialpladsen. Det iagttages *altid* forat faa Pukken til snart at binde sig, at der ovenpaa samme bringes lidt Bindematerial, helst Grus, men i Mangel heraf kan ogsaa *lidt* udslidt Veidæksmaterial anvendes.
- Valsning. h. Hvor der haves Valse, skal denne benyttes forat paa-
skynde Sætningen. Herved iagttages, at Valsen, der bruges med størst mulig Belastning, kjøres i jevn Skridtgang og helst ikke bør standse fra Ende til anden af den Strækning, der skal valses.
- Veivogteren gaar foran Valsen og samler muligens spredte Sten samt beordrer, naar den skal standses

eller vendes. Vending bør kun ske, hvor der ikke er paaført Puksten. Kusken styrer Hestene saaledes, at de mindst mulig træder i den udbredte Puksten. Valsningen fortsættes saa længe, indtil Pukstenen er nogenlunde fæstnet. Antal Valseture bestemmes af Veivogteren. Valsningen bør af Hensyn til Færdselen foregaa tidlig om Morgenens, sent om Kvelden eller om Natten.

II. *Lag eller Valsesystemet* bestaar deri, at Slitagen erstattes ved Paafyldning af Puksten i et 7—10 cm. tykt Lag over Veiens hele Bredde, idet dog en Strimmel af ca. 1 m. langs Veikanterne ikke bliver forsynet med nyt Puklag. Angaaende Veibanens Rensning, Tiden for Paalægning, Valsning etc. henvises til hvad under Flekkesystemet er anført.

Lag og Valsesystem anvendes kun ifølge Veibestyrelsens Paalæg.

§ 24. Hvor Grus anvendes som Veidæksmaterial, maa den største Omhu udvises med Hensyn til sammes Godhed, hvorfor den, hvis nødvendigt, inden Benyttelsen kastes paa Haug eller harpes, hvorved udskilles de større Stene, som kun er tjenlige til Hjulsprenes Udfyldning, og det utjenlige fine Material.

- a. Grusen maa kun tages i de anviste Grustag, som ikke maa ligge i mindre Afstand fra Veiens Yderkant end 4 m. Grus-veidække.

Saavidt muligt tages Grusen i Dybden. Til ethvert Grustag bør stedse haves fri Adkomst. Udenfor den anviste og i forødent Fald oparbejdede Vei maa ikke søges Adkomst til Grustaget, medmindre dette kan ske, uden Skade for Grundeieren eller andre.

Naar Grustaget er anvist, har Veivogteren at afmærke samme efter dets bestemte Grændser.

Madjord, utjenligt Material, større Stene, Trærødder og lignende samles paa et afsides Sted i Grustaget eller paa særskilt anvist Oplagsplads udenfor dette. Aftagning af Madjord og Rensning for Trær, Rødder, Lyng etc. paahviler Veivogteren.

Tiden for
Paaføring,
Tælegrøb.

b. Bredningen af Grusen foregaar efter Tæleløsningen om Vaaren. Grusning maa aldrig foregaa, naar Veien er aldeles tør, ei heller under stærkt Regnveir eller naar Veibanen er aldeles blød, men helst under Tørring efter Regnveir.

Skulde Tælegrøb være opstaaet, har Veivogteren uopholdelig at udbedre samme ved Ifyldning først af større Sten, derpaa mindre (helst endel Puk) og endelig Grus.

Rensning. c. Før Grusen paaføres, maa det udslidte Material omhyggelig fjernes og Hjulsportene gjenfyldes med smaa Sten.

Paaføringen. d. Den nødvendige Grus paaføres aldrig Veiene med engang, men bredes i tynde Lag — ikke over 3 cm. ad Gangen — og sørges herunder for, at Veibanen bibeholder en passende Runding. Derefter rages Veien flittig med Jernriven og den derved afragede Sten oplægges paa Materialpladsen eller andre dertil bekvemme Steder — aldrig paa Veikanterne — for senere at benyttes til Gjenfyldning af Hjulspor eller Huller.

Hvad Veidækkets Form angaar henvises til § 23 f.

Utjenlig
Veidæks-
material.

§ 25. Ved Fyldning af Fordybninger i Veibanen ligesom til Veidække maa *aldrig benyttes* Grøftefyld eller andet utjenligt Material, kun Smaasten, Puk og Grus.

Grøfter. § 26. Alle Vandafløb og Grøfter holdes altid rene. Grøfterne oprenskes saaledes, at de beholder sit oprindelige Profil med Skraaninger, almindelig 1 : 1½. Skraaningerne søges græsgrøede, derimod aldrig Bunden.

Hvor Afgrøftning ovenfor Veien findes nødvendig har han at udføre samme.

Grøften maa have Fald, saa stillestaaende Vand undgaaes. Hvor der er rindende Vand og stærkt Fald sikres Grøften mod Udgravning ved Stensætning eller Torvbekledning af Bunden og Siderne.

Græs, der gror paa Veikanten og hindrer Vandafløbet fra Veibanen, ahhakkes.

Ved Opstikning af Kanter benyttes Snor.

Stikrender,
Lukkede
Render.

§ 27. Stikrender med en Aabning af 2 m. og derunder, holdes bestandig i fuld Orden. Især maa eftersees, at Vandet ikke kommer ind bag Muren.

Er der anbragt Stikrendekum, maa denne til enhver Tid holdes ren og tilstrækkelig dyb og bred.

Skal en Stikrende ommures, sker dette enten paa forsværlig pukket Stenunderlag eller, hvor Grunden er meget blød paa dobbelt Flaade. Bag Muren anbringes Bagfyld af mindre Sten. Paa hver Ende af Stikrenden anbringes en Stabbesten.

Overalt, hvor Ind- eller Overkjørsel finder Sted fra offentlig Vei, har Veivogteren at tilholde vedkommende Eier, naar Veivæsenet ikke har bekostet Overkjørselen, at besørgte anbragt og vedligeholdt Broer over Veigrøfterne, saaledes at disse ikke beskadiges (jfr. Veilovens § 53). Hvor Veivæsenet har kostet Overkjørsler vedligeholder han disse.

Hvor lukkede Render er anbragte, eftersees fra Tid til anden at de trækker, og Mangler rettes strax.

Dersom Vandet i Stikrender og under mindre Broer om Høsten begynder at bundfryse og svulle, tildækkes disses øvre og nedre Aabning med friske Grankviste eller Birkeris, hvorover lægges Torv eller lignende. Hvis Svuld alligevel opstaaer, har Veivogteren ved Ishugning at sørge for frit Aflob.

§ 28. Ved Broer og Stikrender med større Løb end 2 m. har Veivogteren strax at rette de mindre Mangler.

Større Mangler foranstaltes rettede ved Melding til Veibestyrelsen.

Træværkets Tilstand undersøges oftere og indberettes i Tide til Lensmanden, naar Reparation tiltrænges.

Slidebanen holdes altid ren og tør. Naar den er slidt til ⅔ af dens Tykkelse eller beskadiget paa anden Maade, saa den frembyder Fare for Færdselen, skal den ombyttes.

Rækværket maa altid være i Orden og malet, karbolineret eller paa anden Maade beskyttet. Ligesaa maa nøie paasees, at alle Jerndelev er ordentlig malede.

Ved Broer, hvor Paabud om at kjøre i Skridt er gjældende, skal dette paa det strengeste paasees overholdt og Overtrædelse anmeldes.

Broer.

Jordskraa-
ninger,
Stenskraa-
ninger.

§ 29. Jordskraaninger søges græsklædte og benyttes hertil den paa Veien faldende Gjødse.

Hvor Vand siver ud i Skraaningene og Glidning kan befrygtes, lægges enten lukkede Rønder eller Skraaningene stenklaedes i fornøden Udstrækning eller belastes med Sandtæppe.

Buske og Træer, der voxer i Grøfterne og paa Skraaningerne indenfor Veiens Gjørd, skal stadig borthugges, forsaavidt de ikke er nødvendige for at binde Skraaningerne. Under enhver Omstændighed skal de holdes bare, saa Veien ikke overskygges, ligesom de aldrig tillades at staa ydre Grøftkant nærmere end 63 cm.

Stenskraaninger (Stenjeté) ordnes i Almindelighed med Anlæg 1:1 og kan efter Omstændighederne være enten «udfyldte» (jetterede) eller «ordnede».

Stenbeklæd-
ning.
Mure.

§ 30. Ved Stenbeklædning og Mure holdes især Øie med Foden. Vand maa ikke faa Løb bag eller under disse og ved Mure maa det paasees, at Kronestenen ikke forrykkes.

Buger Muren ud paa Midten, skriver dette sig fra daarlig Bagfyld. Herom sker Indberetning til Veibestyrelsen, saa Feilen kan rettes.

Ved Udførelse af Stenbeklædning — det være sig med Brudsten eller Kuppelsten — iagttages, at de største Stene lægges yderst, de mindste inderst.

Murens Dimensioner maa ikke vælges vilkaarlig, men bestemmes med Hensyn til den fornødne Stabilitet.

Fundamentet maa være stærkt nok til at bære den paaregnelige Belastning. I Jordterrain føres Fundamentet ned til dybeste Frostlinje, ialm. 1,0 m og i intet Tilfælde under 0,6 m. under Markens Overflade. Har den naturlige Bund for liden Bæreevne, anbringes et solidt Fundament af Puksten eller Flaade bestaaende af Tverliggere og Langliggere (Rundtømmer eller Halvkløvninger), ligesom Fundamentet i Tilfælde maa beskyttes mod Beskadigelse af strømmende Vand eller Bølgeslag. I fast Fjeld indsprænges fornøden Murfod. Er Murens Bundskikt mindre end 1 m. bredt, indsprænges Murfoden fuldt ud i denne Bredde; er

Bredde større end 1 m., kan Indsprængningen ske trappe-trinsvis dog saaledes, at ydre Trins Bredde ikke gjøres mindre end 0,7 à 1,0 m., hvorhos Trienes Høide gjøres lig Murskiktets Høide.

Murens Løgfuger gjøres mest mulig vinkelrette paa Yderfladerne.

Ved Drainering og Bagfyld af Sten maa der sørges for Afledning af muligt forekommende Vand, saa at ikke Fundamentet eller Muren herved lider nogen Skade.

Mur maa udføres med ordentligt og godt Forband samt med Anvendelse af vekslede Løbere og Bindere, ligesom der i dens hele projekterede Tykkelse skal anvendes god og lagelig Sten. Murskiktene bør saavidt muligt være horizontale og regelmæssige.

Hvor Forholdene tillader det, kan der istedetfor almindelig Mur ogsaa anvendes saakaldet »Røismur« med Anlæg 3:1 og 2:1. For disse Røismure maa der ogsaa skaffes ordentligt Fundament eller Murfod. Til Røismur maa kun anvendes stor Kampsten eller Brudsten, men ikke Kuppelsten.

§ 31. Stabbestenene skal staa fast og sikkert, hvorfor Stabbestene det maa eftersees, at Fundamentet ikke undergraves, hvilket let kan indtræffe om Vaaren og under heftigt Regnskyl.

Har Stabben en heldende Stilling til nogen Side og dette ikke er bevirket ved Tøleskud, der som Regel gaar tilbage, maa den strax oprettes. Det paasees ligeledes, at Stabbene er smukt rettede efter hverandre.

Stabbene skal anbringes i Planeringen, aldrig i Skraaningene. Planeringsbredden gives derfor en Tillagsbredde af 0,3 à 0,5 m. for hver Staberække.

Afstanden regnes i Lysaabning mellem Stabbene.

Høiden regnes over Planumslinjen. Man bør saavidt muligt søge at erholde Staber af ens Høide.

I Jordterrain skal Stabben enten sættes paa Murfod, der er 0,4 m. dyb under Planeringens Overkant eller nedgraves mindst 0,4 m. i Planeringen, idet der rundt Stabe-

foden pakkes større Kilestene, som oventil dækkes med Jord, der stemples fast rundt Stabben.

Sættes Stabben paa Murfod, skal deres mindste Bredde og Tykkelse i Foden være 0,5 m.

Ingen Stabbesten maa være lavere end 0,6 m. over Planumshøiden.

Normaler
for Stabbestenes Anbringelse.

Bygningsmaade.	Planeringsens		Ret Linie og svag Kurve.		Stærk Kurve.		Stenenes mindste	
	Høide i Meter.	Tillægsbredde for Stabben.	Stenenes		Stenenes		Tykkelse.	Bredde.
			Høide i Meter.	Afstand i Meter.	Høide i Meter.	Afstand i Meter.		
Lette.	1-2 m.	0,3 m. } } å 0,5 m.	0,60 å 0,70	3,0	0,70 å 0,80	2,00	0,30 m.	0,50 m.
	2-4 » over 4 »		0,70 å 0,80 0,80 å 0,90	2,0 1,5	0,80 å 0,90	1,50 1,00		
Mur.	1-2 m.	0,5 m. } } over 4 »	0,70 å 0,80	2,0	0,80 å 0,90	1,50	0,50 »	0,50 »
	2-4 » over 4 »		0,80 å 0,90	1,5 1,0		1,00 0,70		

Ved Veie med tarveligt Udstyr, hvor Færdsels- og Terrainforholde tillader det og en indskrænket Kjørebredde derfor ikke er til Hinder:

1. Anbringes Stabbestene, hvor Planeringshøiden er 1,25 m. og derover.
2. Anvendes i Normalerne angivne laveste Høide paa Stabbestenene.
3. I Normalerne angivne Lysafstand mellem Stabbestene forøges med 0,5 indtil 1,0 m.

Vintervedligehold.

§ 32. Veivogteren har at paase, at Sneplougekjørsel, enten den foregaar ved Pligtarbejde eller er bortsat til Entreprenører, foregaar i rette Tid og paa ordentlig Maade saaledes, at Plougen ikke slænger hid og did eller kjøres skjævt, ei heller maa den gaa for høit eller for dybt.

Enhver Strækning skal i Regelen kjøres 2 Gange.

Sneplougen kjøres første Gang, naar Snefaldet er 30 cm., senere hver Gang efter 15 cm. Snefald eller efter Sne-drev, som gjør Kjørselen paakrævet. Naar Sneen har sammenføjet i større Mængder, maa Sneskufning finde Sted, forinden Plougen kjøres.

Veivogteren skal deltage i Sneskufningen, og han paahviler al Støb- og Issvuldhugning. Ved Issvuldhugning hugges altid saaledes, at det helder ind mod Grøften, saa Kjørende ikke lettelig kan slingre ud mod ydre Kant. Den løshugne Is fjernes strax eller oplægges paa ydre Kant.

Endvidere skal han efter Veibestyrelsens nærmere Anvisning udføre fornøden Afgroftning ovenfor Veien, hvor saadant er nødvendig for at hindre Svuld.

Skulde Vinterforet forøvrigt være godt, men bare Flekker opstaa paa enkelte Steder i Veibanen, paahviler det Veivogteren at skaffe Sne ind i Veien, »gjøre Føres paa disse Steder.

D.

Uddrag af Veiloven.

§ 19. — — — — —

Uden Tilladelse af Veibestyrelsen maa ingen Bygning opføres den yderste Grøftkant nærmere end 1.9 m. og intet Gjærde nærmere end 63 cm.

§ 52. Den, som uden Tilladelse af Veibestyrelsen opfører Hus eller Gjærde nærmere Veiens Grøfter end i § 19 er fastsat bør bøde fra 8—100 Kroner, og skal tillige Grøften, saafremt den derved er bleven beskadiget, istandsættes paa den Skyldiges Bekostning.

De opførte Huse eller Gjærder skulle, naar det af Veibestyrelsen ansees fornødent, foranstaltes nedrevne, ligeledes paa den Skyldiges Bekostning.

§ 53. Den, som graver Ler, Sand eller deslige i Veien, i dens Grøfter eller paa dens Kanter, eller paa anden Maade beskadiger Veien, dens Grøfter eller Kanter, bør bøde fra 8—40 Kroner, og skal derhos Skaden istandsættes paa den Skyldiges Bekostning. — — — — —

§ 54. Den, som paa Veien eller i dens Grøfter henkaster Skarn, anden Urenslighed eller Affald, eller henfører Noget, som kan hindre Færdselen, eller gjøre denne farlig eller vanskelig, bør bøde fra 4—20 Kroner, og skal tillige det Henlagte bortføres paa den Skyldiges Bekostning.

§ 55. Creature maa ikke tjaares paa Veien eller i dens Grøfter, og heller ikke slippes til Græsning paa de Veie, som er omgivne med Hegn, under en Mulkt af 2 Kroner for hvert Kreatur.

§ 56. Paa Hovedveiene maa herefter ingen Grunder opsættes, hvor saadanne ikke hidtil har fundet Sted, medmindre Veibestyrelsen paa Grund af særdeles Omstændigheder, tillader det; og skulle alle Grunder paa offentlige Veie gives saadan Bredde, og forøvrigt være saaledes indrettede,

som Veibestyrelsen bestemmer. Handler Nogen herimod, bør han bøde fra 2—8 Kroner, og skal tillige Grunden nedrives og bortføres paa hans Bekostning.

§ 57. Gjærder, som hælde udover Veien, skulle foranstaltes nedrevne paa Eierens Bekostning, og denne derhos, i Tilfælde af tilregnelig Forsømmelse bøde fra 4—20 Kroner.

§ 58. Velocipedrytter skal, naar Kjørende, Ridende eller Gaaende passeres, og i Svinger, hvor Udsigten ikke er fri, samt paa Broer og nedad Bakke sagtue Farten og paa rimelig Afstand varsle sit komme ved Klokke, Piben eller andet lydeligt Signal. Naar den Kjørende eller Ridende varsler, eller hans Hest viser Tegn til Skræk, skal Velocipedrytteren stige af. I Skumring og Mørke skal han føre Lygte, der lyser i den Retning, hvorhen han farer, samt vedholdende give Lydsignal. Forøvrigt er han underkastet de for Kjørende gjældende Bestemmelser.

§ 59. Kjørende med eller uden Læs skulle, naar nogen møder dem eller vil reise dem forbi, kun benytte den høire Halvdel af Veien. Overtrædelser af de i denne § indeholdte Forskrifter straffes med Mulkt fra 4—20 Kroner.

Normalprofiler for Veidekke

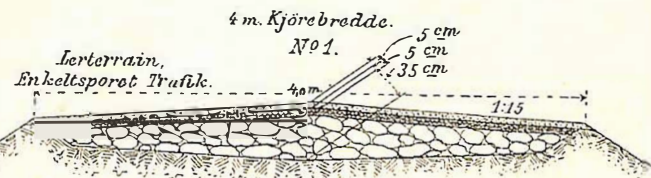

Stenunderlag = 8 m³ pr l. 10 m.
 Puk = 2 — — —
 Grus = 2 — — —

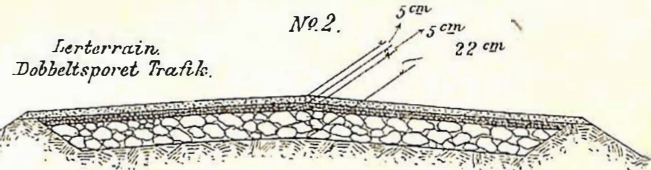

Stenunderlag = 8 m³ pr l. 10 m.
 Puk = 2 — — —
 Grus = 2 — — —

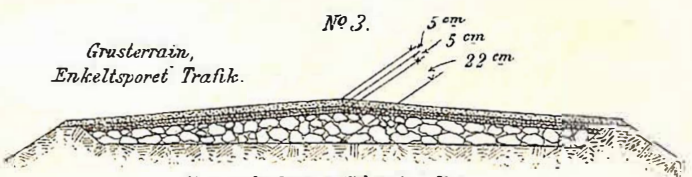

Stenunderlag = 6 m³ pr l. 10 m.
 Puk = 2 — — —
 Grus = 2 — — —

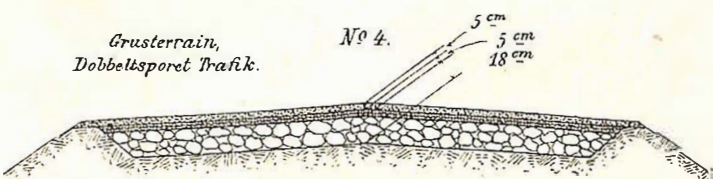

Stenunderlag = 6 m³ pr l. 10 m.
 Puk = 2 — — —
 Grus = 2 — — —

Tegnforklaring:

 Grus.	 Stenunderlag.
 Puk.	 Planering.

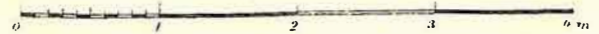

Maalestok 1:50.

Normalprofiler for Veidække

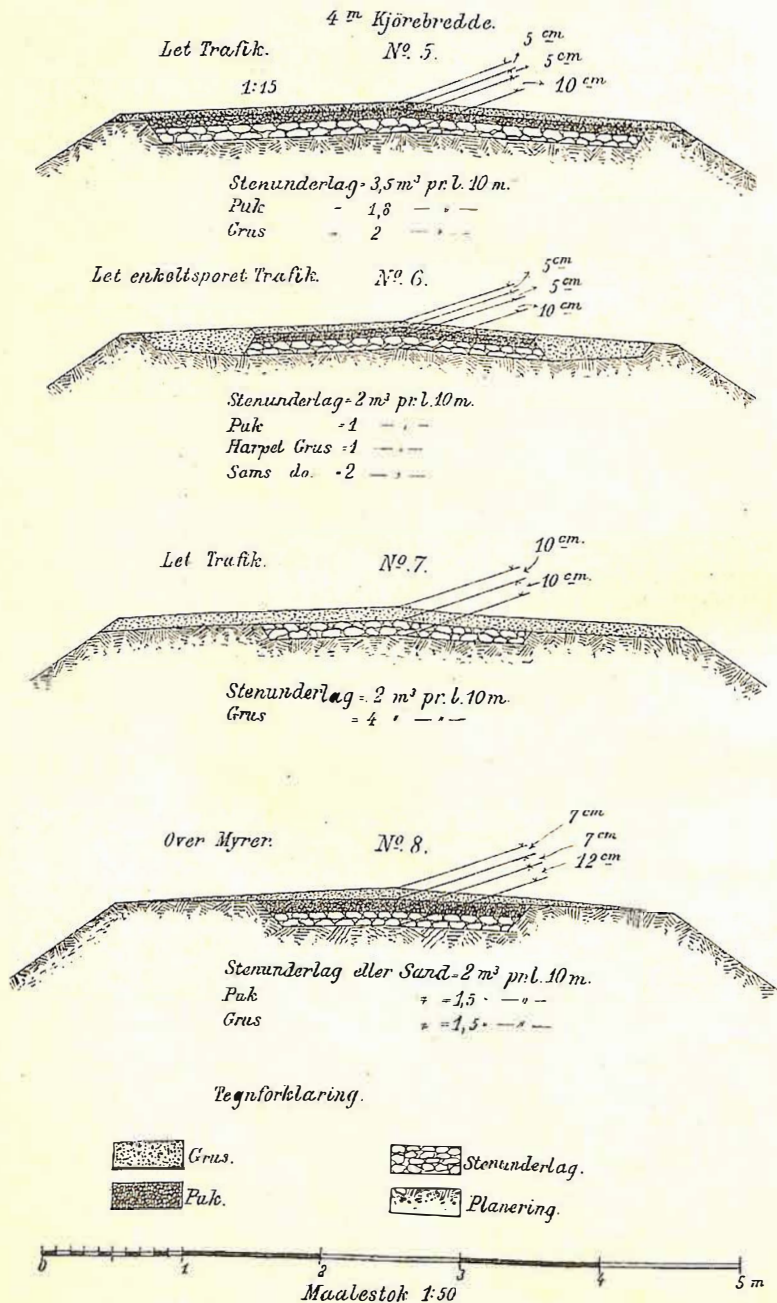

Normalprofiler for Veidække

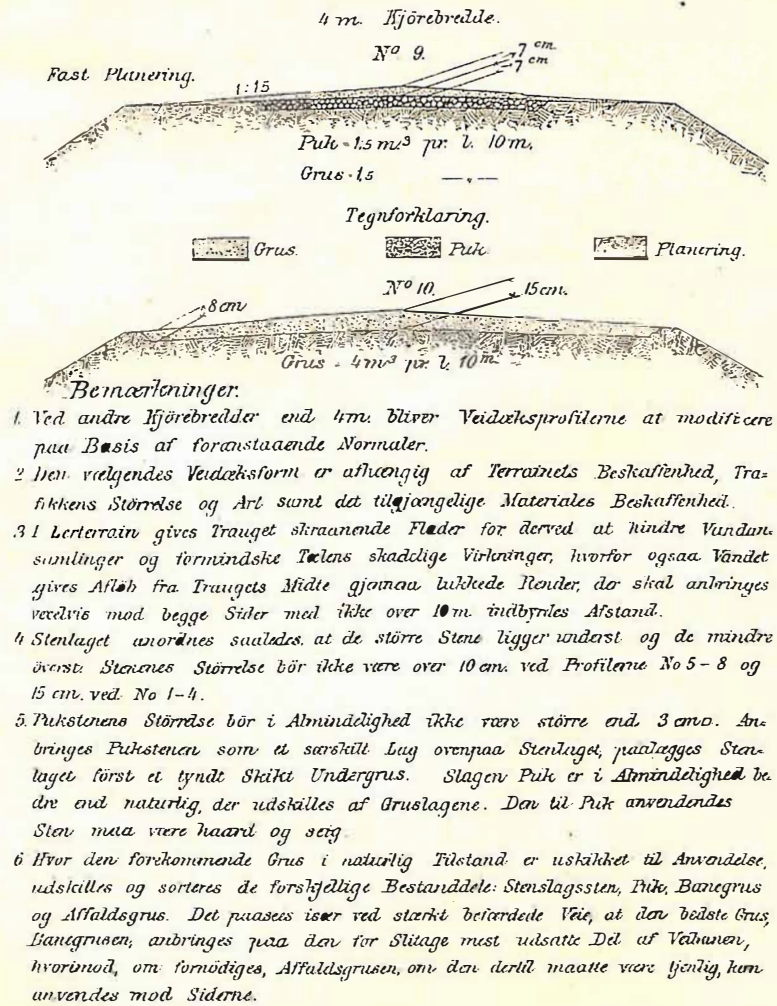

Normaler for Grøfter
åabne og lukkede.

4.

I Fjeld.

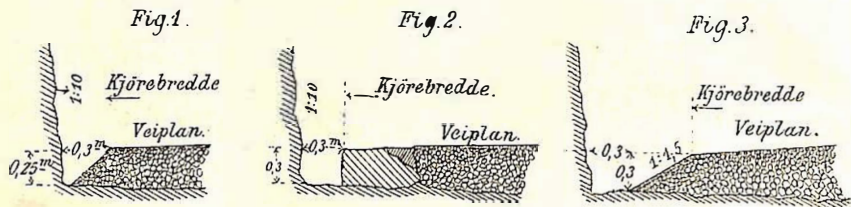

I Jord og Myr.

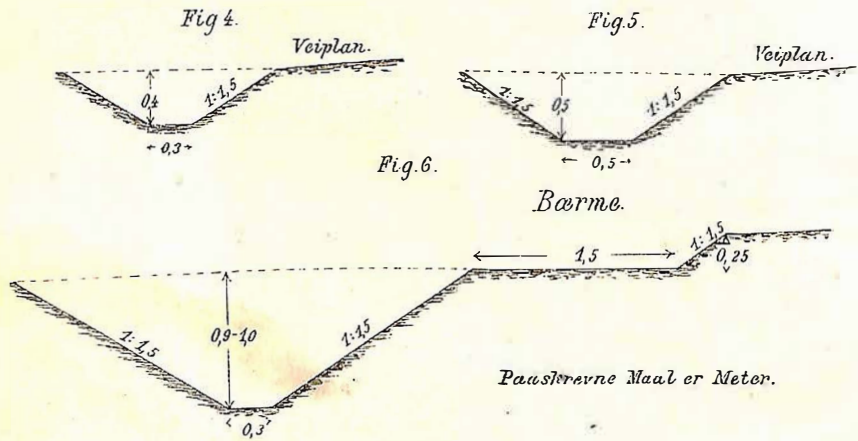

Paastrøerne Maal er Meter.

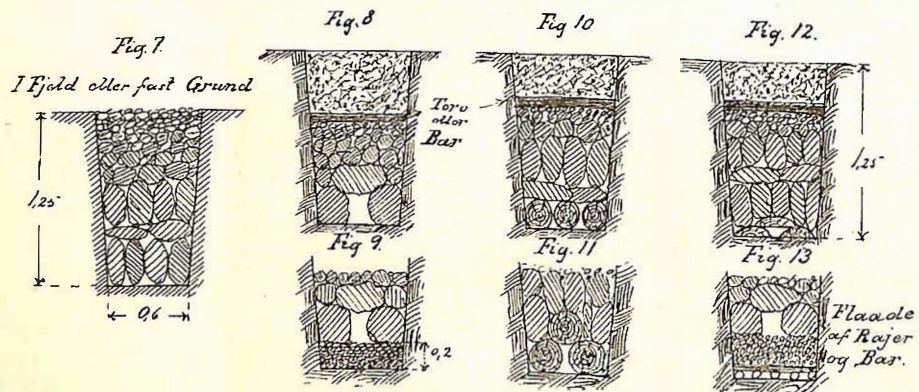

Maalestok 1:50

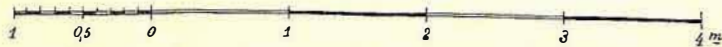

Normaler for Stikrønder

5.

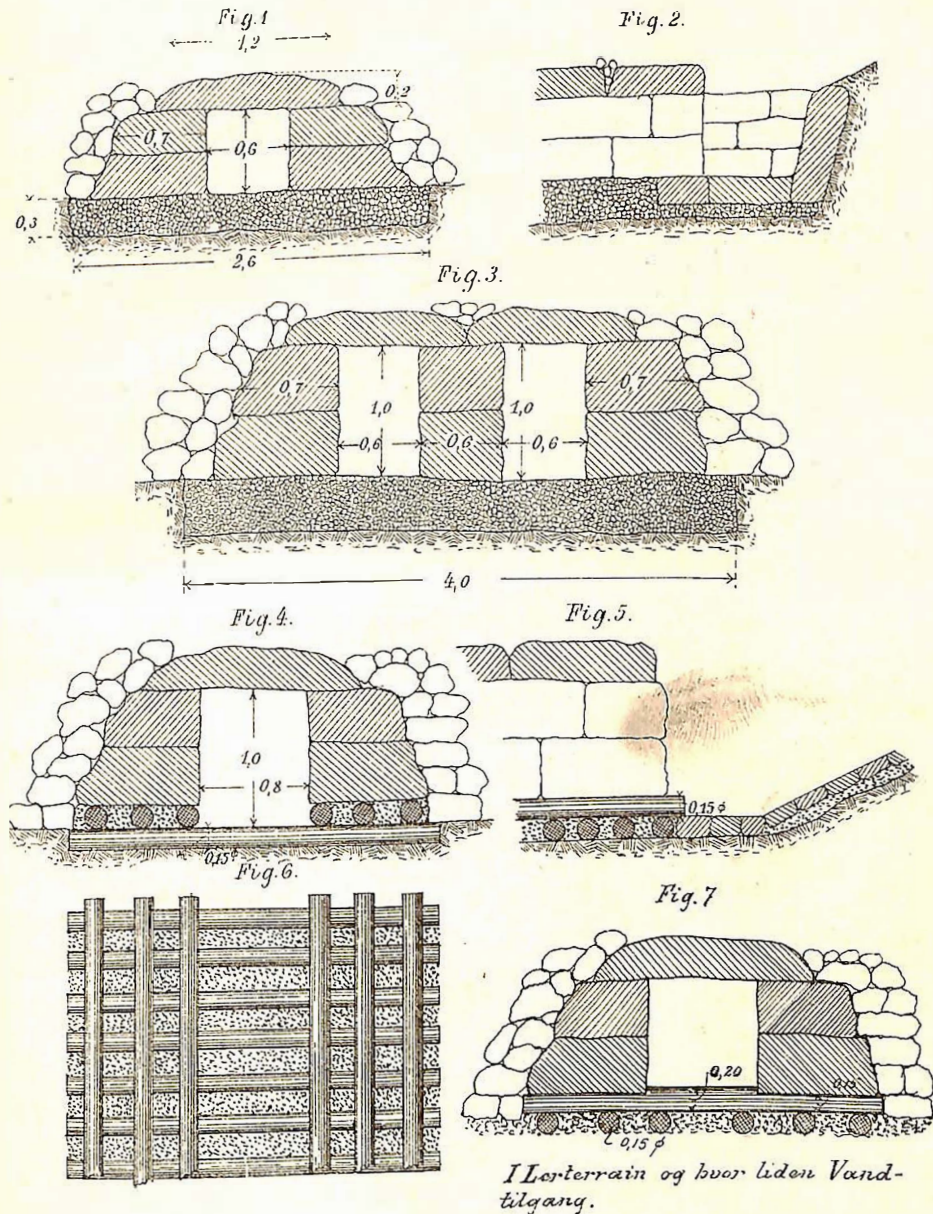

I Lerterrain og hvor liden Vandtilgang.

Anbringes Strøved med Mellemrum
pakkes disse med Pulesten

Paastrøerne Maal er Meter

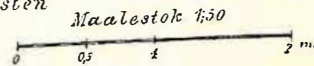

Normal for Stenbæklædning og Mure.

6.

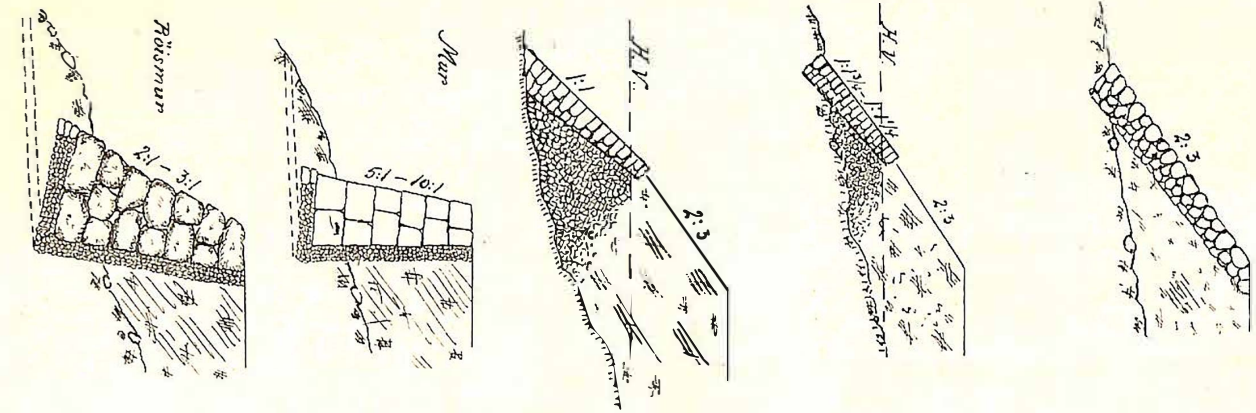

Bæklædningens Skonording og Anlæg
 varierer med dens Øiemed, Stensens Beskyffelse,
 hed, Skibets Omlygghed og Lagvæsen
 oovernde Jordenes Egenheder
 Kronethikkelse varierer ofter Forholdene
 fra 0,50 - 0,80

Men den er strømrende langt eller lidt
 vækning ved Bølgeslag kan beskyttes, be-
 skyttes Roden ofter Forholdene med Jette
 of stive eller mindre Stene,
 Tilrigtet Beskyttelse med ydre sk.
 grub og Vand (Strøm eller Bølge) og
 Jøres Bæklædning eller Mur hin op i
 Jomåden Hvide, i Skinnethikkelse ca 0,50
 oover højere Landstænd.
 Mindste Kronethikkelse paa Mur:
 = 0,60 m i Fjeldstænder
 = 0,75 m ved Jordfyldning; her Jøres
 lidt ofkængig of lageforværende Jord.
 arts Beskyffelse.

Maalestok tilkæmning

Normal for Træbroer. Spændvidder fra 3-6 m. Lysåbning.

Maalestok 1:50

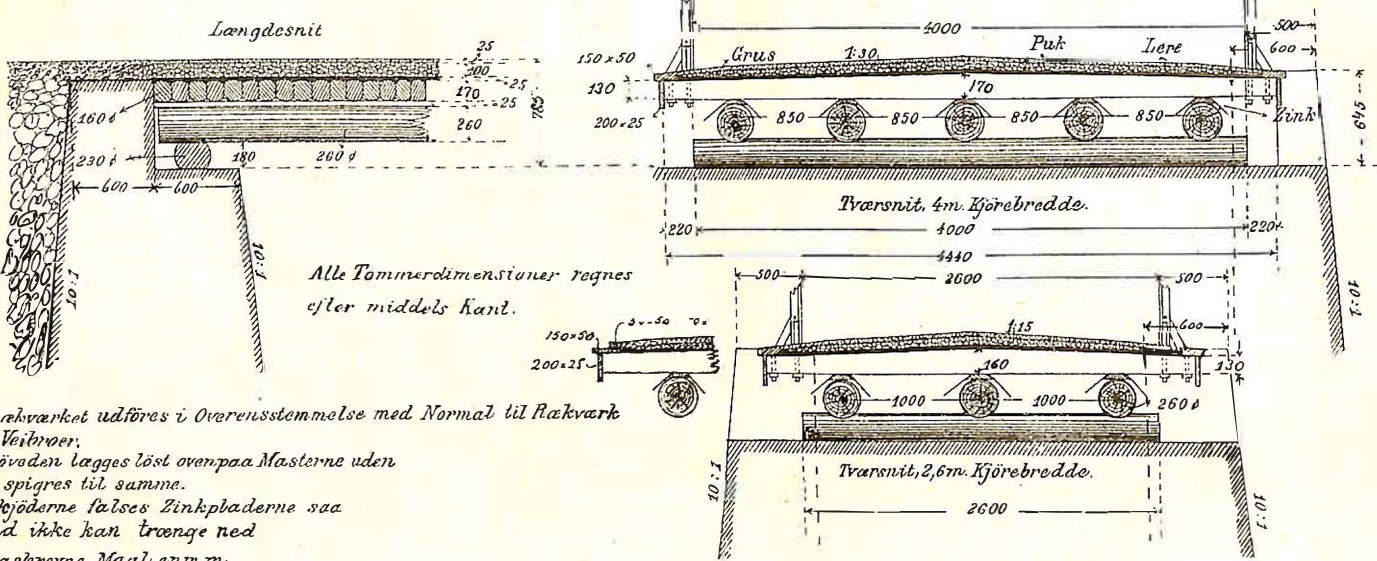
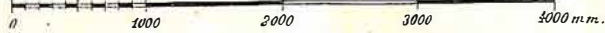

Alle Tømmerdimensioner regnes
 efter middels kant.

Rækværket udføres i Overensstemmelse med Normal til Rækværk
 for Veibroer.
 Strøveden lægges løst ovenpaa Masterne uden
 at spigres til samme.
 I Stejederne sættes Zinkpladerne saa
 Vand ikke kan trænge ned
 Paaskrevne Maal er m.m.
 Masterne kan ogsaa beskyttes med Næser eller Bord.
 Strøveden rei under. Ovenpaa naturlig Skruening fra Top
 mod Midte, boofra bugges tilsvarende ned med Rodenden.
 Strøveden bugges of Tømmer 160 mm ø

7.

*Normal for Træbroer.
Spændvidder fra 3-6 m Lysaabning.*

Maalestok 1:50



Længdesnit (efter Midten)

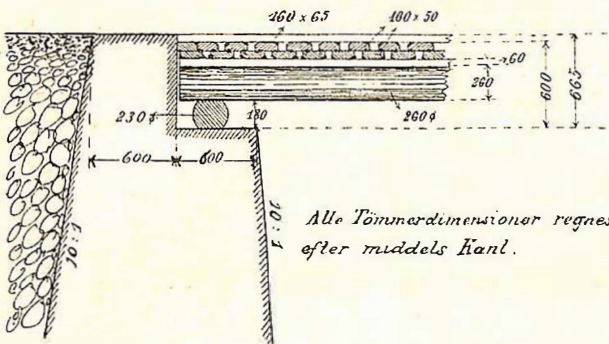

Alle Tømmerdimensioner regnes efter middels Kant.

Rækværket udføres i Overensstemmelse med Normal til Rækværk for Veibroer.

Masterne dækkes med Nøer, Zink eller Bord

Brodækkets Heldning modificeres ved Paaføringerne.

Over- og Underliggerne hundrages ($\frac{2}{3}$ Vandkant tilsledes).

Trærsnit,
4m. Kjørebredde

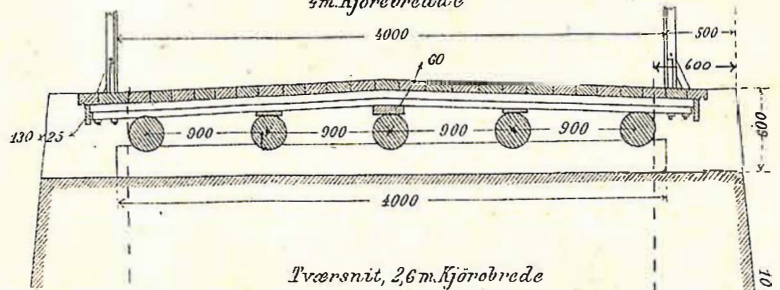

Trærsnit, 2,6m. Kjørebredde

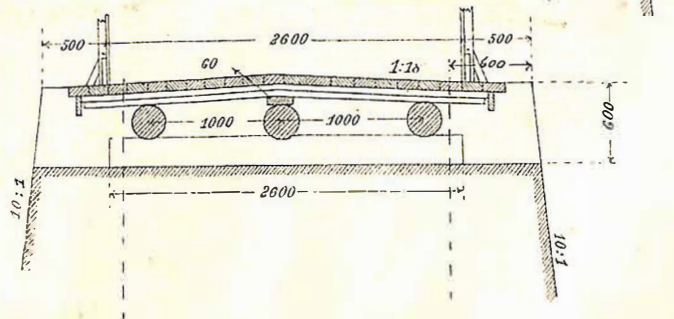

*Normal for Træbroer.
Spændvidder fra 6-10m Lysaabning*

Maalestok 1:50

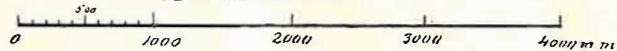

Længdesnit.

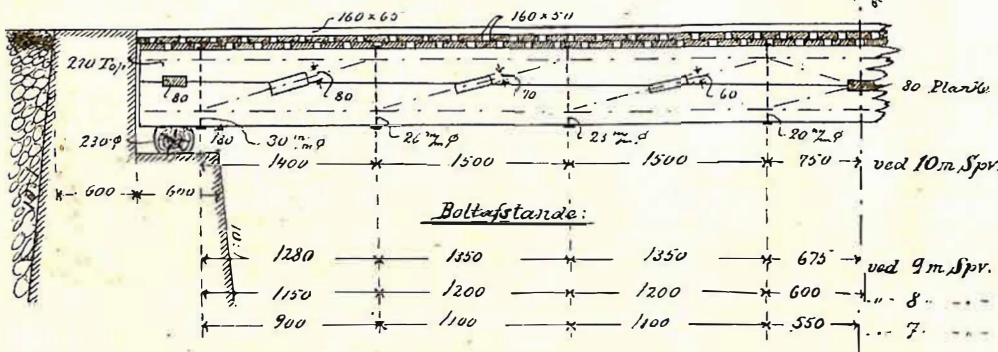

Mids af Bro

Trærsnit,
2,6m Kjørebredde

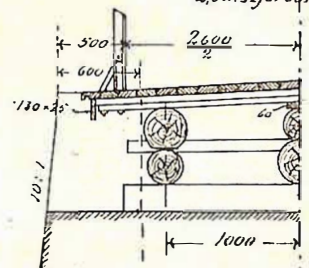

Trærsnit,
4m. Kjørebredde

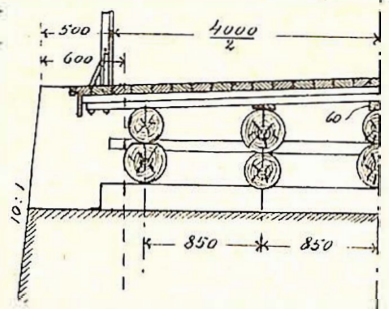

Alle Tømmerdimensioner regnes efter middels Kant.
Masterne dækkes med Nøer, Zink eller Bord.
Brodækkets Heldning modificeres ved Paaføringerne.
Over- og Underliggerne hundrages ($\frac{1}{2}$ Vandkant tilsledes)
Rækværket udføres i Overensstemmelse med Normal til Rækværk for Veibroer.

Normal for Træbroer.

Spændvidder fra 6-12 m. Lysafbning.

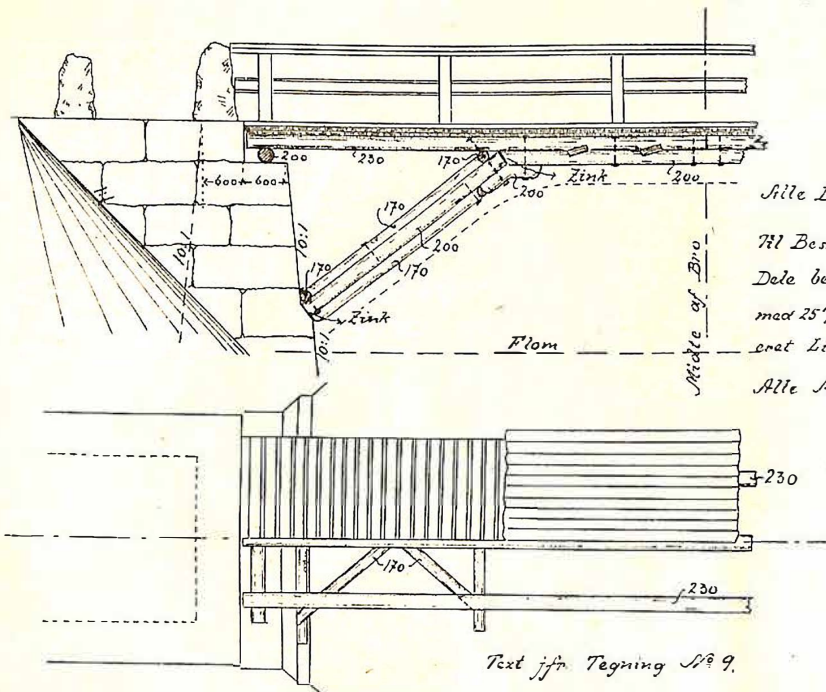
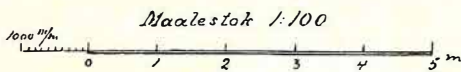

Alle Bolte 20 mm Diameter
 Til Beskyttelse af bærende
 Dele benyttes Indtøddning
 med 25 mm (!) Bond efter punkt.
 eret Linie.
 Alle Maal i Millimeter

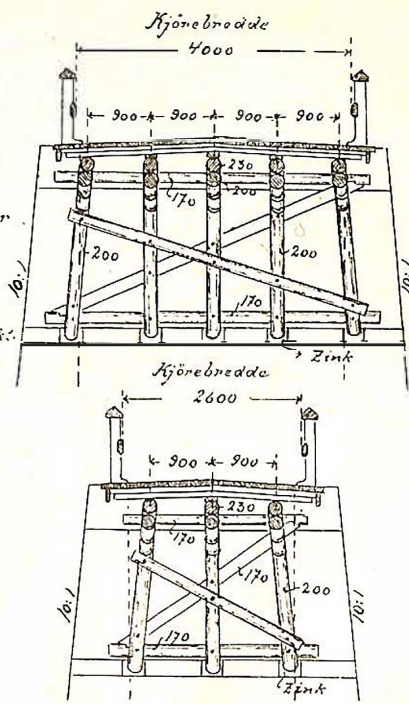

01

Normal for Landkar

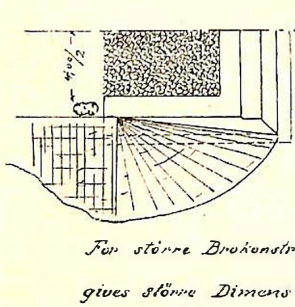
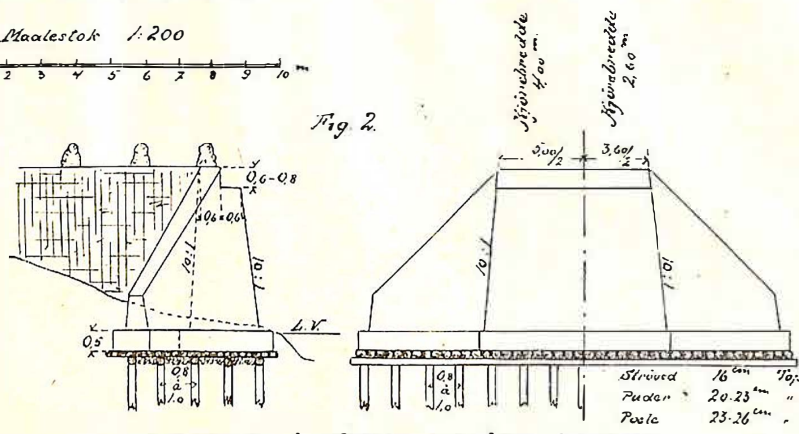
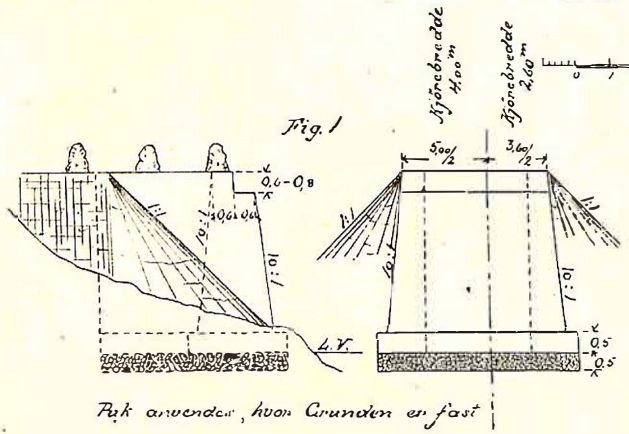
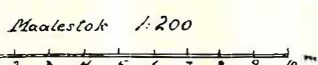
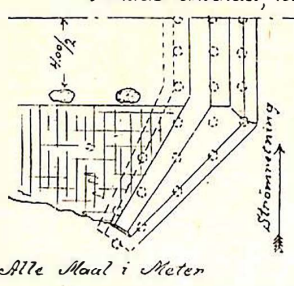

Fig. 1. tilbage-springende Vingenure.



Alt Træværk mindst 0,5 m under Lavvand
 Fig. 2, stærke Vingenure, anvendes ved stærk Indskrænkning af Løb i strømmende Vand.
 Bag Front- og Vingenure anbringes et Stenlag 0,5-0,5 m tykt.

Fundamentet maa altid føres ned under Frostgrænsen.

11

Normaler for Anbringelse af Rækværk.

Hvor Hensyn til Rækslens Sikkerhed gør det nødvendigt, anbringes Rækker ovenpå Stabbestene eller Rækværk. Dette kan ligeledes finde Sted, hvor Stabbestene vilde falde særdeles vanskelige at opdrive i fornødent Antal og Størrelse. Rækkerne anordnes efter følgende Tegninger:

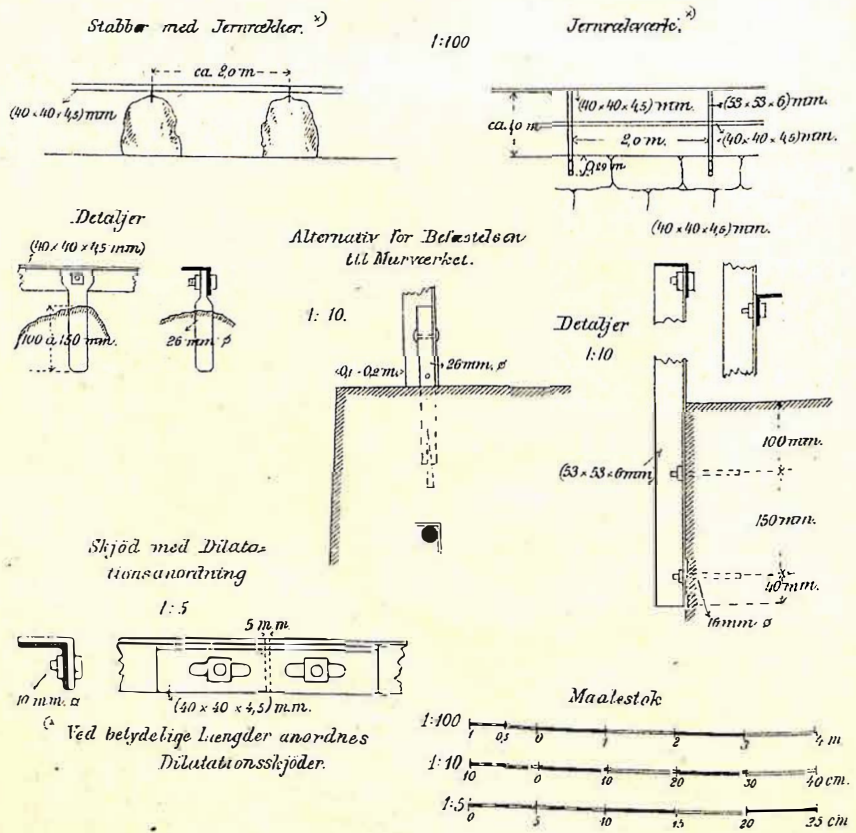

Normal for Anbringelse af Rækværk.

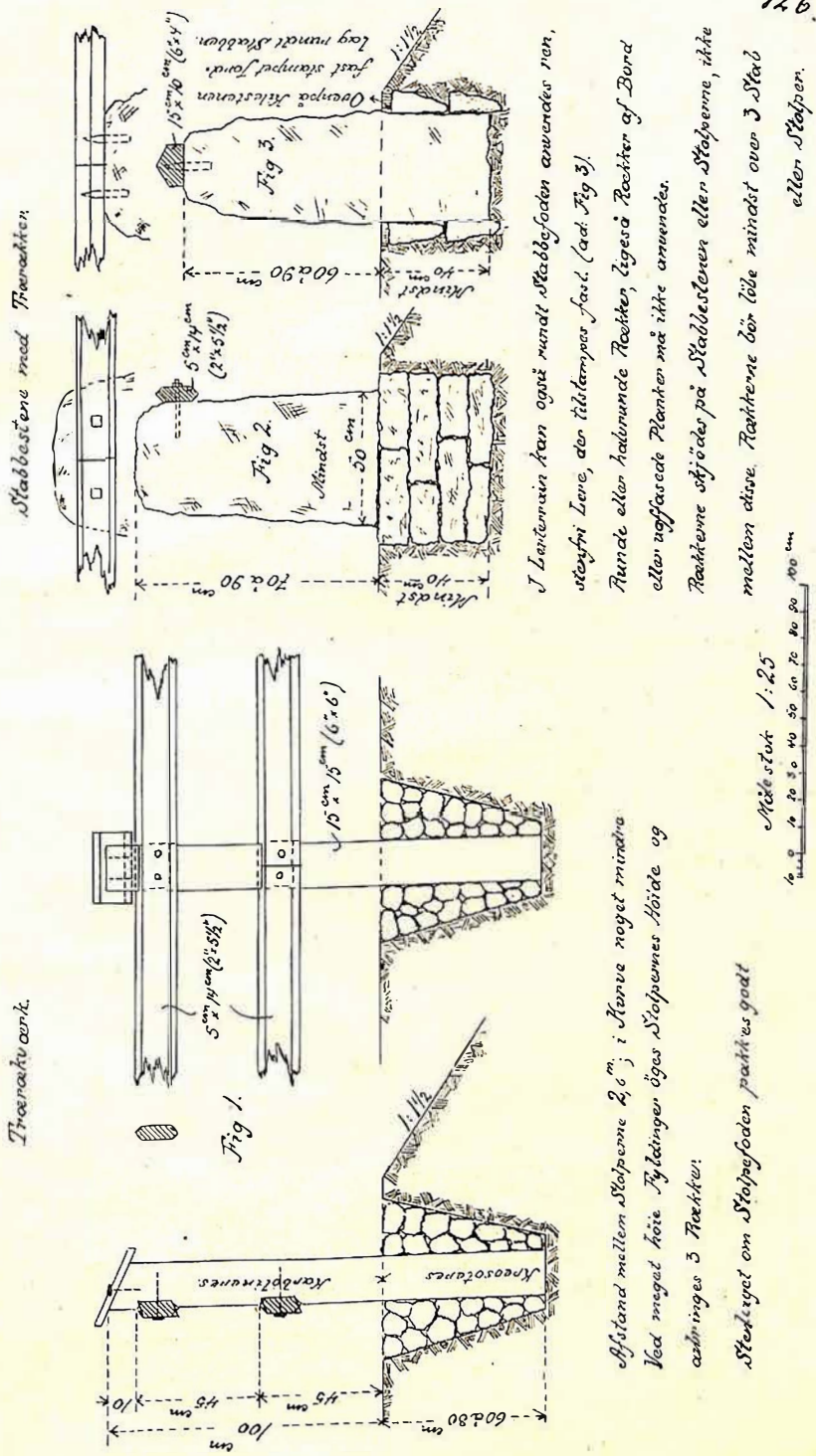

I Løvenstein kan også rundt Stabstøben anvendes men, støjfri Løse, der tilbløder fast. (ad Fig 3).
Runde eller halvrunde Rækker, ligeså Rækker af Bond eller udfærdede Planker må ikke anvendes.
Rækkerne skjules på Stabbestene eller Støpstenne, ikke mellem disse. Rækkerne bør løse mindst over 3 Støb eller Støpsten.

Afstand mellem Støpstenne 2,6 m, i Stenve noget mindre
Ved meget høje Fyldninger, ligeså Støpstenes Hvide og anbringes 3 Trærækker.
Støpsten om Støpstenen påtræktes godt

Normal til Rækværk for Veibroer

Målestok 1:20

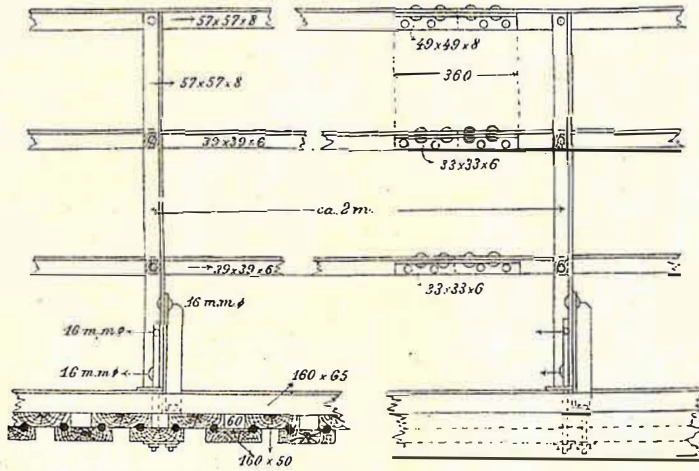
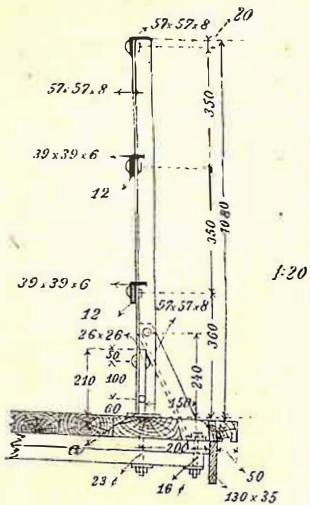
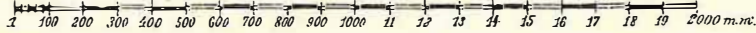

Målt i m.m.

1:5

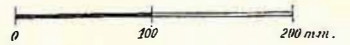

Som Forbindelsesdele mellem Rækker og Stænder, mellem sidstnævnte og Afstivningsvinkeljernene samt for Rækværkenes Skjöder anvendes Niler eller Skruer.

Ved betydelige Længder paa Rækværket anvendes Dilatations skjöder (se nedenfor)

1/5

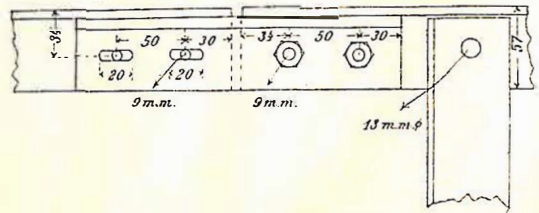

Vægt pr. l.m. forudsat 2 m.
Afstand mellem Stænderne og uden Hensyn til Rækkernes Skjødning 20,3 Kg.

Plan af a i 1:5

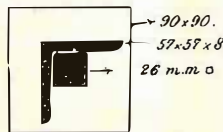

13a

Normal til Rækværk for Veibroer.

Fig. 1

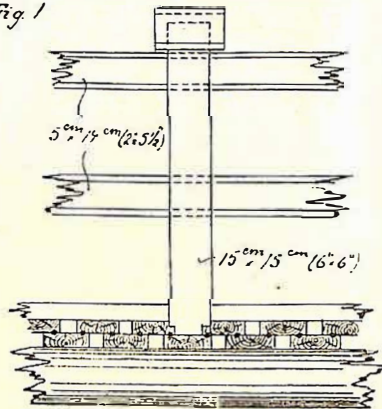
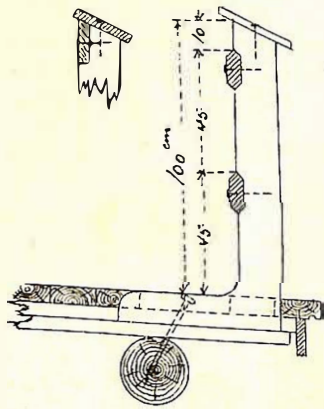
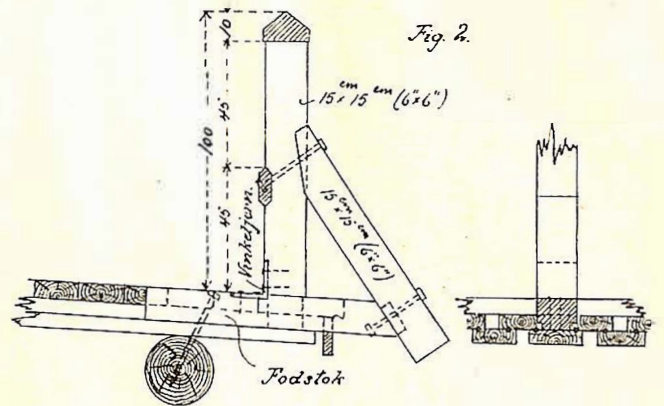

Fig. 2



Ved småe Broer anvendes 1 Række (Rækværkshøide 80 cm, jfr. Fig. 3 Pl. 12c)
 " midsaal " " 2 Rækker (" 100 cm),
 " store eller høie Broer " 3 " (" 120 cm),

Til Rækværk må kun benyttes Planker eller Bord af første Sort Material.
 Rækværket må males, karbolineres eller på anden Måde beskyttes
 Rækværksanordning Fig. 1 bør fortrinsvis komme til Anvendelse

Alle Mål i cm.

Målestok 1:25

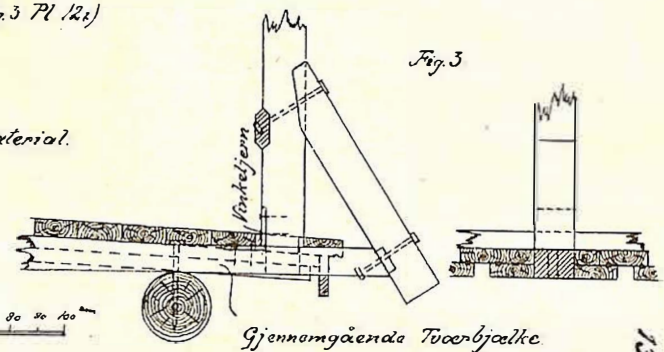
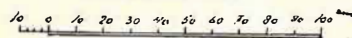

13b